

**PREFEITURA DE OURO PRETO**

Praça Barão do Rio Branco, 12 - Pilar

Ouro Preto/MG - 35400-000

(31) 3559-3200



**OURO  
PRETO**

www.ouropreto.mg.gov.br

**PREFEITURA DE OURO PRETO**

**OFÍCIO 002030/2021**

Ouro Preto, 11 de novembro de 2021

**A Sua Excelência o Senhor  
Vereador Luiz Gonzaga  
Presidente da Câmara Municipal  
Ouro Preto - MG**

Câmara Municipal de Ouro Preto  
Protocolo  
Nº 33.505  
Correspondência Recebida  
Em 11 / 11 / 2021  
Ass. Edel Hs e 18h 40 Min

**Assunto: Resposta ao Requerimento 446/21**

Excelentíssimo Senhor,

Encaminho a Comunicação Interna 11284/2021 da Secretaria Municipal de Cultura e Patrimônio em resposta ao Requerimento 446/21 de autoria do Vereador Matheus Pacheco.

Sem mais para o momento, renovo votos de elevada estima e consideração.

Atenciosamente,

FELIPE  
VECCHIA  
GUERRA:  
06285048614

Assinado digitalmente  
por FELIPE VECCHIA  
GUERRA:06285048614  
Razão: Eu sou o autor  
deste documento  
Data: 2021.11.11 13:  
19:18-03'00"

Felipe Vecchia Guerra  
Secretário Municipal de Governo

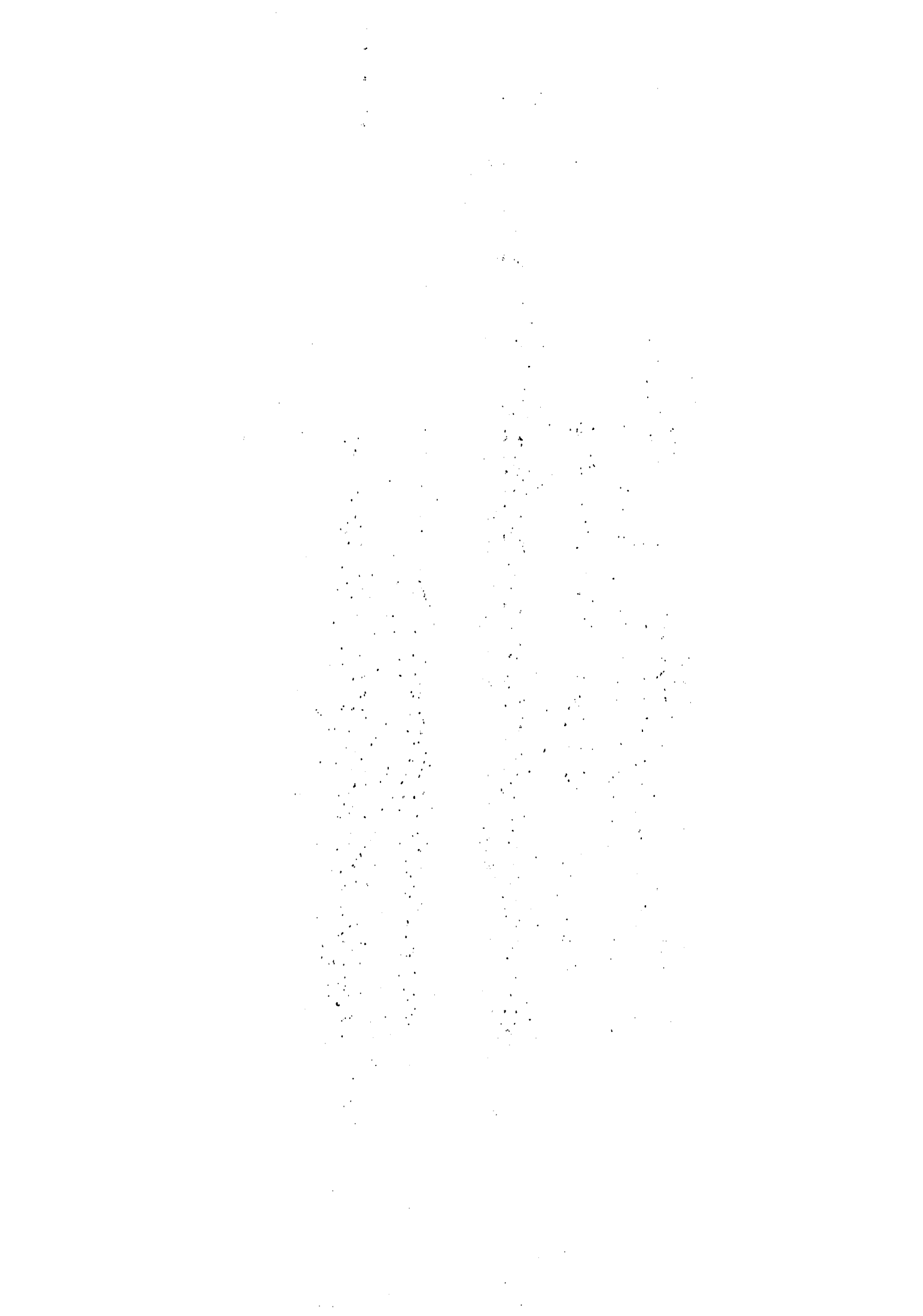



PMOP/SMCP/CI. 11284/2021

Ouro Preto, 21 de outubro de 2021

À

**Felipe Vecchia Guerra**

Secretário Municipal de Governo

**Assunto:** Resposta à Comunicação Interna nº 11195/2021, que encaminha cópia do Ofício 001854 – Requerimento 446/21 da Câmara Municipal de Vereadores, referente aos projetos da Igreja de Bom Jesus de Matozinhos.

Documentos Associados: 001854/2021

Prezado Senhor,

Acusamos recebimento da CI nº11195/2021, o qual encaminha cópia do Ofício 001854 – Requerimento 446/21 da Câmara de Vereadores de Ouro Preto, que solicita projeto atualizado referente à intervenção na Igreja de Bom Jesus de Matozinhos, protocolado no IPHAN.

Em atendimento à solicitação da Câmara Municipal, encaminhamos em anexo a seguinte documentação:

- Cópia do Ofício nº 1123/2020/DIVAP IPHAN-MG/IPHAN-MG-IPHAN, comunicando a revalidação da aprovação dos projetos: Arquitetônico, Drenagem, Elementos Artísticos Integrados, Luminotécnico, Instalações Elétricas, SPDA e Reforço Estrutural, com validade até 16/04/2022;

- Projeto Arquitetônico em formato pdf;
- Projeto de Drenagem em formato pdf;
- Projeto de Elementos Artísticos Integrados em formato pdf;
- Projeto Luminotécnico em formato pdf;
- Projeto de Instalações Elétricas em formato pdf;
- Projeto de Sistema de Prevenção contra Descargas Atmosféricas em pdf;

2



- Projeto de Reforço Estrutural da Cobertura em formato pdf.

A planilha orçamentária referente aos projetos acima listados está em fase de atualização pela Secretaria de Cultura e Patrimônio.

Esclarecemos que o projeto de estabilização da encosta encontra-se em fase final de desenvolvimento pela empresa contratada pela Secretaria Municipal de Cultura e Patrimônio no ano de 2020, para ser encaminhado aos órgãos de aprovação (SMCP e IPHAN).

Sem mais para o momento, colocamo-nos a disposição para quaisquer esclarecimentos necessários.

Atenciosamente,

**Maria Raquel Alves Ferreira**

Superintendente de Cultura e Patrimônio

Secretaria Municipal de Cultura e Patrimônio/PMOP

**Maria Raquel A. Ferreira**  
Superintendente Municipal de  
Cultura e Patrimônio - PMOP



MINISTÉRIO DO TURISMO  
INSTITUTO DO PATRIMÔNIO HISTÓRICO E ARTÍSTICO NACIONAL  
Divisão de Apoio IPHAN-MG

Ofício Nº 1123/2020/DIVAP IPHAN-MG/IPHAN-MG-IPHAN

Belo Horizonte, 16 de abril de 2020

Exmo. Sr.

**Júlio Ernesto de Grammont Machado de Araújo**

Prefeito Municipal de Ouro Preto

Praça Barão do Rio Branco, nº 12 – Pilar

35.400-000 – Ouro Preto/MG

Assunto: **Ação 230 - Restauração da igreja do Senhor Bom Jesus de Matosinhos e São Miguel e Almas - Ouro Preto/MG.**

**Novas Aprovações dos Projetos: Arquitetônico, Drenagem, Elementos Artísticos Integrados, Luminotécnico, Instalações Elétricas, SPDA, Reforço Estrutural do Engradamento da Cobertura.**

Referência: Caso responda este Ofício, indicar expressamente os Processos nº 01514.900367/2017-54 e 01450.003179/2014-25

Senhor Prefeito,

Comunicamos a V. Exa., que os inclusos projetos **Arquitetônico, Drenagem, Elementos Artísticos Integrados, Luminotécnico, Instalações Elétricas, SPDA e Reforço Estrutural do Engradamento da Cobertura**, visando a restauração da igreja do Senhor Bom Jesus de Matosinhos e São Miguel e Almas, localizada no município de Ouro Preto/MG, correspondente à ação nº 230 do PAC das Cidades Históricas, que estavam com suas validades expiradas, foram nesta data novamente aprovados pelo IPHAN, sendo esta aprovação válida até 16/04/2022.

Na oportunidade, nos colocamos à disposição para quaisquer esclarecimentos que se fizerem necessários.

Atenciosamente,

**MATHEUS GUERRA COTTA**

**Superintendente Substituto do IPHAN em Minas Gerais**  
Instituto do Patrimônio Histórico e Artístico Nacional

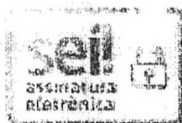

Documento assinado eletronicamente por **Matheus Guerra Cotta**, Superintendente substituto do IPHAN-MG, em 17/04/2020, às 08:57, conforme horário oficial de Brasília, com fundamento no art. 6º, § 1º, do Decreto nº 8.539, de 8 de outubro de 2015.



A autenticidade deste documento pode ser conferida no site <http://sei.iphan.gov.br/autenticidade>, informando o código verificador 1916819 e o código CRC 3180CA9F.

Rua Januária, nº 130 - Bairro Centro, Belo Horizonte. CEP 30110-055

Telefone: (31) 3222-2440 | Website: [www.iphan.gov.br](http://www.iphan.gov.br)





MINISTÉRIO DO TURISMO  
INSTITUTO DO PATRIMÔNIO HISTÓRICO E ARTÍSTICO NACIONAL  
Escritório Técnico de Ouro Preto IPHAN-MG

Ofício Nº 280/2020/ETOP-MG/IPHAN-MG-IPHAN

Ouro Preto, 09 de abril de 2020

**Ao Senhor Zaqueu Astoni**

Secretário Municipal

Secretaria Municipal de Cultura e Patrimônio

Rua Teixeira Amaral nº 50, Centro

35400000 - Ouro Preto/MG

**Assunto: solicita encaminhamento de documentação para revalidação/aprovação de projetos referentes às obras da Igreja de Bom Jesus de Matosinhos - ação nº 230 PAC Cidades Históricas**

Senhor Secretário,

Tendo em vista os trâmites em andamento para a execução das obras correspondentes à ação nº 230 do PAC Cidades Históricas em Ouro Preto - Igreja de Bom Jesus de Matosinhos, solicitamos, para efeito de atualização das autorizações de intervenção anteriormente concedidas e já expiradas, a restituição, a este Escritório Técnico do IPHAN, de 02 (duas) vias físicas dos projetos a seguir listados, referentes à obra em epígrafe:

- Projeto arquitetônico, com validade para início das obras até 22/03/2020;
- Projeto de drenagem, com validade para início das obras até 22/03/2020;
- Projeto de reforço estrutural (consolidação da portada artística), com validade para início das obras até 21/08/2019;
- Projeto luminotécnico, com validade para início das obras até 04/12/2019;
- Projeto de instalações elétricas, com validade para início das obras até 28/02/2020;
- Projeto de sistema de proteção contra descargas atmosféricas - SPDA, com validade para início das obras até 09/10/2019; e
- Projeto de reforço estrutural (engradamento de cobertura), com validade para início das obras em 23/05/2019;

PPCI 16/04/20

**Informamos que as vias físicas serão encaminhadas à Superintendência do IPHAN/MG, para efeito de carimbo e nova aprovação, e posteriormente restituídas para arquivamento junto à**

**Prefeitura Municipal de Ouro Preto.**

Sem mais, ficamos à disposição para quaisquer esclarecimentos que se fizerem necessários.

Atenciosamente,

**André Henrique Macieira de Souza**

Chefe do Escritório Técnico do IPHAN em Ouro Preto



Documento assinado eletronicamente por **André Henrique Macieira de Souza**, Chefe do Escritório Técnico de Ouro Preto - MG, em 09/04/2020, às 15:47, conforme horário oficial de Brasília, com fundamento no art. 6º, § 1º, do Decreto nº 8.539, de 8 de outubro de 2015.



A autenticidade deste documento pode ser conferida no site <http://sei.iphan.gov.br/autenticidade>, informando o código verificador **1894714** e o código CRC **CF6848EE**.

Casa da Baronesa, nº 33 - Bairro Praça Tiradentes, Ouro Preto. CEP 35400-000  
Telefone: (31) 3551-3099 | Website: [www.iphan.gov.br](http://www.iphan.gov.br)

Criado por thais.migliano, versão 9 por andre.souza em 09/04/2020 15:47:17.



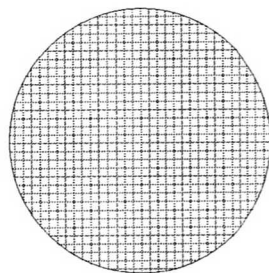
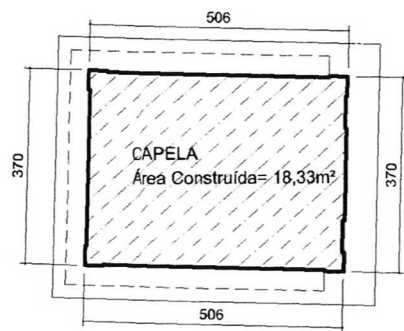

CEMITÉRIO  
 ⚓ -0,35

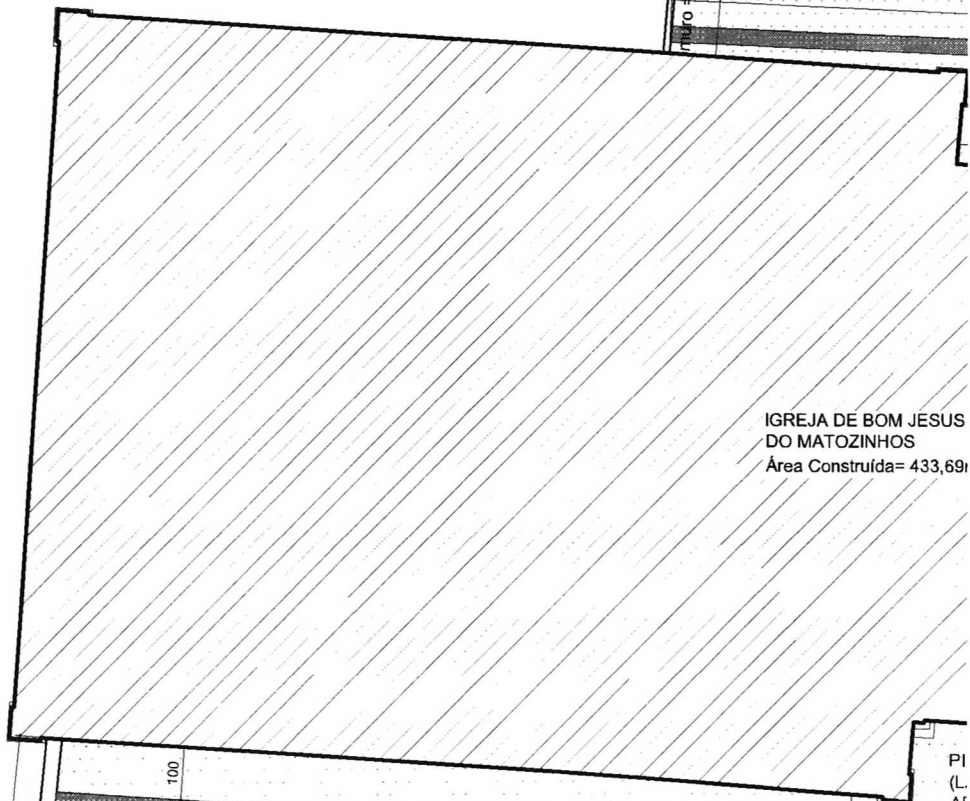
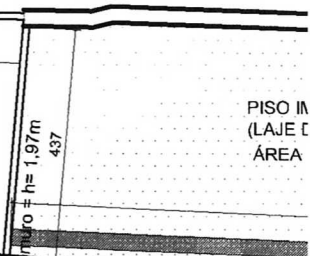

PISO IMPERMEÁVEL  
 (LAJE DE QUATZITO A SER INSTALADO)  
 ÁREA = 60,79m²

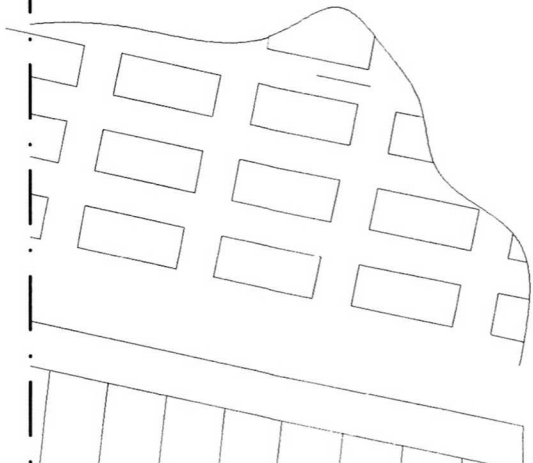
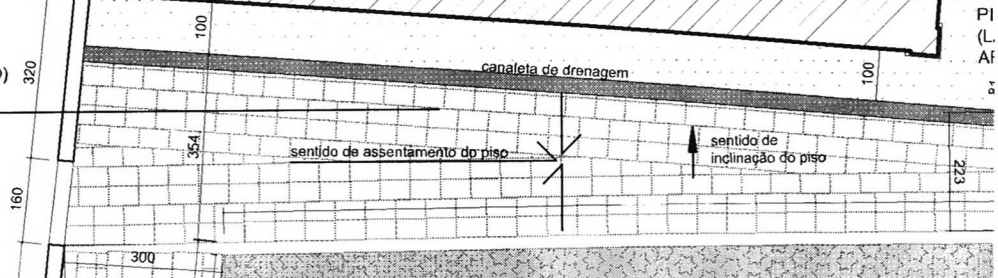



1380

Projeção da cobertura

82

J2

ALTAR

1227

11 10 07

J1

449

SACRISTIA

± 0,20

Passeio

± 0,15

1228

P10

220

65

226

118

11 07

150

± 0,20

P9

3

1

1 2 3 4 5 6 7

Sobe

1710

ALTAR-MÓR

± 1,00

223

MESA DO ALTAR

CORREDOR LATERAL

± 0,20

59

101

372

2

5

4

3

2

101

60

226

Passeio

116

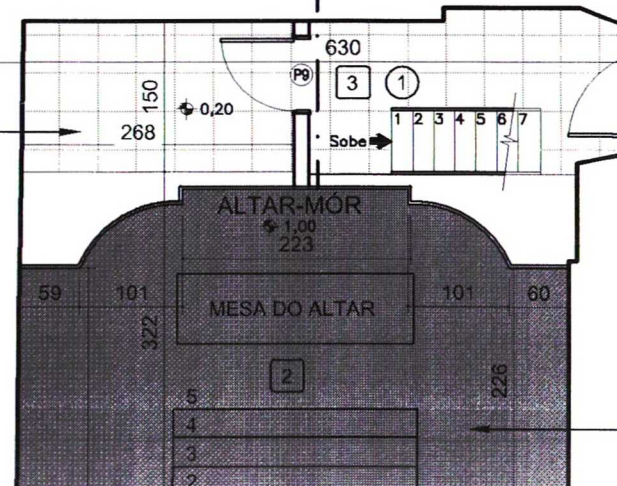

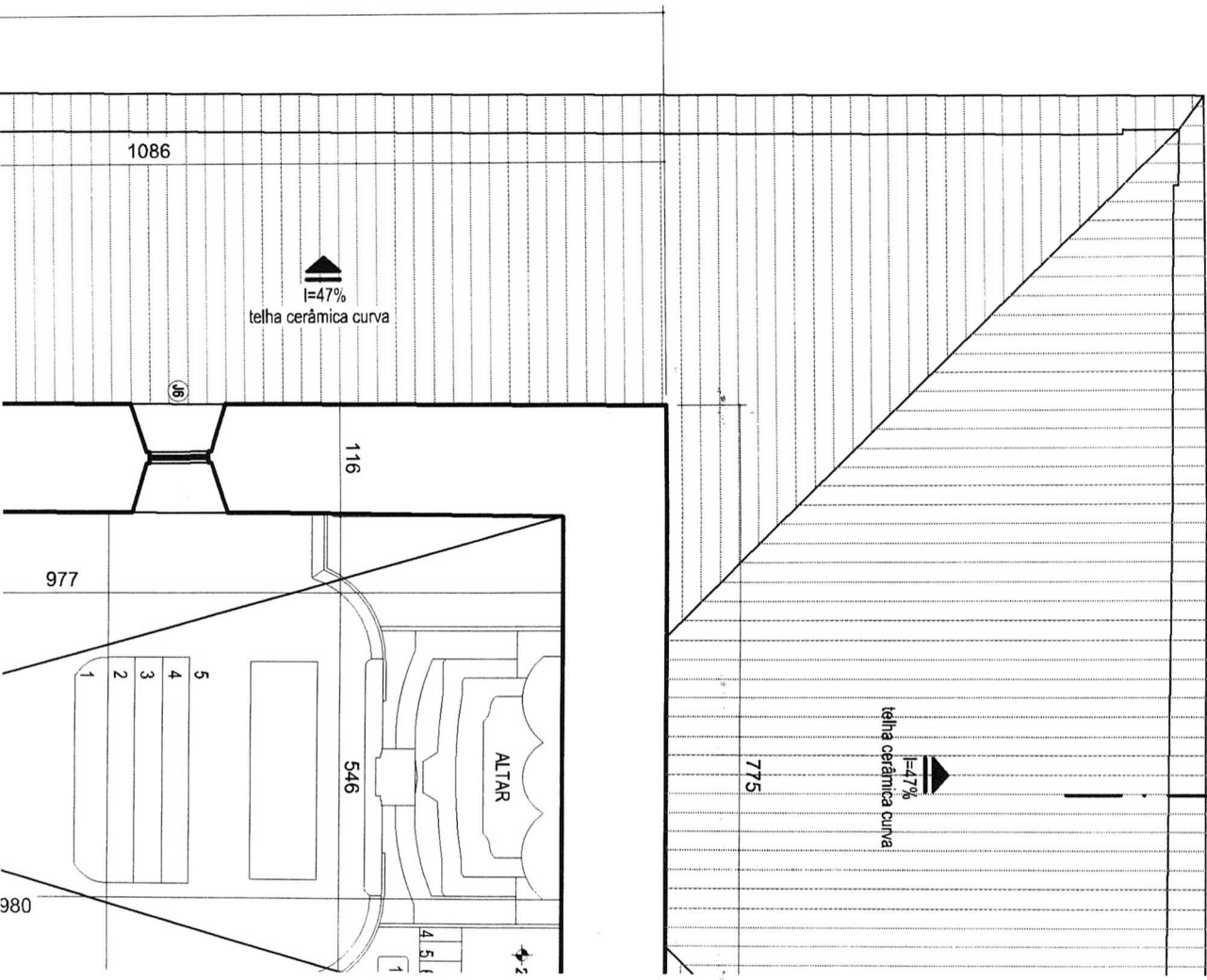

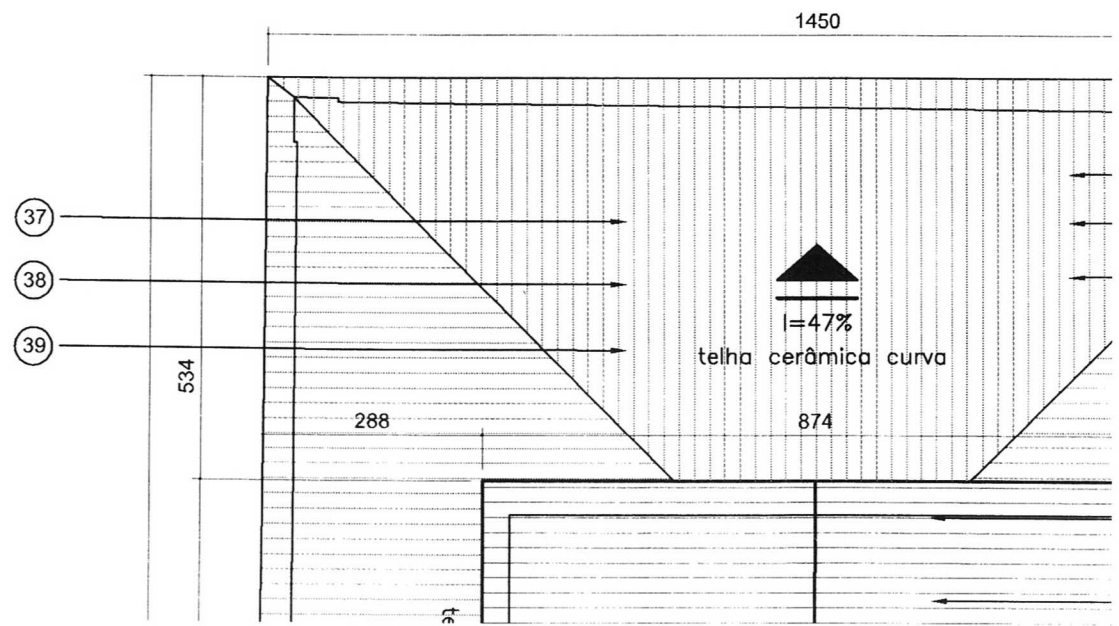

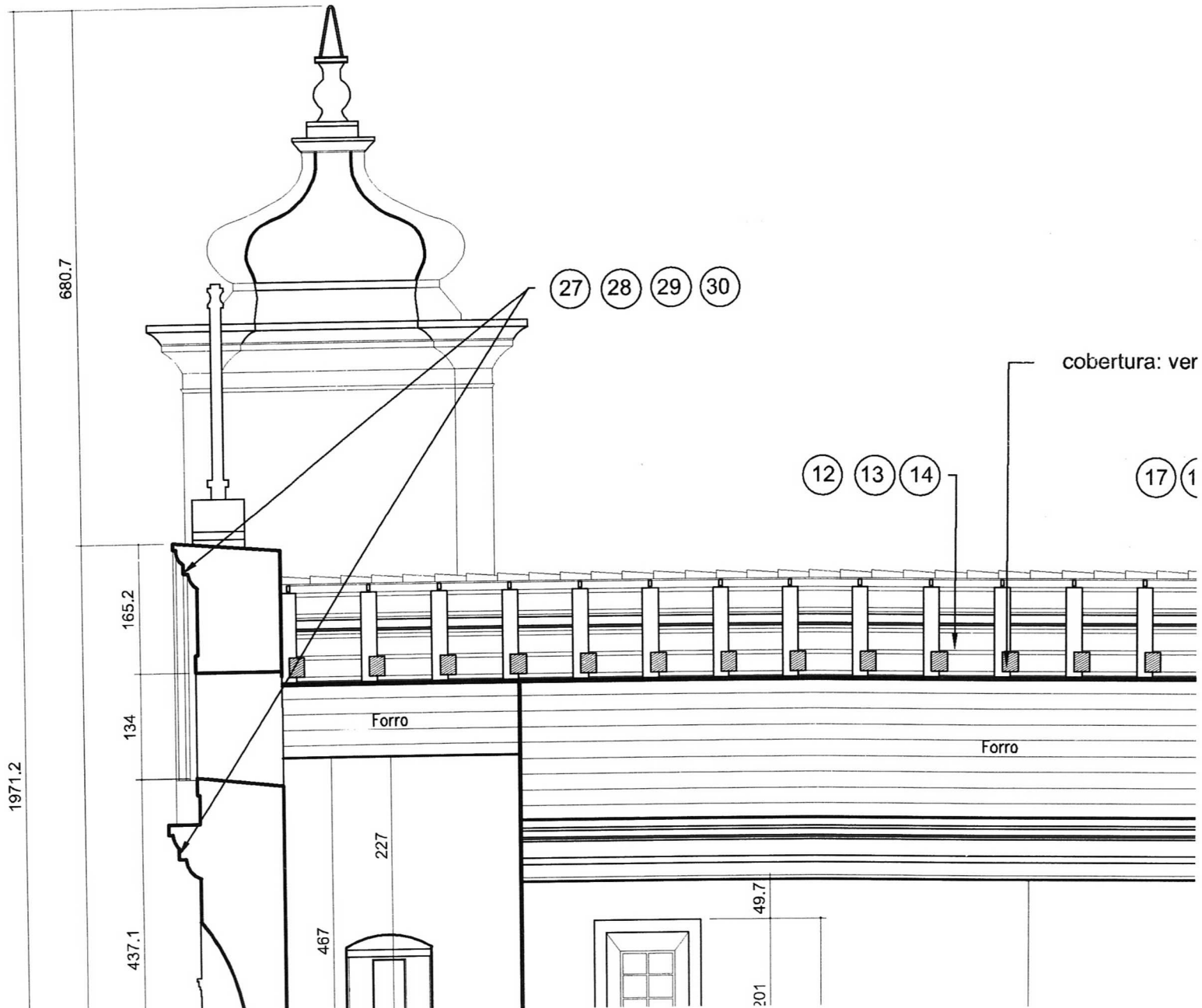

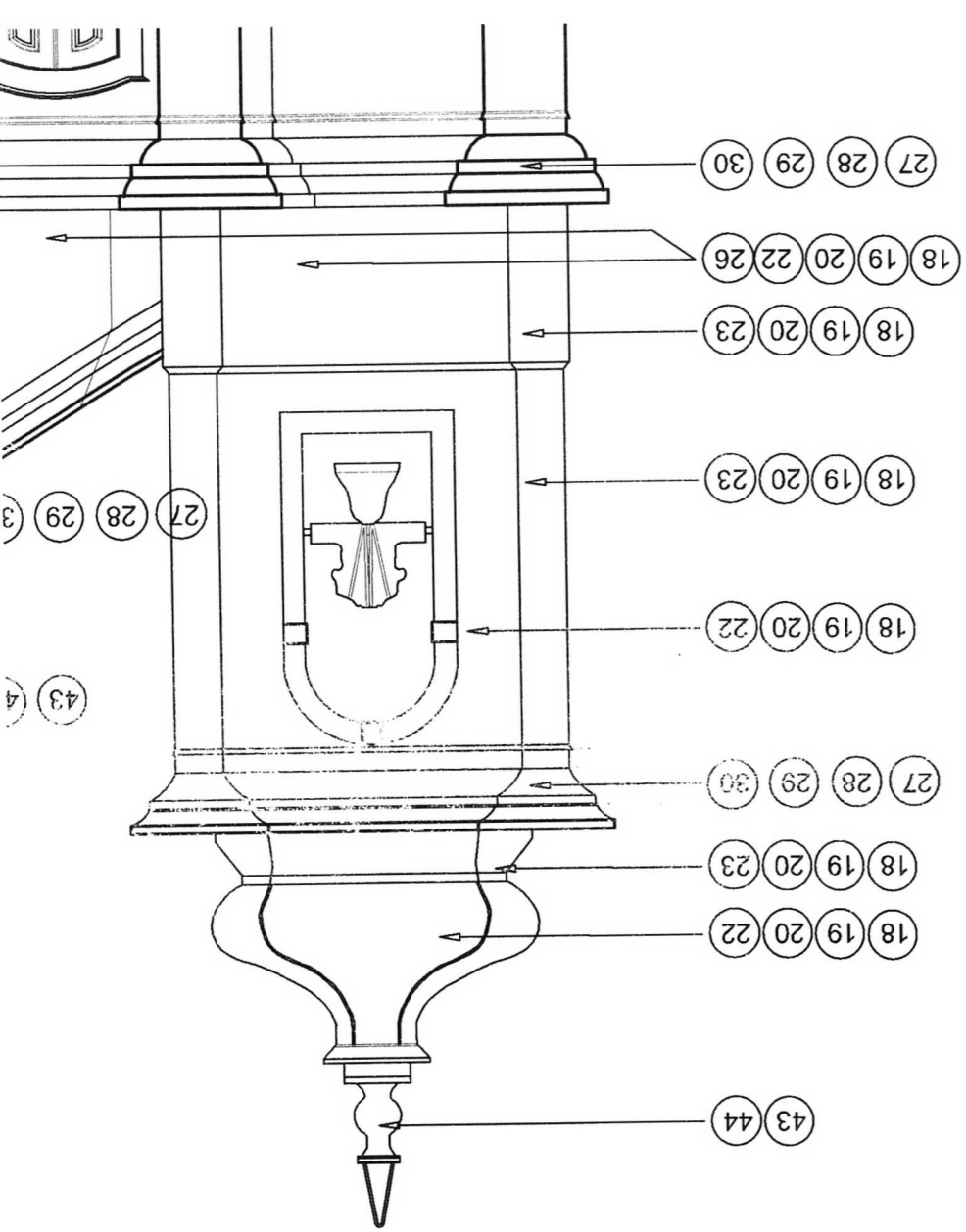

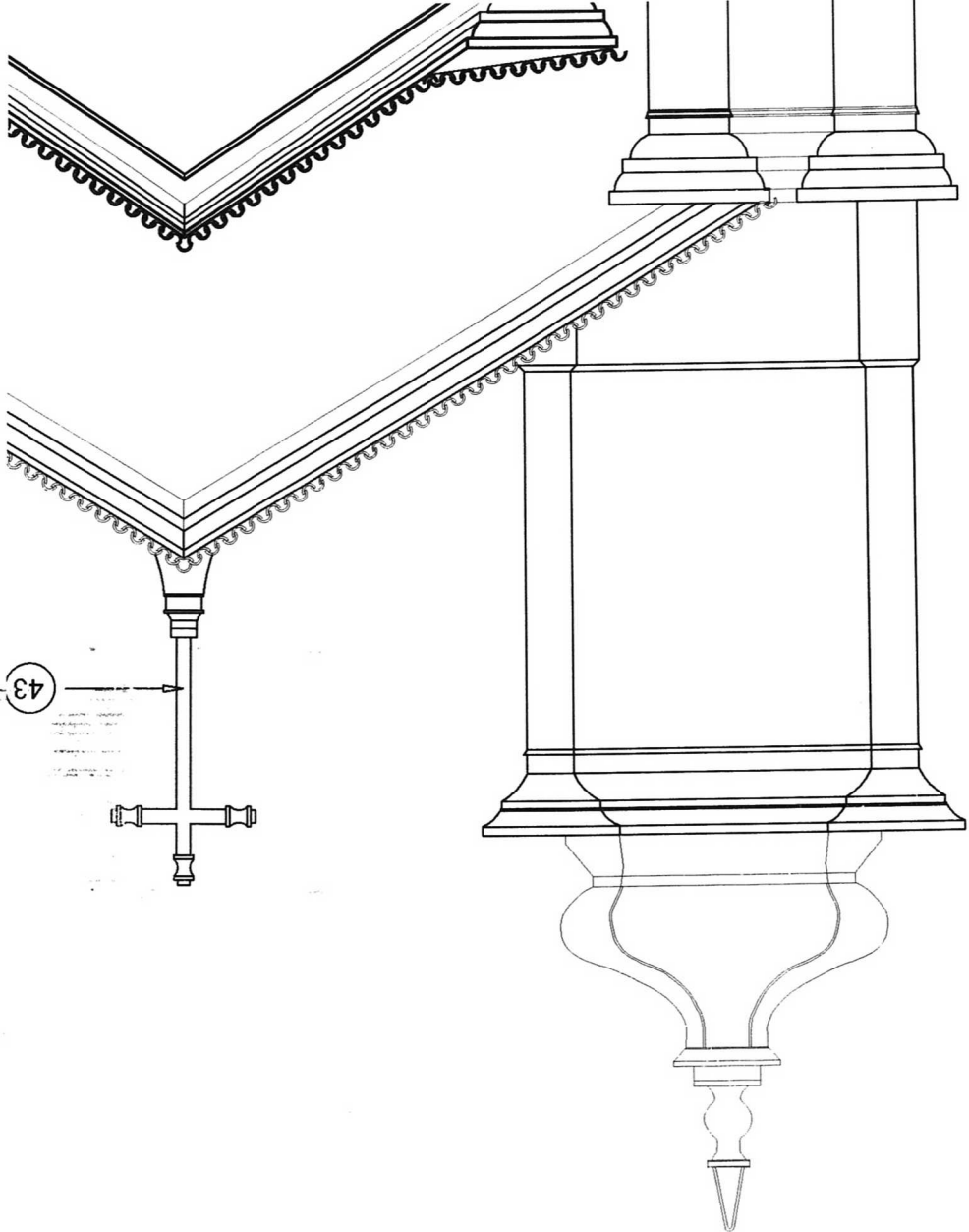

ver serviços de 31 a 39

27 28 29 30

18 19 20 23

18 19 20 22

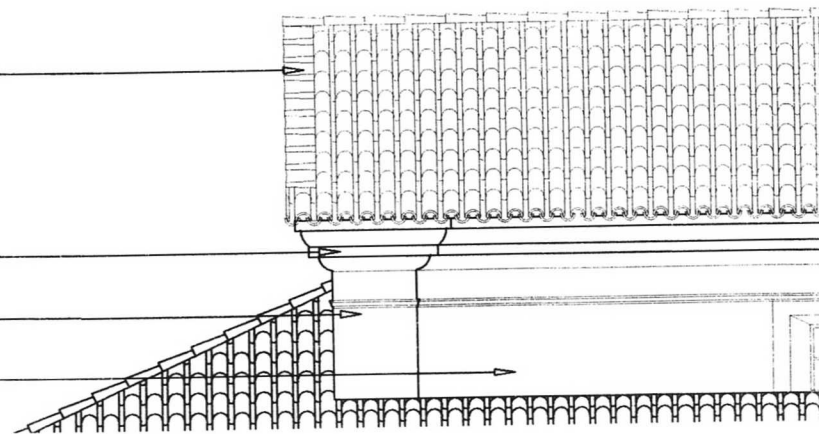



IGREJA DO SEN  
JESUS DE MAI  
S=433,61

18,6 m - Canaleta - i=1%

19,0 m - Ø150mm - i=1%

11,7 m - Ø100mm - i=1%

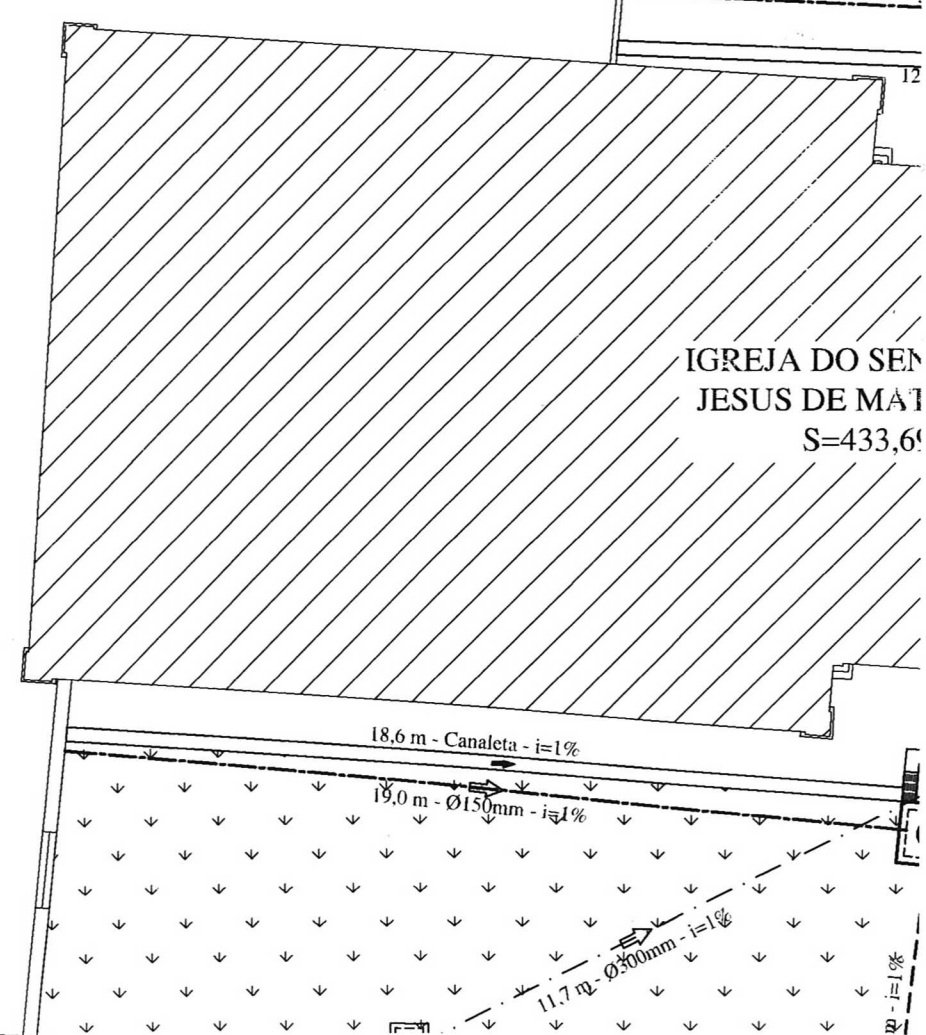

# DETALHE DE DRENAGEM - CAIXA CONJUGADA - PASSAGEM E INSPEÇÃO

ESCALA 1:25

MEDIDAS EM CENTIMETROS.

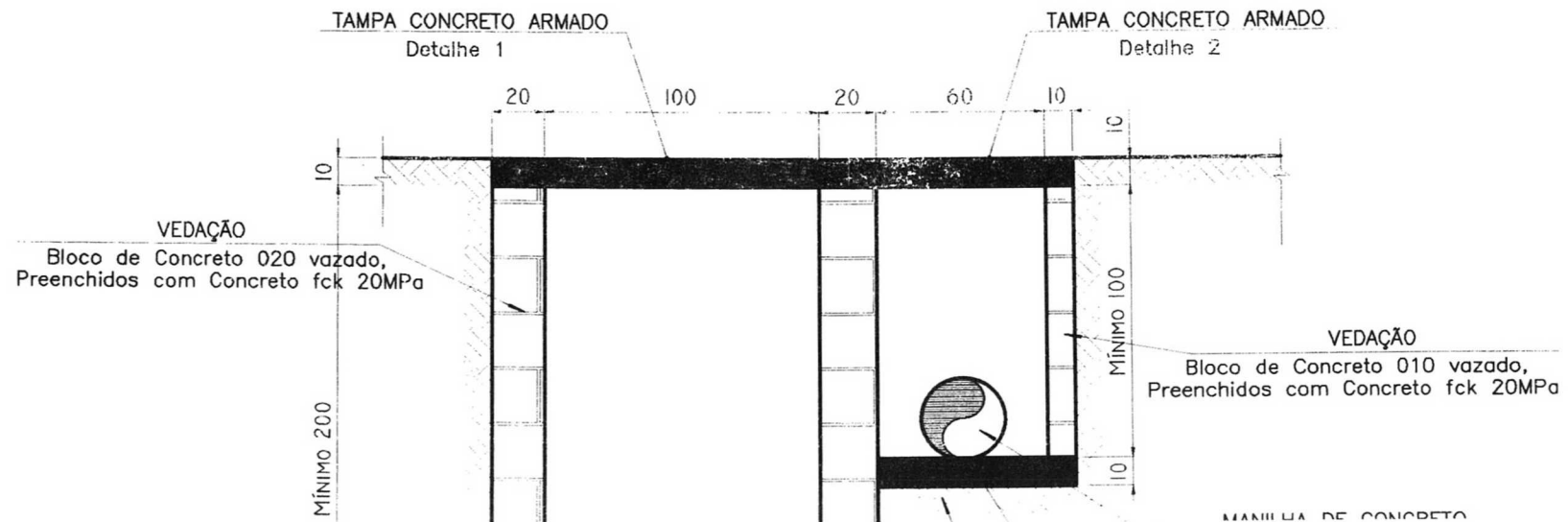

# DETALHE DE DRENAGEM - CAIXA DE INSPEÇÃO - CI

ESCALA 1:25

MEDIDAS EM CENTIMETROS.

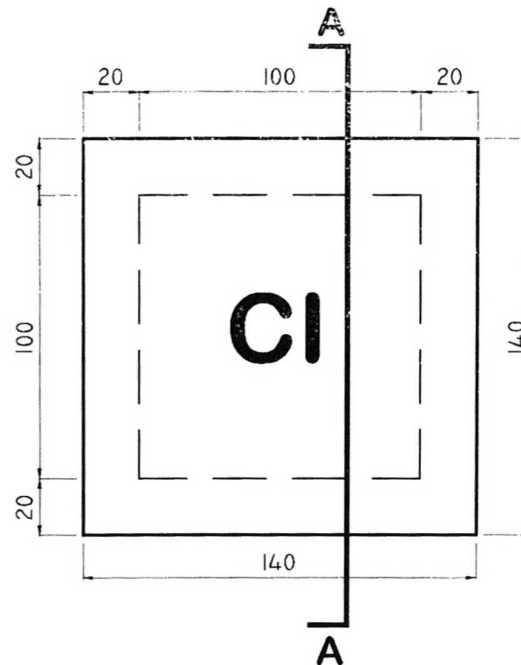

PLANTA

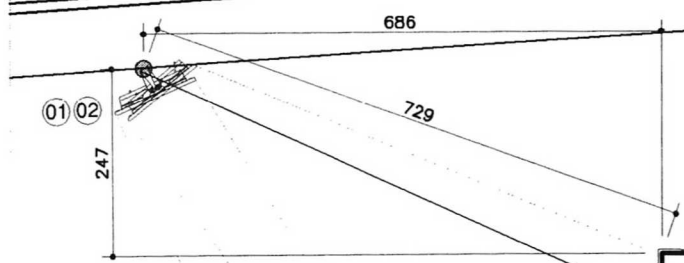

Conjunto de 02 projetores, com facho simétricos abertos para iluminação geral da fachada posterior. Os projetores serão fixados sobre poste metálico com H-mínimo de 4,5 e 5,0 na posição vertical na porção posterior do cemitério, paralelo ao muro, para assim minimizar seu impacto visual. Ver notas 13 e 14. Ver detalhes 05 e 06.

CEMITÉRIO

Projektor de código  
04 com fecho  
simétrico aberto  
50° para valorizar  
volumes e gerar  
contrastes através  
da diferença de  
temperatura de  
cor entre a  
iluminação interna  
e externa no  
frontispício com  
proteção visual  
dos observadores.  
Ver nota 06

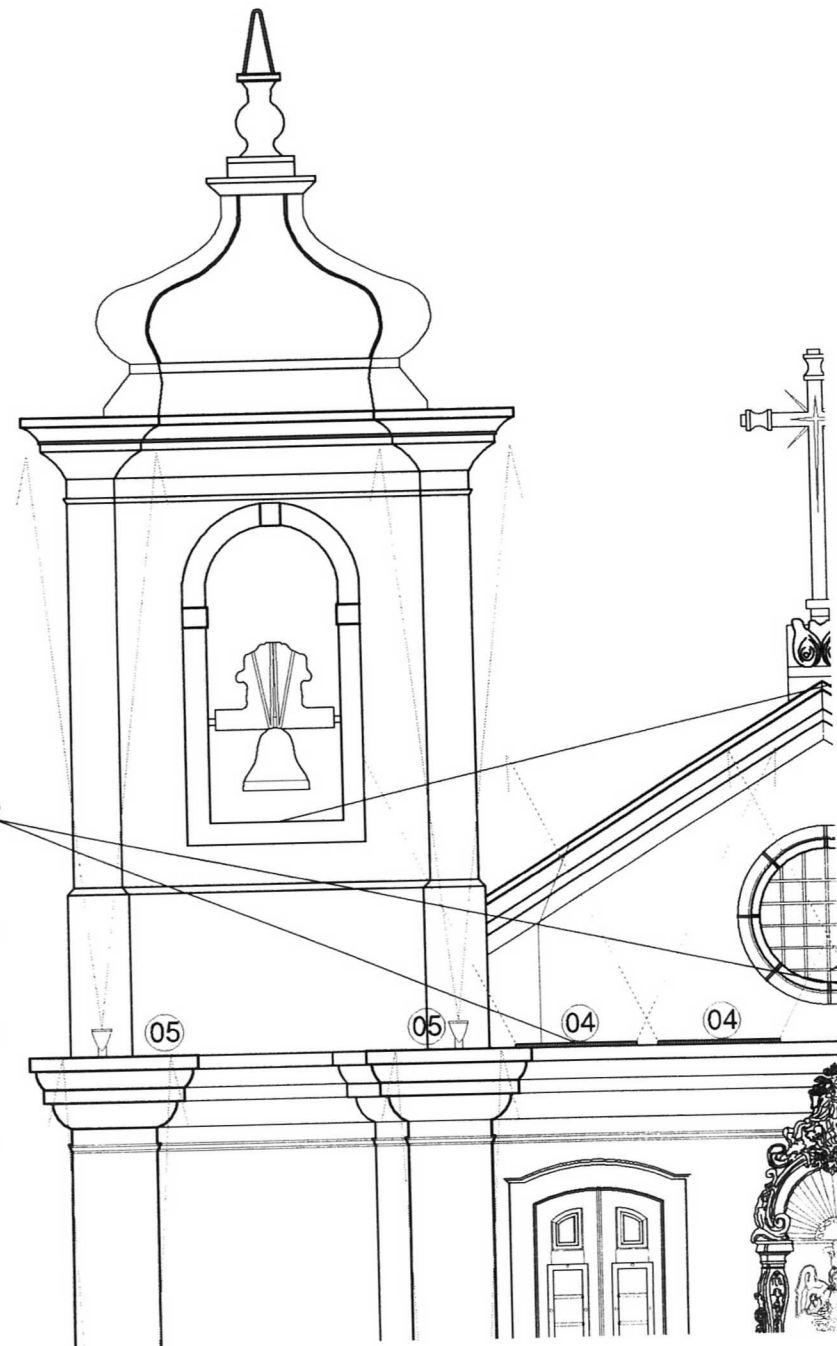

As fitas de Led deverão ser fixadas nas laterais e forro da face interna dos retábulos Co-laterais, paralelo às peças frontais, para garantir uma boa iluminação das imaginárias, camarim e da porção interna do retábulo sem descaracterizar suas volumetrias. Ver nota 04.

O conjunto de spots, código direcionado para abranger o retábulo dos corredores laterais deverá ser feita na alvenaria da parede, para assim diminuir o impacto visual. Ver nota 06 e 24.

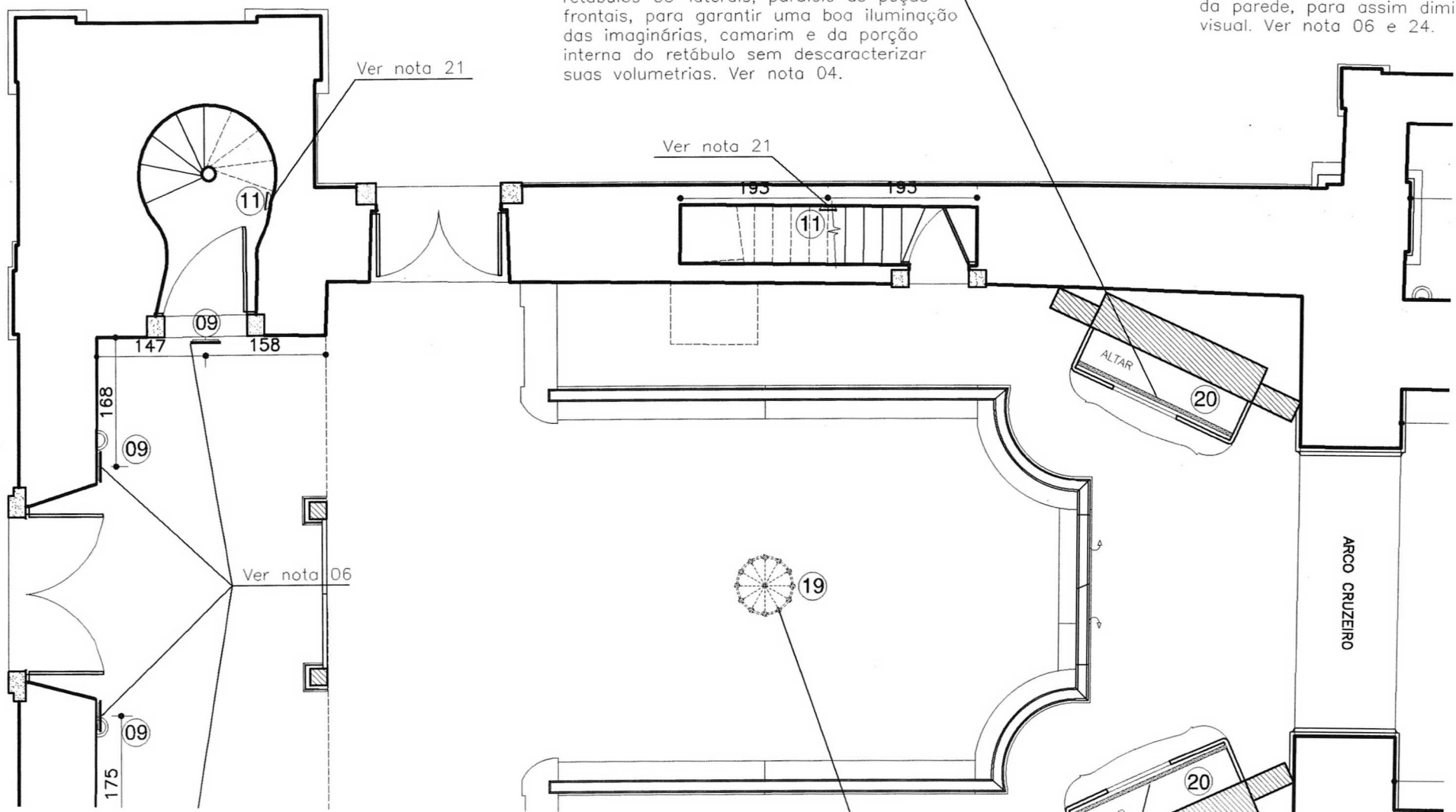

Spot's direcionáveis com  
foco nas imagens principais  
do trono

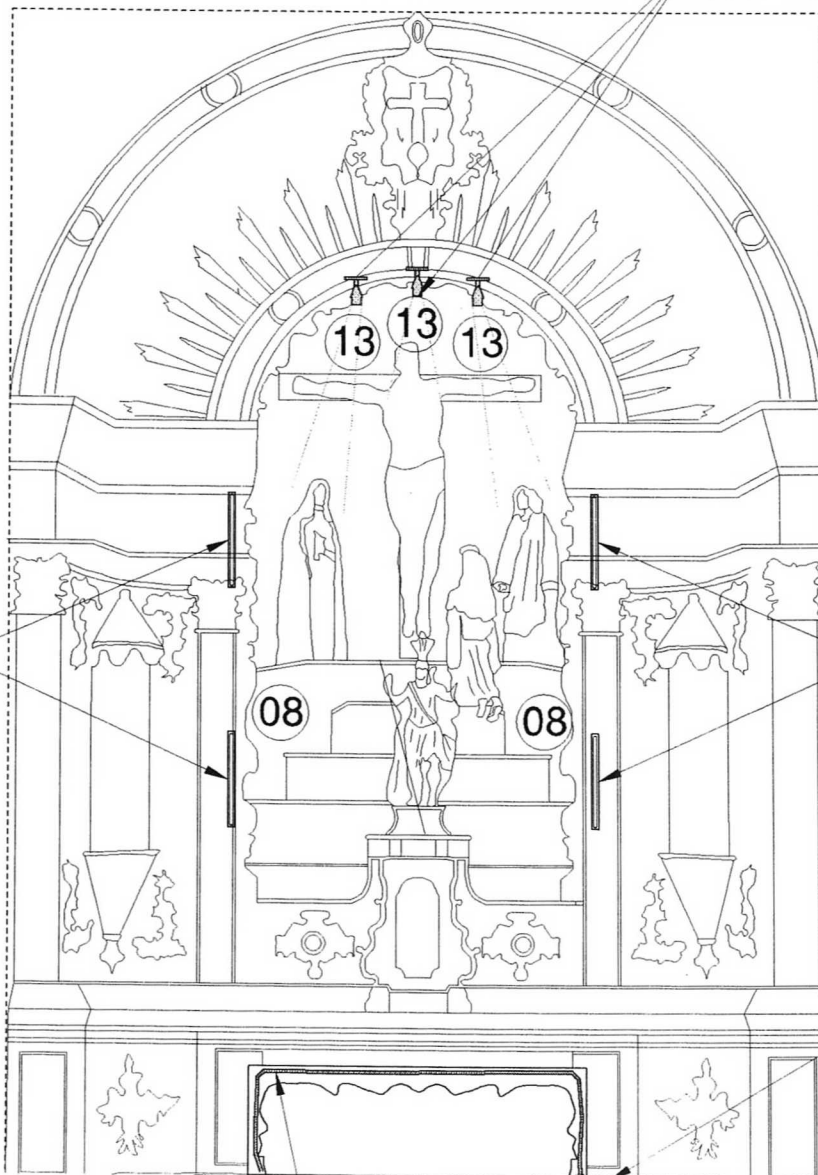

Lâmpada tubular  
de LED-T5-60cm  
para iluminação geral  
do camarim, luz de  
preenchimento

Lâmpada tubular  
de LED-T5-60cm  
para iluminação geral  
do camarim, luz de  
preenchimento

Ponto de  
alimentação 127v

DETAL  
ESCALA 1:

MEMORIAL DESCRITIVO  
CADERNO DE ESPECIFICAÇÕES TÉCNICAS

**IGREJA DE BOM JESUS DE MATOSINHOS  
E SÃO MIGUEL E ALMAS  
OURO PRETO / MG**

**PROJETO LUMINOTÉCNICO  
INTERNO E EXTERNO**

Responsável Técnico: Walison Geraldo Batista  
Engenheiro Civil – CREA: 178.019/D

Julho/2017



## Sumário

1 – OBJETIVO.....	3
2 – JUSTIFICATIVA .....	3
3 - CONCEPÇÃO DE PROJETO .....	3
4 – ESPECIFICAÇÕES .....	4
4.1 – Lâmpadas.....	4
4.2 – Luminárias.....	6
4.2.1 – Luminárias externas.....	6
4.2.1– Luminárias internas.....	9
5 - CONSIDERAÇÕES GERAIS .....	15
7 - LISTA DE MATERIAIS .....	17
7 – ANEXOS .....	18
7.1 - Relatório de parâmetros de fluxo luminoso .....	18

## **1 – OBJETIVO**

O projeto em questão visa elaborar um conjunto de soluções de iluminação para as áreas internas bem como as fachadas da Igreja de Bom Jesus de Matosinhos e São Miguel e Almas, localizada em Ouro Preto, Minas Gerais.

Devido às especificidades e características peculiares que conformam a referida igreja, a proposta para a iluminação prevê uma série de mecanismos que primam pela melhor forma de apresentação de seus detalhamentos, adornos, policromia, imaginárias, arquitetura e todo o contexto sacro que a envolve.

## **2 – JUSTIFICATIVA**

Com base nos conceitos que permelam a preservação do patrimônio histórico e artístico, a necessidade de um projeto de iluminação que tenha por base uma boa apresentação de iluminação, além da preservação e conservação do bem estudado, é de suma importância para a edificação, sua história, o conjunto arquitetônico, seu entorno e a comunidade que se apropria e usufrui da referida igreja.

Prever as degradações bem como conceituar soluções que as impeçam, propiciar o mínimo de impacto visual, iluminar e exaltar os componentes que conformam a arquitetura da igreja e primar pela preservação do bem como um todo, são algumas das premissas que compõem essa proposta.

Contudo, a elaboração do projeto de iluminação visa resolver as questões acima citadas, possibilitando a devida apropriação da igreja pela comunidade.

## **3 - CONCEPÇÃO DE PROJETO**

O conceito adotado para a concepção do projeto de iluminação da Igreja de Bom Jesus de Matosinhos e São Miguel e Almas partiu da premissa de menor intervenção possível para com o bem tombado, mas primando por uma iluminação eficiente, econômica e funcional.

A inserção de determinados equipamentos em seus respectivos pontos, tem o intuito de apresentar os aspectos específicos da igreja, como suas volumetrias, elementos integrados e artísticos ou a arquitetura com um todo, sendo esta última pensada a partir de uma iluminação indireta, funcional e focada dependendo de sua especificidade exemplificada em projeto.

A inserção da tecnologia LED para os equipamentos propostos, visam fatores como a qualidade de iluminação específica de determinados equipamentos, bem como a baixa taxa de manutenção que os mesmos requerem.

Tendo em vista a dificuldade de acesso para manutenção do sistema de iluminação em determinados pontos da edificação, o LED tende a cumprir seu papel funcional, além de propiciar, econômica e operacionalmente, um ganho em relação aos custos que outros sistemas trariam devido à baixa ou média taxa de vida útil de seus equipamentos.

Para a escolha dos equipamentos propostos, conceitos de preservação do patrimônio foram revisitados e atrelados à proposição de todo o sistema de iluminação, juntamente às normas da ABNT que regulam os projetos de iluminação, sendo a ABNT NBR-5413:1992, bem como a ABNT NBR ISO/CIE 8995-1:2013.

A fixação ou instalação de cada elemento proposto deverá primar pela mínima intervenção possível para com a edificação. Devendo estas serem executadas impreterivelmente conforme especificações em projeto e das diretrizes descritas em cada equipamento a ser apresentado no referido memorial.

Ainda sobre o conceito de mínimas intervenções, recomenda-se que todas as luminárias propostas tenham acabamento/pintura em cores e tons claros, preferencialmente branca, creme ou cinza, para que assim causem o mínimo de interferência visual possível no contexto interno ou externo da edificação.

Caso durante a execução das obras de restauro sejam identificados alguns elementos ou fatos que impossibilitem a instalação dos equipamentos em seus respectivos pontos, a empresa executora deverá entrar em contato com a fiscalização para que de forma conjunta, possam resolver qual adaptação poderá ser feita, para que assim a execução do projeto de iluminação possa ser concluída conforme a necessidade e projeto apresentado.

#### **OBSERVAÇÃO:**

A utilização de materiais diferentes dos especificados em projeto deverá ser precedida de uma consulta formal à empresa responsável pela elaboração do projeto, para posterior aprovação junto aos órgãos de fiscalização responsáveis, sob pena de resultados finais indesejados.

## **4 – ESPECIFICAÇÕES**

### **4.1 – Lâmpadas**

Tendo em vista as propostas feitas para o referido projeto, define-se que para a implantação da iluminação o melhor tipo de lâmpada a ser utilizado são as do sistema LED. Com base em vantagens e possibilidades que as mesmas trarão à edificação como o baixo consumo, longa vida útil e baixo índice de manutenção, o sistema com iluminação Led foi adotado para grande parte da proposta luminotécnica.

A temperatura de cor predominante das lâmpadas propostas para a área interna será de 2700 a 4000K. Sendo esta escolha uma estratégia para uma melhor qualidade na reprodução de cores dos elementos artísticos e integrados que conformam a edificação.

O sistema proposto, comporta a utilização de outros tipos e modelos de lâmpadas, como as lâmpadas fluorescentes compactas, tuboled's e as fitas de Led.

A recomendação feita em projeto para a utilização das lâmpadas específicas para cada sistema, poderá ser alterada desde que com conhecimento e aprovação da fiscalização. Entretanto cabe aqui ressaltar que essa modificação pode acarretar mudanças significativas na iluminação proposta inicialmente.

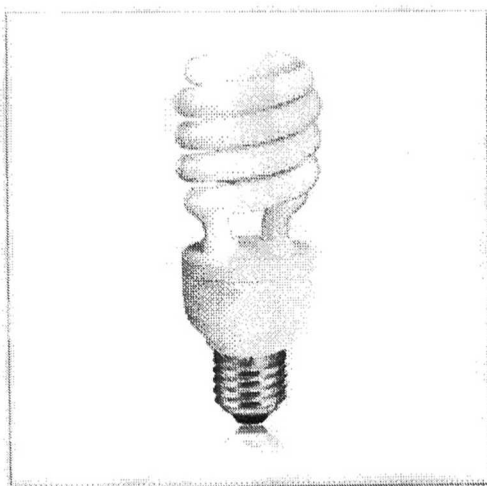

*Lâmpada fluorescente compacta 24 W*

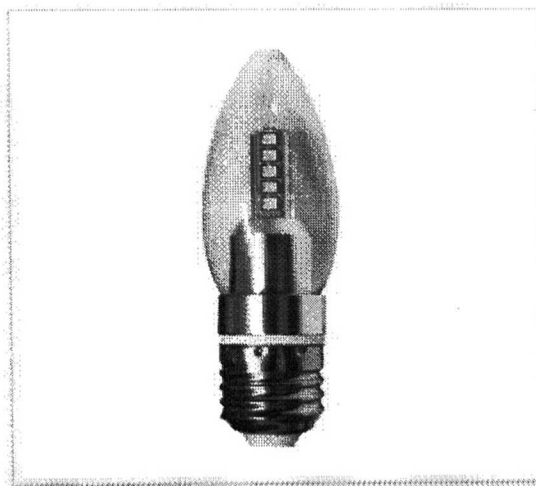

*Lâmpada LED - E27 - 9 W*

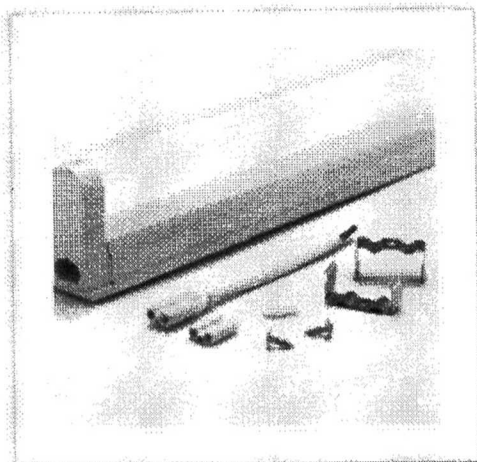

*Lâmpada TuboLed 18 W*

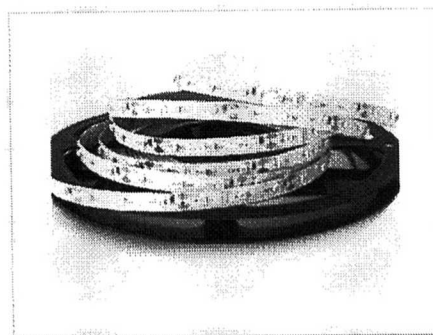

*Fita de LED 48 W*

## 4.2 – Luminárias

### 4.2.1 – Luminárias externas

- Código 01 – Projetor para iluminação das fachadas.

Modelo de referência – Milos M RJ Optic 96W – Fabricante – Simon Tecnowatt

- Dimensões: Comp. 450mm, Larg.420mm, Prof.140mm
- Facho assimétrico 60°
- Temperatura de cor de 5000k.
- O equipamento trabalha a tensão de 220 V/CA, 50 Hz.
- Projetor de classe I, IP 66 e Ik 09.
- Fixação feita através de braços simples e duplos para fixação em postes.

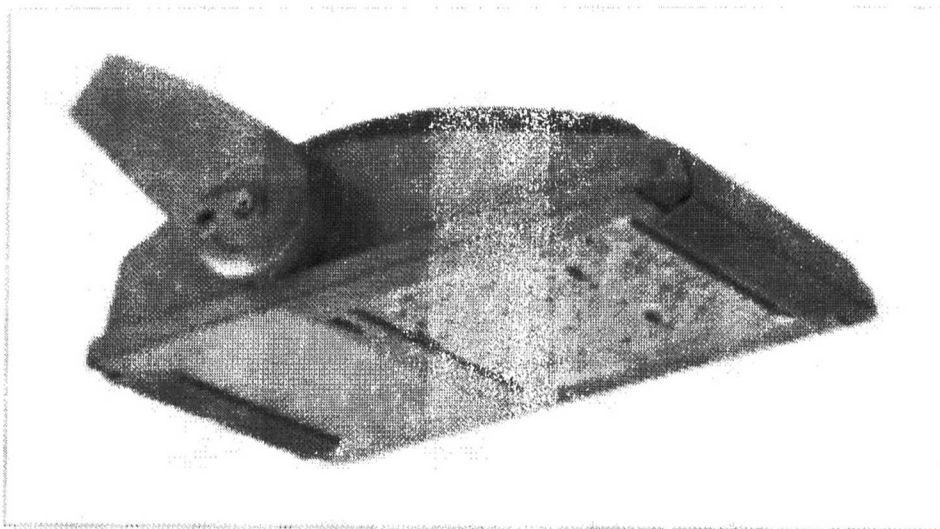

*Projetor Milos M RJ*

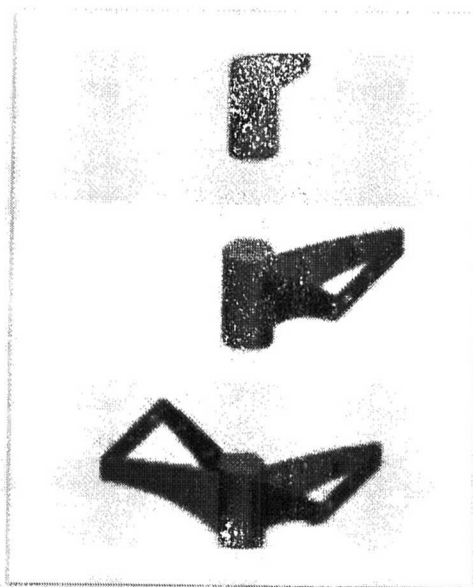

*Braços para projetor Milos M RJ*

- Código 02 – Poste metálico.

Modelo de referência – Poste reto PRT-100 – Fabricante – Danta Lux.

- Dimensões: Comp. 600mm, Diâm.120mm
- Poste reto produzido em aço SAE1010/20.
- Acabamento zincado a fogo

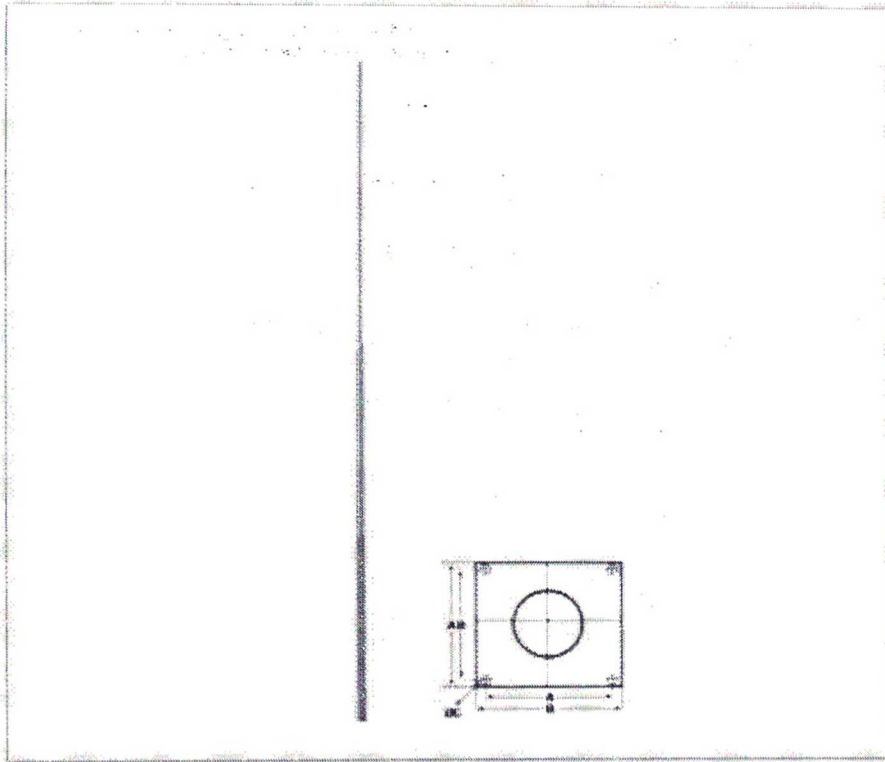

*Poste fixado com chumbadores*

- Código 03 - Projeter de embutir no piso – Iluminação Down Light

Modelo de referência – Boyrá Led – Fabricante – Itaim

- Projeter com driver integrado, potência de 44W
- Temperatura de cor de 4000K.
- Dimensões: Diâmetro 241mm, Alt.200mm
- Luminária circular de embutir no piso com LED COB, para iluminação de destaque dos cunhais das fachadas
- Corpo em alumínio injetado com acabamento em pintura
- Refletor em alumínio anodizado com ângulo de abertura de 15°.
- Difusor em vidro plano temperado transparente.
- Tubo rígido em PVC para instalação da luminária.
- Grau de proteção IP65.

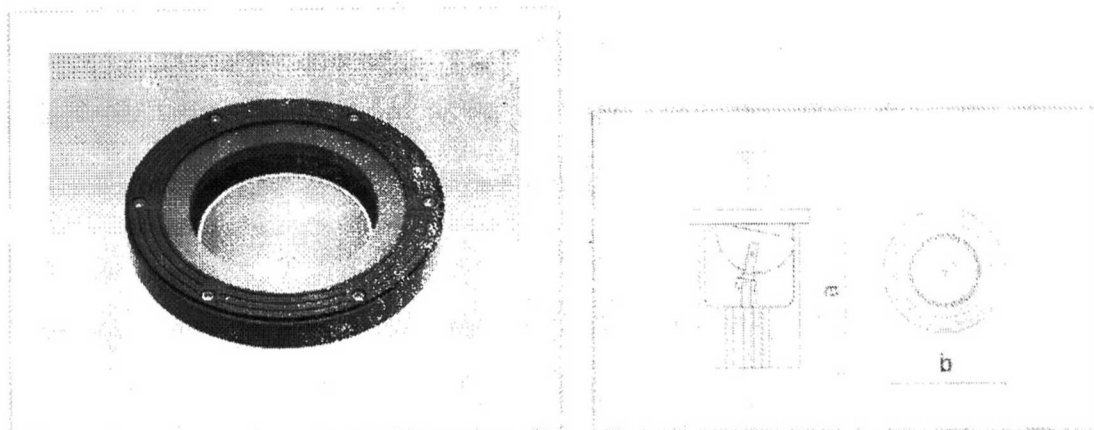

*Projeto Boyré Led*

- Código 04 - Luminária retangular de sobrepor -- Iluminação do frontão  
Modelo de referência – Kazan – Fabricante – Itaim Iluminação
  - Dimensões: Comp.100mm, Larg.10mm, Alt.75mm.
  - Corpo em alumínio extrudado.
  - Difusor em vidro temperado transparente.
  - Grau de proteção IP65.
  - Led 28 W e driver incluso.
  - Temperatura de cor de 3500 a 4000k
  - Facho simétrico de 30°x60°

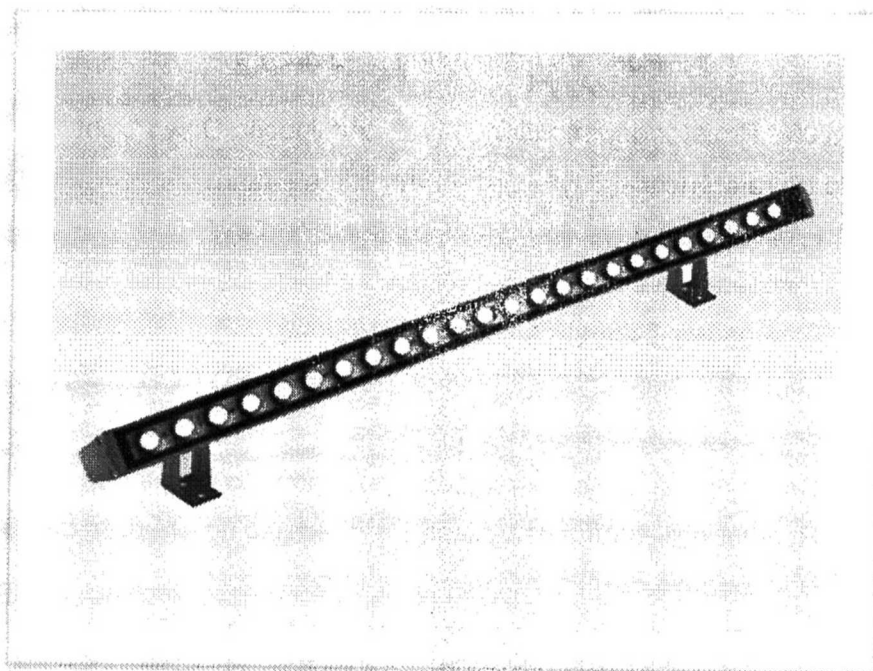

*Luminária Kazan*

- Código 05 - Projetor de sobrepor na cimalha – Iluminação Down Light

Modelo de referência – Walle-P – Fabricante – Itaim Iluminação

- Projetor para iluminação de destaque dos cunhais das torres.
- Temperatura de cor 4000k
- Facho simétrico 15°
- Dimensões: Comp.85mm, Larg.85mm, Alt.85mm.
- LED 11W com foco orientável
- Corpo em alumínio injetado com acabamento em pintura eletrostática.
- Grau de proteção IP65.

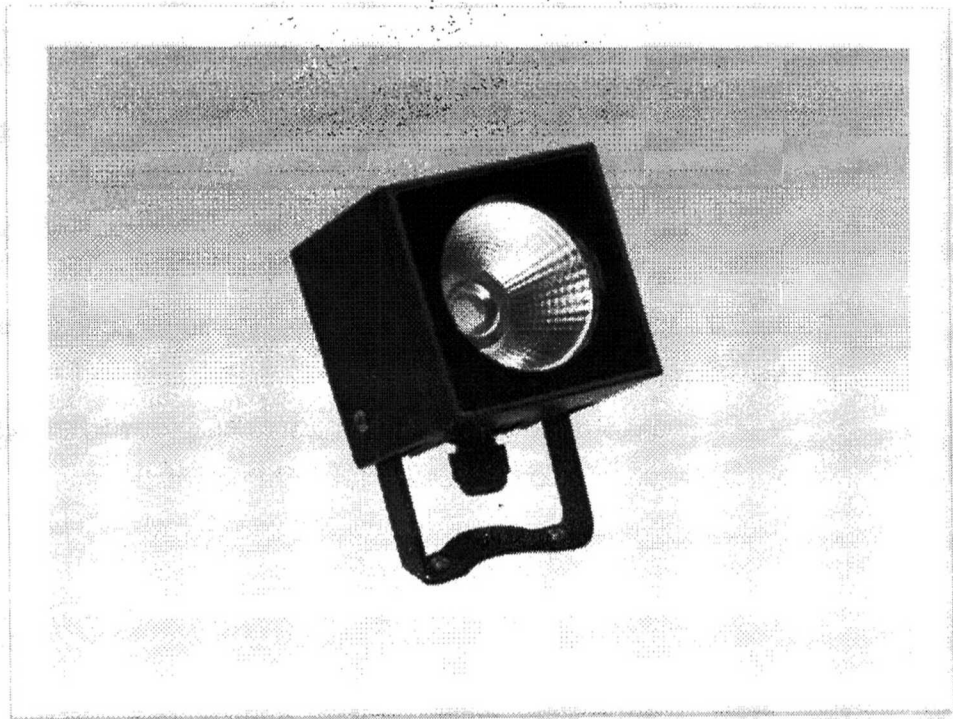

*Projetor Walle P*

#### 4.2.1 – Luminárias internas

- Código 06 - Luminária retangular de sobrepor – Iluminação indireta

Modelo de referência – Tupari – Fabricante – Itaim Iluminação

- Luminária de sobrepor para instalação sobre as cimalthas em madeira da nave e capela mor para iluminação indireta
- Dimensões: Comp-124mm, Larg-14mm, Alt-65mm.
- Luminária tipo projetor de barra, facho simétrico de 30° X 60°
- Lâmpada tubular de LED T5, 28 W
- Temperatura de cor de 3.000 K.
- Grau de proteção IP 65



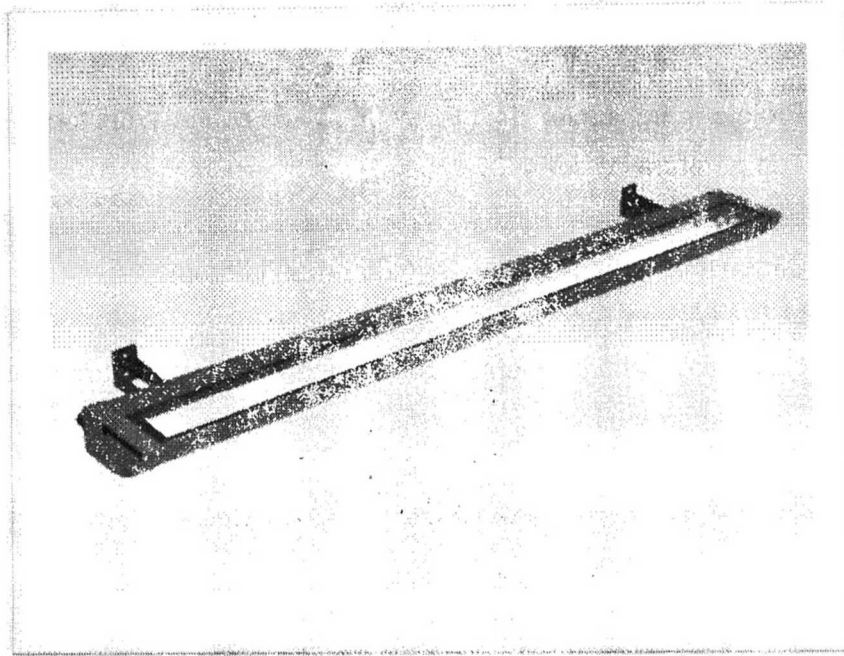

*Luminária de sobrepor Tupari*

- Código 07 - Luminária de sobrepor retangular – Iluminação de enquadramentos  
Modelo de referência - April - 05-9896-z5 – Fabricante – LED´S C4
  - Projetor para iluminação de destaque dos enquadramentos da edificação
  - Dimensões: Comp. 150mm, Larg.200mm, Alt.50mm
  - Luminária com fecho simétrico 25° e LED 11W
  - Temperatura de cor de 3000 a 4000k.
  - Projetor feito em alumínio, difusor em policarbonato transparente
  - Grau de proteção IP 65

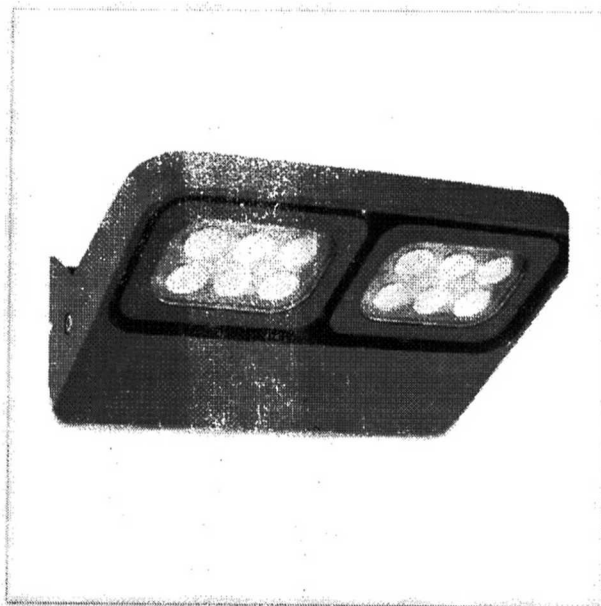

*Luminária de sobrepor April*

- Código 08 - Lâmpada tubular de LED com calha – Iluminação de preenchimento  
Modelo de referência – T5 W7W
  - Lâmpada tubular de Led T5 para iluminação de preenchimento do camarim
  - Dimensões: Comp. 570mm, Diâmetro 35mm
  - Calha / suporte
  - Potência: 16W e fecho aberto de 120°
  - Temperatura de cor de 2500 a 3000 K

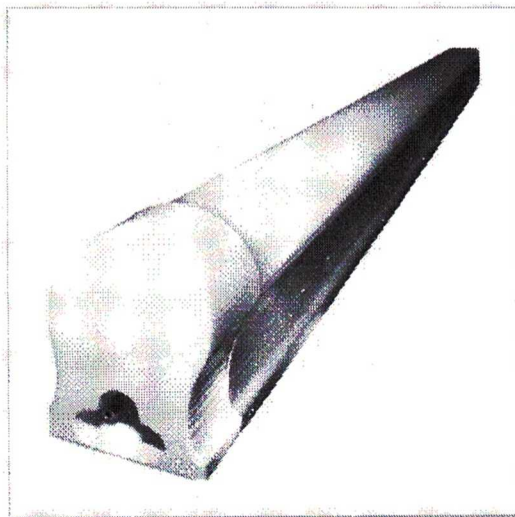

*Lâmpada tuboled – T5*

- Código 09 – Luminária de sobrepor na parede – Arandela – Iluminação geral  
Modelo de referência - Arandela Mezzo Led, 05 6468 – Fabricante – Interpam
  - Dimensões: Comp. 220mm, Larg.220mm, Alt.90mm
  - Luminária em alumínio tratado e difusor em policarbonato leitoso
  - 02 lâmpadas de LED de 24W, base E-27
  - Temperatura de cor de 3000 a 4000K.

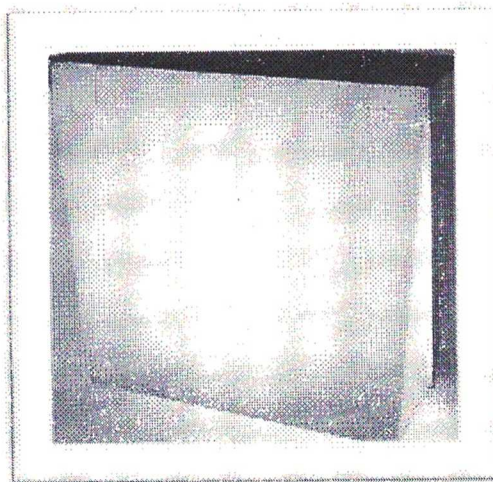

*Arandela Mezzo Led*

- Código 10 - Luminária quadrada de sobrepor de forro – Iluminação geral  
Modelo de referência - Luminária EF75-S2000830 – Fabricante – Lumicenter
  - Dimensões: Comp. 300mm, Larg.300mm, Alt.55mm
  - Módulo de LED de 16W com driver integrado
  - Temperatura de cor de 3000 a 4000K.
  - Luminária retangular em alumínio com refletor de alto brilho

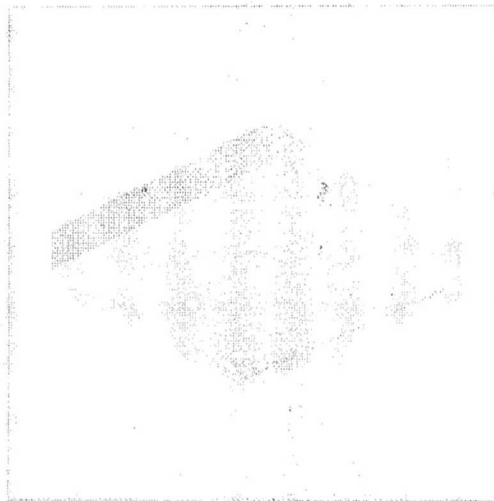

*Luminária de forro EF75*

- Código 11 - Luminária de sobrepor de parede – Arandela – Iluminação geral  
Modelo de referência - Arandela ABA – Fabricante – NewLine
  - Dimensões: Comp. 250mm, Larg.150mm, Alt.115mm
  - Arandela para 01 lâmpada de LED, 16W, base E-27
  - Temperatura de cor de 3000 a 4000K.

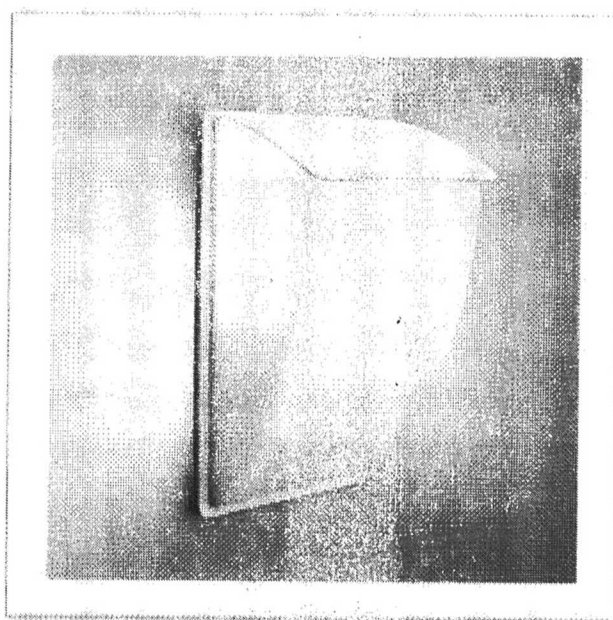

*Arandela ABA*

- Código 12 – Luminária de sobrepor – Arandela – Iluminação geral  
Modelo de referência - Tatu, 8157.1A1.45B – Fabricante – Itaim Iluminação.
  - Dimensões: Comp. 225mm, Larg.145mm, Alt.125mm
  - Luminária para áreas de pouca circulação
  - 01 lâmpada Led de 16W
  - Temperatura de cor de 3000K.

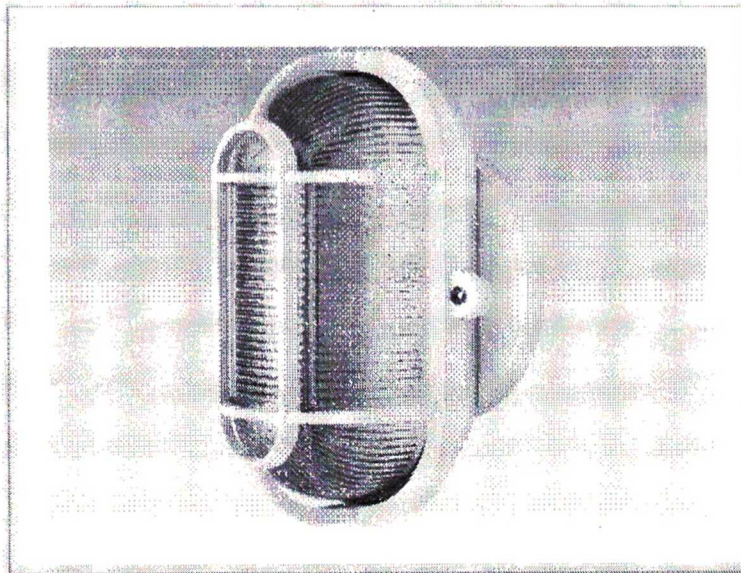

*Luminária Tatu*

- Código 13-14-15 – Projetor tipo spot direcionável – Iluminação de destaque  
Modelo de referência – HOMERO P LED COB – Fabricante – Itaim Iluminação
  - Luminária tipo Spot direcionável para iluminação de destaque ou auxílio à iluminação de geral
  - Dimensões: Diâm.60mm, Larg.140mm, Alt.227mm
  - Fixação em trilho eletrificado
  - Potência 01 Led de 15W com driver de 900mA
  - Temperatura de cor de 2500 a 3000 K.
  - Facho de abertura de 50°

O posicionamento dos postes foi proposto para causar o mínimo de impacto possível para o entorno da edificação, sendo alguns posicionados ao lado de elementos de maior verticalidade como para uma das árvores do adro da fachada frontal. Outros postes foram posicionados nas fachadas laterais e posterior, de forma paralela aos muros de edificações vizinhas, para assim diminuir ao máximo sua interferência visual, mas atendendo ao sistema de iluminação necessário.

Para os projetores da fachada frontal caso necessário durante sua instalação, deverão ser instaladas aletas delimitadoras para ajuste do fecho de cada projetor, evitando assim um ofuscamento dos usuários.

Para o projetor com foco concentrado no nicho de São Miguel Arcanjo, seu fecho de abertura deverá ser testado in-loco, para que a iluminação funcione de forma mais concisa e exalte suas características.

Algumas estratégias foram adotadas para a proposta de iluminação interna quando em relação para alguns ambientes, como:

- Devido ao pouco uso do entreferro, sendo para apenas manutenção das estruturas da cobertura e do forro, foi adotado um número menor de luminárias para atender à uma iluminação funcional quando necessário.
- Devido à pouca utilização das torres, optou-se pela locação de apenas uma luminária por nível, visando assim uma iluminação funcional para o ambiente.
- Devido ao pouco uso do púlpito, a iluminação para a escada de acesso ao mesmo fora proposta com nível menor de iluminância.

## 7 - LISTA DE MATERIAIS

<b>Código</b>	<b>Quant.</b>	<b>Descrição</b>	<b>Função</b>
01	13	Projektor Milos M RJ Optic	Illum. Fachadas
02	06	Poste metálico PRT-100	Illum. Fachadas
03	08	Projektor Boyrá Led	Illum. Cunhais
04	06	Luminária de sobrepor Kazan	Illum. Frontispício
05	08	Projektor Walle-P	Illum. Cunhais Torre
06	40	Luminária de sobrepor Tupari	Illum. Indireta da nave
07	19	Luminária de sobrepor April	Illum. Enquadramentos
08	04	Lâmpada tubular de Led	Illum. Camarim
09	12	Arandela Mezzo Led	Illum. Geral
10	12	Luminária de sobrepor de forro EF75	Illum. Geral
11	12	Arandela ABA	Illum. Geral
12	06	Arandela Tatu	Illum. Geral
13	05	Spot direcionável Homero P	Illum. Destaque
14	02	Conj. 04 Spot's Verticais	Illum. Retábulo Mor
15	02	Conj. 02 Spot's Horizontais	Illum. Retábulos/telas
16	02	Spot direcionável Homero P	Illum. Destaque
17	01	Conj. 03 Spot's Horizontais	Illum. Retábulos/telas
18	03	Conj. 02 Spot's Horizontais	Illum. Retábulos/telas
19	16	Lâmpada de Led tipo vela, base E-27	Lustre da nave
20	05	Fita de Led com 05 mts.	Illum. Esquife, Ret.Lat
21	24	Lâmpada Led 24w	Iluminação geral
22	18	Lâmpada Led 16w	Iluminação geral
23	05	Trilho eletrificado 5mt	Fixação spot's

Observações: Interruptores, cabos, conexões, e demais itens, serão previstos na lista de materiais do projeto de instalações elétricas. Na listagem de materiais, está previsto o conjunto de luminárias e refletores juntamente com suas respectivas lâmpadas.

## **7 – ANEXOS**

### **7.1 - Relatório de parâmetros de fluxo luminoso**

A seguir serão demonstrados os resultados da potência luminosa obtida em cada ambiente ou fachada da referida igreja, para posterior análise.

Os dados foram gerados a partir de modelagem de iluminação executada em software de cálculo luminotécnico, neste caso em específico o software utilizado foi DIALUX EVO.

Cada elemento, fachada ou ambiente está descrito no relatório com seu respectivo resultado de potência luminosa obtido através da iluminação proposta. Junto aos valores mínimos, médios e máximos estabelecidos.

Para futuras análises e conferências, as referidas escalas utilizadas são informadas em cada documento relacionado ao ambiente tratado.

OBS: Para um melhor entendimento referente às locações de elementos integrados descritos nos relatórios do Dialux, segue suas descrições:

- Nave:
  - Tela 1, tela 2
- Corredor Lado da Epístola:
  - Altar 1, altar 2, altar 3, tarja 1
- Corredor Lado do Evangelho:
  - Altar 4, altar 5, altar 6, altar 7, tarja 2
- Sacristia:
  - Altar 8, altar 9

---

Walison Geraldo Batista  
Engenheiro Civil CREA/MG: 178.019/D

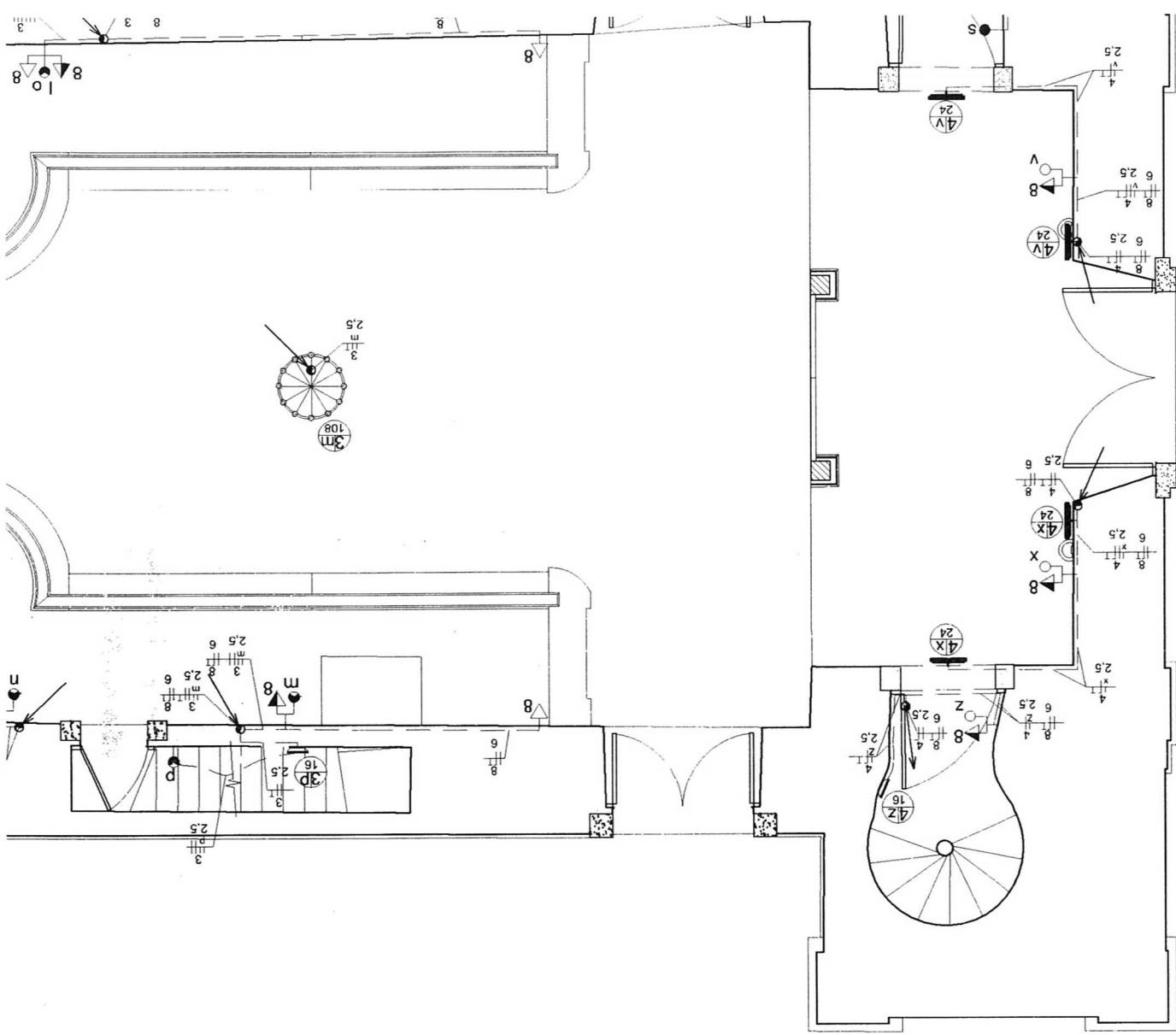



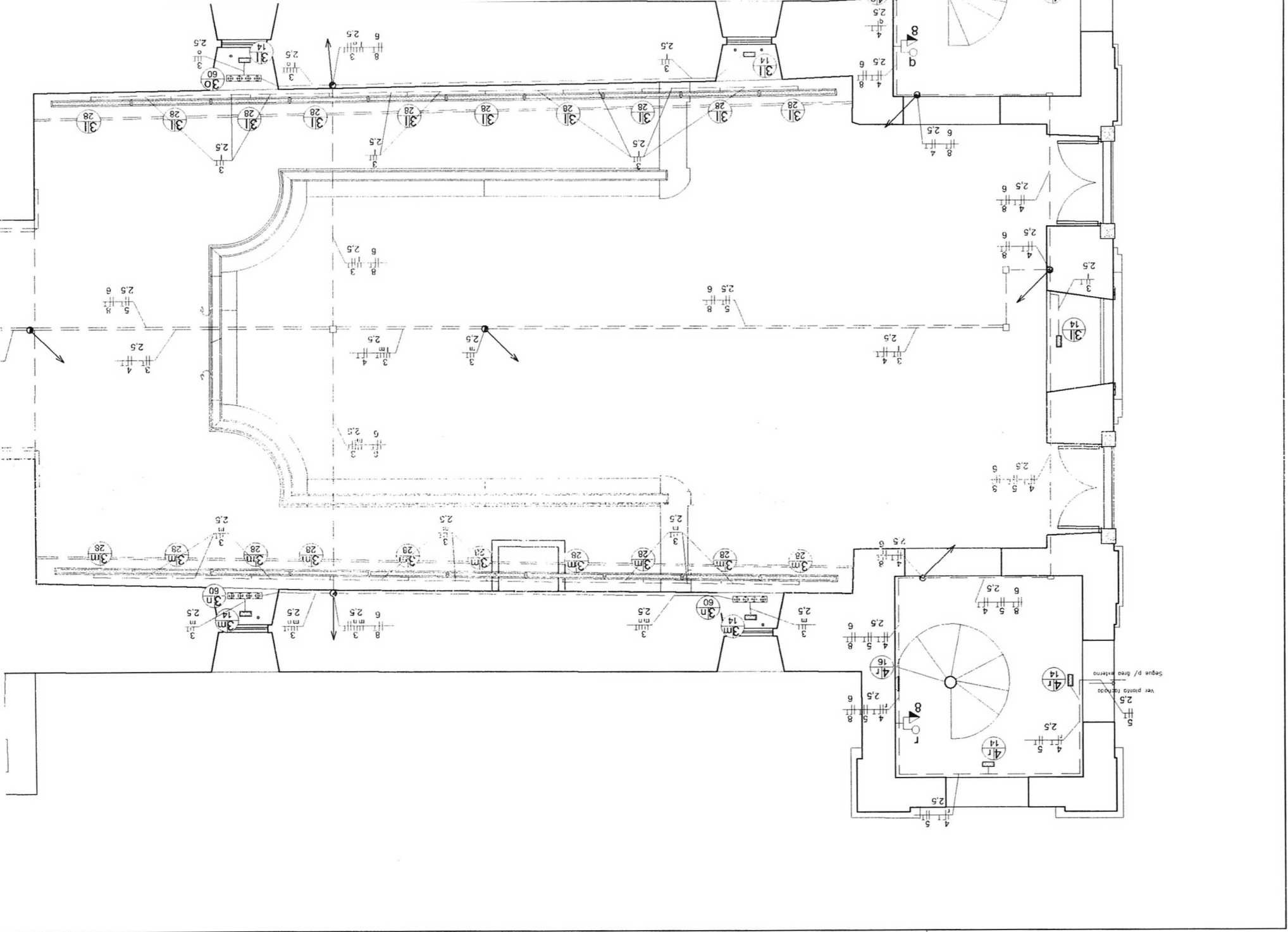

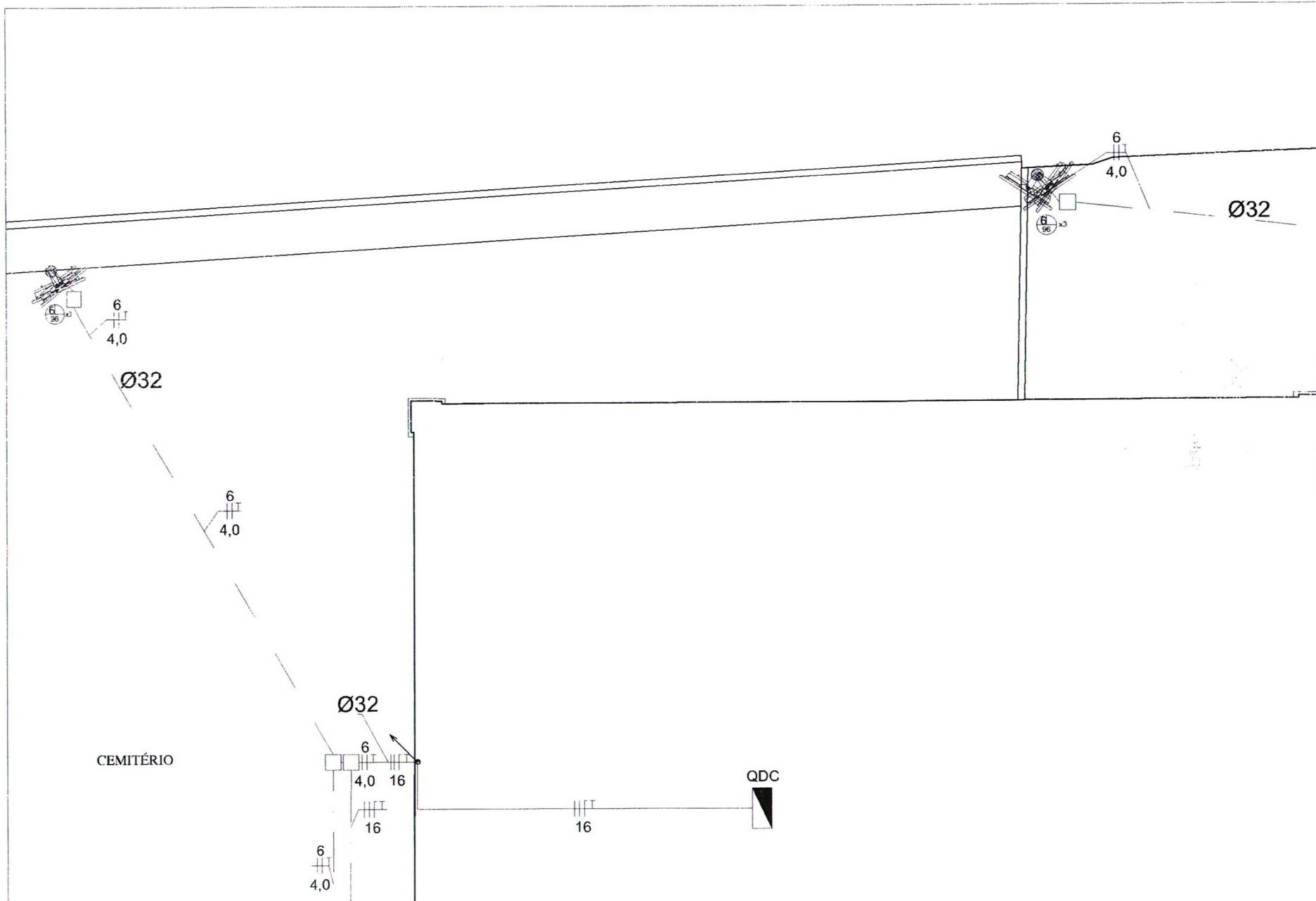

**MEMORIAL DESCRITIVO  
CADERNO DE ESPECIFICAÇÕES TÉCNICAS**

**IGREJA DE BOM JESUS DE MATOSINHOS  
E SÃO MIGUEL E ALMAS  
OURO PRETO / MG**

**PROJETO ELÉTRICO**

**Responsável Técnico: Walison Geraldo Batista  
Engenheiro Civil – CREA: 178.019/D**

**Setembro/2017**

## Sumário

1 – OBJETIVO .....	3
2 - CONCEPÇÃO DE PROJETO .....	3
3 – ESPECIFICAÇÕES.....	4
3.1 – Pavimento 1 .....	4
3.1.1 – Tomadas e interruptores de uso geral .....	4
3.1.2 – Condutores de Alimentação.....	4
3.1.3 – Quadro de distribuição de energia - QDC.....	5
3.2 – Pavimento 2 .....	5
3.2.1 – Tomadas de uso geral .....	5
3.2.2 – Condutores de Alimentação.....	6
3.3 – Área externa .....	6
3.3.1 – Condutores de Alimentação – Alimentação dos pontos de iluminação .....	6
3.3.2 – Entrada de energia .....	6
4 - CONSIDERAÇÕES GERAIS .....	6

## **1 – OBJETIVO**

O presente documento tem por finalidade, apresentar o projeto de instalações elétricas para a restauração da Igreja de Bom Jesus de Matosinhos e São Miguel e Almas, em Ouro Preto, Minas Gerais.

O projeto de instalações elétricas se conforma em um conjunto de informações que primam por atender todo o sistema de iluminação, e os demais que demandam energia. Os requisitos mínimos a serem entendidos e aplicados para a instalação do sistema elétrico fazem parte do presente caderno.

Para um correto e completo entendimento do sistema proposto, deverão ser analisados em conjunto, o presente memorial descritivo, o caderno de encargos e o projeto elétrico.

## **2 - CONCEPÇÃO DE PROJETO**

Todos os serviços e equipamentos a serem implantados e utilizados no sistema elétrico deverão atender às normas e especificações vigentes da Associação Brasileira de Normas técnicas ABNT, bem como da concessionária de energia elétrica local, a CEMIG.

Dentre essas normas a serem seguidas, estão:

- NBR 5410 – Instalações elétricas de baixa tensão;
- NBR 11301 – ABNT – Cálculo da capacidade de condução de corrente de cabos isolados em regime permanente (fator de carga 100%) – Procedimento;
- NBR 11840 – ABNT – Dispositivos fusíveis de baixa tensão – Especificação;
- NBR 12912 – ABNT – Rosca NPT para tubos – Dimensões – Padronização;
- NBR/IEC 60898 - ABNT – Disjuntores de Baixa Tensão Residencial – Especificação;
- NBR 5413 - ABNT – Iluminância de interiores – Procedimento;
- NBR 6146 – ABNT – Invólucros de equipamentos elétricos – Proteção.
- NBR 6150 – ABNT – Eletroduto de PVC rígido – Especificação.

Para sua elaboração, foram utilizadas as bases de levantamento arquitetônico fornecidos pela contratante, além de visitas in-loco, inspeções e diagnóstico do estado de conservação dos elementos que compõem atualmente o sistema elétrico da referida igreja. Esses levantamentos possibilitaram um real entendimento acerca das instalações elétricas da igreja, o que auxilia na proposição e marcação em projetos dos seguintes pontos:

- Quadros de distribuição de circuitos
- Alimentação e carga de luminárias e projetores
- Comandos elétricos
- Tomadas e interruptores

Ainda sobre sua elaboração, o projeto foi estabelecido para atender às demandas geradas pelos projetos de iluminação interna e externa, Sistema de Prevenção e Combate a Incêndios e Pânico (SPCIP), tendo suas cargas dimensionadas para suprir à essas necessidades.

### 3 – ESPECIFICAÇÕES

O sistema elétrico proposto para a Igreja de Bom Jesus de Matosinhos, foi elaborado com base nos levantamentos obtidos com a contratante, sendo levantamentos cadastrais elaborados em etapas anteriores. Assim sendo as dimensões estabelecidas em projeto tem como base o referido levantamento arquitetônico.

Cabe ressaltar que a instalação de um novo sistema elétrico na igreja contribui de forma considerável para sua segurança bem como a de seus usuários, tendo em vista a eliminação de cabeamentos e equipamentos antigos, desatualizados, obsoletos e alguns danificados.

Como conceito básico para início da elaboração, foi o de possibilitar a utilização da igreja com uma maior adequação às normas vigentes, bem como de um sistema funcional e contemporâneo, que não somente prima como corrobora as iniciativas de enaltecimento e preservação do patrimônio.

Contudo foram estabelecidos alguns pontos para a elaboração do projeto, como os pontuados nas etapas que seguem.

#### 3.1 – Pavimento 1

##### 3.1.1 – Tomadas e interruptores de uso geral

Nas áreas do pavimento 1, estão previstas a instalação de tomadas conforme descrito a seguir:

- Tomada hexagonal simples, H=0,30 m – xx peças
- Tomada hexagonal simples, H=1,10 m – xx peças
- Tomada hexagonal simples, H=1,80 m – xx peças
- Tomada hexagonal dupla, H=1,10 m – xx peças
- Interruptor simples conjugado com tomada, H=1,10 m – xx peças
- Interruptor bipolar simples conjugado com tomada, H=1,10 m – xx peças

Todas as tomadas deverão ser do tipo 2P+T, com novo padrão brasileiro. É obrigatório o aterramento de todas as tomadas.

Deverá ser observado a distribuição dos circuitos para todas.

As tomadas serão alimentadas em 127/220 Volt (F+F+N+T), sendo que o condutor neutro sempre na cor azul e o terra na cor verde. Os condutores de fase na cor preta ou vermelha.

##### 3.1.2 – Condutores de Alimentação

Para alimentar as tomadas deverão ser utilizados cabos flexível com isolamento de PVC de 750 Volts, composto por material não propagante de fogo.

Condutor Fase	<b>Preto ou Vermelho</b>
Condutor Neutro	<b>Azul</b>
Condutor Terra	<b>Verde</b>

Todos os condutores que alimentam as tomadas e o sistema de iluminação deverão ser homologados pelo INMETRO.

### 3.1.3 – Quadro de distribuição de energia - QDC

Será instalado um quadro de distribuição de circuitos tipo PVC ou metálico para 20 módulos. O quadro deverá ser embutido e todos os circuitos deverão ser identificados no interior do quadro. Os dispositivos de proteção deverão ser fixados em trilhos.

O quadro apresentado a seguir foi utilizado como referência para as propostas feitas no referido projeto elétrico.

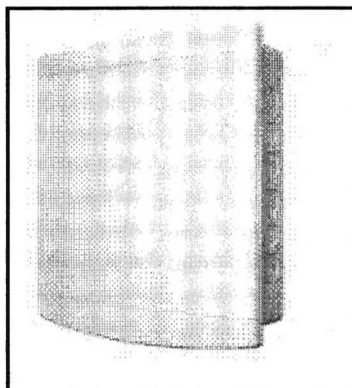

Todos os dispositivos de proteção dimensionados (Disjuntores) deverão ser do modelo DIN, curva C.

O disjuntor geral será bifásico e os demais monofásicos.

Os valores nominais dos dispositivos encontram-se no desenho elétrico.

## 3.2 – Pavimento 2

### 3.2.1 – Tomadas de uso geral

Nas áreas do pavimento 2, estão previstas a instalação de tomadas conforme descrito a seguir:

- Tomada hexagonal simples, H=0,30 m – xx peças
- Tomada hexagonal simples, H=1,10 m – xx peças
- Tomada hexagonal simples, H=1,80 m – xx peças
- Tomada hexagonal dupla, H=1,10 m – xx peças
- Interruptor simples conjugado com tomada, H=1,10 m – xx peças
- Interruptor bipolar simples conjugado com tomada, H=1,10 m – xx peças

Todas as tomadas deverão ser do tipo 2P+T, com novo padrão brasileiro. É obrigatório o aterramento de todas as tomadas.

Deverá ser observado a distribuição dos circuitos para todas.

As tomadas serão alimentadas em 127/220 Volt (F+F+N+T), sendo que o condutor neutro sempre na cor azul e o terra na cor verde. Os condutores de fase na cor preta ou vermelha.

### 3.2.2 – Condutores de Alimentação

Para alimentar as tomadas deverão ser utilizados cabos flexível com isolamento de PVC de 750 Volts, composto por material não propagante de fogo.

Condutor Fase	<b>Preto ou Vermelho</b>
Condutor Neutro	<b>Azul</b>
Condutor Terra	<b>Verde</b>

Todos os condutores que alimentam as tomadas e o sistema de iluminação deverão ser homologados pelo INMETRO.

### 3.3 – Área externa

#### 3.3.1 – Condutores de Alimentação – Alimentação dos pontos de iluminação

Para alimentar o sistema de iluminação externa (refletores) deverão ser utilizados cabos flexível com isolamento de PVC de 750V, composto por material não propagante de fogo.

Condutor Fase	<b>Preto ou Vermelho</b>
Condutor Neutro	<b>Azul</b>
Condutor Terra	<b>Verde</b>

Todos os condutores que alimentam os refletores deverão ser homologados pelo INMETRO. Não será permitido condutores enterrados diretamente no solo.

#### 3.3.2 – Entrada de energia

Deverá ser instalado no padrão de entrada de energia fornecimento bifásico, 3 fios (F+F+N) instalado no muro ou mureta, conforme detalhe nos desenhos.

Sairá do QM três cabos de bitola de 16mm<sup>2</sup> (FFN) e um cabo terra de 16mm<sup>2</sup> o qual alimentará o quadro QDC no interior da edificação.

O disjuntor geral deverá ser de 63A (bifásico)

Poderá ser aproveitado o trajeto atual do padrão já instalado.

Deverão ser observados todos os requisitos de montagem estabelecidos pela CEMIG.

## 4 - CONSIDERAÇÕES GERAIS

- Todo o sistema de tomadas deverá ser aterrado;
- As tomadas poderão ser realocadas em campo caso necessário;
- Evitar ao máximo o uso de emendas.
- Os interruptores serão de 10 e 20A.
- Todas as partes metálicas das instalações deverão ser aterradas e equipotencializadas.
- Observar todos os requisitos de segurança estabelecidos pela NR-10.
- Circuitos de iluminação e tomadas foram separados.
- Fases distribuídas pelos respectivos circuitos.



- Condutores propostos pelo referido projeto elétrico foram especificados cabos flexíveis, para facilitar a execução de instalação do sistema.
- Para facilitar a manutenção e execução dos serviços, foi proposta uma padronização de cores para os condutores a serem utilizados.
- Foram aplicadas seções em mm<sup>2</sup>, sendo a mínima indicada em projeto de 2,5mm<sup>2</sup>.
- Os eletrodutos especificados deverão ser instalados nas paredes da alvenaria, através de cortes e rasgos nas mesmas, feitos com serra mármores, para evitar um alargamento desnecessários dos cortes.
- Caso haja qualquer indicio de policromia artística nas faces das paredes, a fiscalização deverá ser comunicada de imediato para decidir qual alteração deverá ser feita, desde que não deturpe as propostas feitas em projeto.
- Em nenhuma hipótese deverá ser afetada a estrutura da edificação para a execução e instalação dos eletrodutos.
- Nos locais sujeitos a umidade deverão ser vedados as aberturas dos tubos, utilizando-se para este fim massas de vedação.
- A fixação dos eletrodutos aparentes será feita por meio de abraçadeiras, parafusos antioxidantes e buchas de polietileno de alta densidade.
- Os eletrodutos e caixas terão padronização de cor em toda a instalação, permitindo sua fácil identificação para a manutenção a ser praticada constantemente.
- Quando em instalação subterrânea, externa à edificação, a tubulação deverá receber envelopamento de concreto, visando sua proteção contra impactos mecânicos.
- Tomadas de Energia Elétrica
  - Todas as tomadas deverão ser identificadas externamente, no espelho, através de etiquetas acrílicas, indicando o circuito e quadro a que pertencem.
  - As tomadas deverão atender a NBR 14.136 conforme indicado em projeto.
- Interruptores
  - Os interruptores simples deverão possuir teclas fosforescentes, serem fabricados com material não-propagante a chama, possuírem bornes enclausurados e contatos prateados de alta.
  - Os interruptores instalados nas circulações deverão ser embutidos em caixas de PVC 2X4" ou 4X4" com placa de poliestireno na cor cinza claro, com parafuso de fixação niquelados.
  - A altura dos interruptores será 1,20m do eixo central ao piso acabado.
- Caixas de Passagem e Ligação
  - As caixas de passagem deverão ser de PVC para os interruptores e tomadas, instaladas com o uso de argamassa idêntica à do revestimento.
  - Para as caixas de passagem metálica de embutir ou sobrepor, (condutores) com tampa cega, estas deverão ser fixadas com parafusos antioxidantes e buchas de polietilenos de alta densidade diretamente na alvenaria.

- **Condutele Múltiplo em Liga de Alumínio Fundido**
  - Os condutes propostos em projetos são do tipo múltiplo fabricado em liga de alumínio fundido, adaptável para várias opções de montagem com entradas rosqueadas, com ou sem tampa aparafusada ao corpo, tampão para fechamento das saídas não utilizadas em borracha neoprene e livres de rebarbas nas partes que ficam em contato com os condutores.
- A instalação do sistema elétrico deverá ser executada de acordo com estas especificações e o respectivo projeto.
- Quaisquer alterações deverão ser comunicadas à Fiscalização para que possam avaliar as necessidades de alterações.
- Todos os serviços propostos e os materiais indicados como referência deverão ser executados de acordo com as normas técnicas vigentes.

---

Walison Geraldo Batista  
Engenheiro Civil CREA/MG: 178.019/D

## MEMORIAL DESCRITIVO DO SISTEMA DE PROTEÇÃO CONTRA DESCARGAS ATMOSFÉRICAS

### 1. APRESENTAÇÃO

O presente memorial descritivo tem por finalidade definir os parâmetros construtivos do Sistema de Proteção Contra Descarga Atmosférica – SPDA, a ser instalado na restauração da Igreja de Bom Jesus de Matozinho. Encontram-se detalhadas nas pranchas do projeto, as instalações da malha de captura, malha de aterramento, posicionamento dos captores na cobertura, dos cabos de descida para a malha de aterramento, as conexões entre as descidas aparentes, vala para o aterramento, entre outros detalhes construtivos.

### 2. DADOS DA EDIFICAÇÃO

**Obra:** Igreja de Bom Jesus do Matozinho.

**Endereço:** Rua: Alvarenga, 519, Cabeças – Ouro Preto/MG.

**Número de Pavimentos:** 01 Pavimento com mezanino.

**Tensão de Entrada de Energia:** 127/220.

**Número de Fases da Entrada de Energia:** 02.

**Tipo de Instalação:** Bifásica com instalação convencional.

### 3. NORMAS APLICADAS

O presente projeto foi desenvolvido em respeito às seguintes Normas: ABNT – Associação Brasileira de Normas Técnicas NBR 5410/2004: Instalações Elétricas de Baixa Tensão NBR 5419/2015: Proteção de Estruturas Contra Descargas Atmosféricas NBR 5444/1989: Simbologia Gráfica.

## **4. SISTEMA DE PROTEÇÃO CONTRA DESCARGAS ATMOSFÉRICAS**

### **4.1. Sistema Externo de proteção**

No projeto em questão, usaremos o subsistema de Gaiola de Faraday. Método que consiste em instalar um sistema de captos formado por condutores horizontais interligados em forma de malha, condutores de descida e sistema de aterramento; bem como o “sistema interno de proteção contra surtos” especificados no projeto de instalações elétricas.

Conforme ABNT NBR 5419/15, o nível de proteção da edificação referente a esse memorial descritivo será classificada como sendo de nível II. Portanto adotaremos os parâmetros que seguem abaixo:

- Espaçamento médio do módulo da malha: Mínimo=10m; Adotado= 8m.
- Espaçamento médio dos condutores de descida não naturais: Mínimo= 15m; Adotado= 15m.
- Seções mínimas dos materiais:

Captor: Mínimo= 35mm<sup>2</sup>; Adotado= 35mm<sup>2</sup>.

Descida: Mínimo= Alumínio: 25mm<sup>2</sup>; Adotado= Alumínio: 35mm<sup>2</sup>.

Eletrodo de aterramento: Mínimo= Cobre: 50mm<sup>2</sup>; Adotado= Cobre: 200,96mm<sup>2</sup>.

Condutores: Mínimo= Cobre: 16mm<sup>2</sup>, Alumínio: 25mm<sup>2</sup>; Adotado= Cobre: 50mm<sup>2</sup>, Alumínio: 35mm<sup>2</sup>.

## **5. CONSIDERAÇÕES GERAIS**

Foram projetados caixas de inspeção de solo em alguns pontos da malha de aterramento para que possam ser feitas medições periódicas da resistência da malha de aterramento.

Os condutores serão instalados aparente, e sua malha e descidas serão fixadas com abraçadeiras tipo unha 25mm<sup>2</sup> a cada 1,5 metros.

Todas as conexões do SPDA devem ser feitas preferencialmente através de solda exotérmica ou conector de pressão adequado.

O sistema de aterramento deverá ser feito com cabo de cobre nu com bitola de 50 mm<sup>2</sup>.

## 6. OBSERVAÇÕES

Qualquer alteração no projeto só poderá ser feita com a autorização por escrito do autor do projeto em questão.

É de fundamental importância que após a instalação haja uma manutenção periódica anual a fim de se garantir a confiabilidade do sistema.

São também recomendadas vistorias preventivas após reformas que possam alterar o sistema e toda vez que a edificação for atingida por descarga direta.

---

João Paulo Luciano Menezes  
Engenheiro Eletricista CREA/MG: 105.030/D

HASTE DE  
ATERRAMENTO  
(2,40m)

CABO DE COBRE NÚ  
50 mm<sup>2</sup>

CABO DE COBRE  
NÚ 35mm<sup>2</sup>

I=47%  
telha cerâmica curva

CABO DE COBRE  
NÚ 35mm<sup>2</sup>

I=60%  
telha cerâmica curva

CABO DE COBRE  
NÚ 35mm<sup>2</sup>

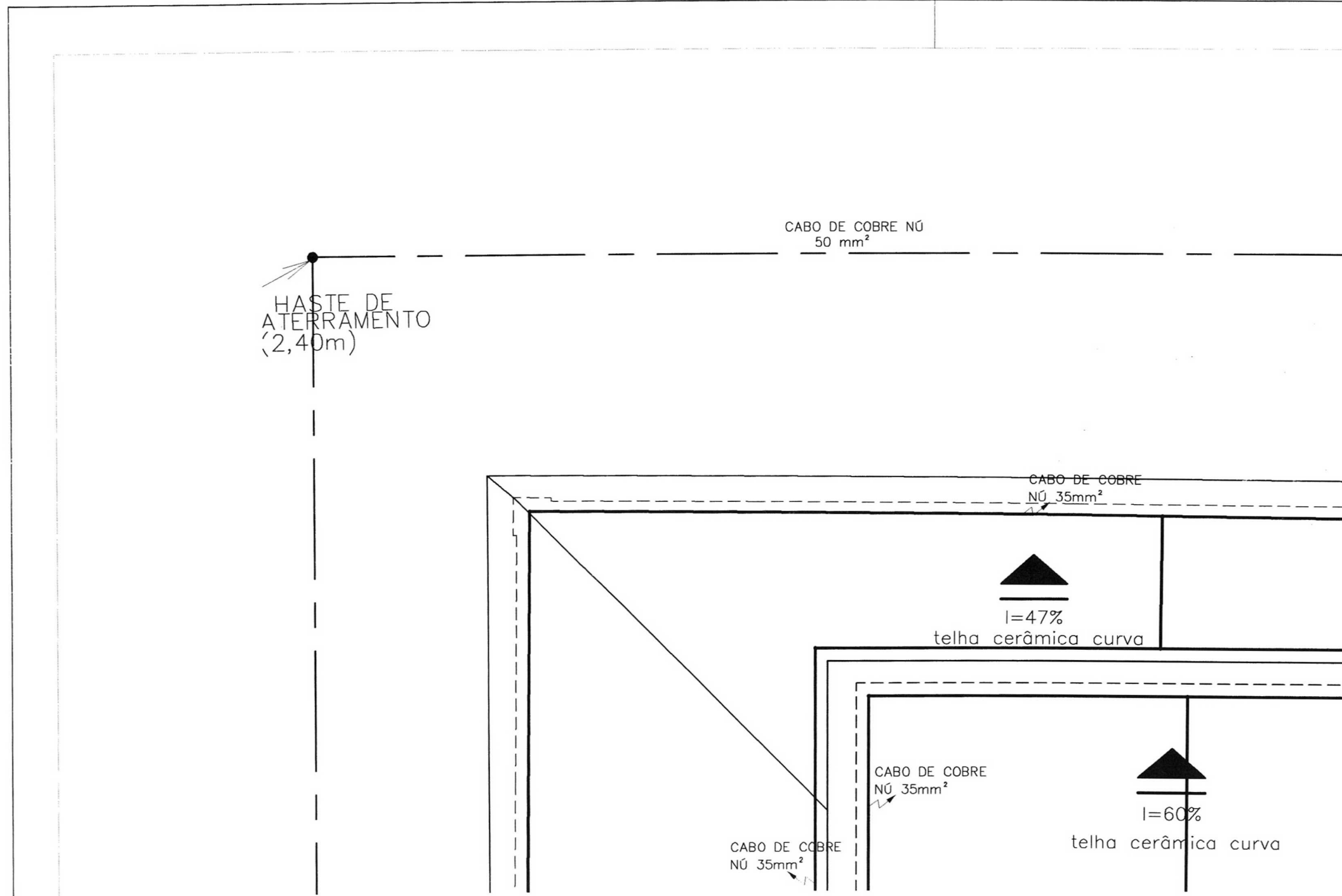

MINICAPTOR ALT.600mm COM  
VERTICAL TEL

CONECTOR DE F  
COM FURO TE

CABO DE COBRE NU  
35mm<sup>2</sup> TEL-5735

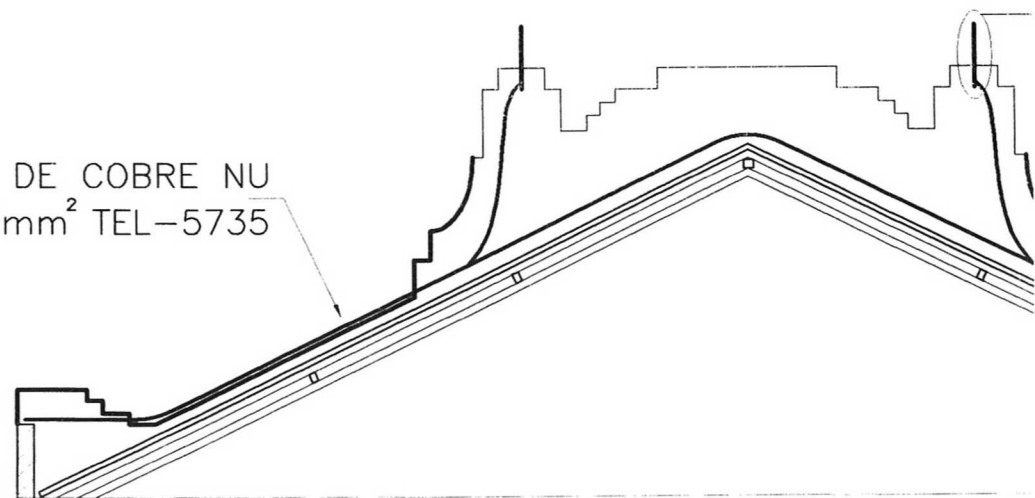

**MEMORIAL DESCRITIVO ESTRUTURAL  
IGREJA DE BOM JESUS DE MATOZINHOS  
OURO PRETO - MG**

Responsável Técnico: Walison Geraldo Batista  
Engenheiro Civil – CREA: 178.019/D

Ouro Preto  
03 de novembro de 2016



## Sumário

1 – Dados Gerais .....	3
• Obra: Igreja Bom Jesus de Matosinhos. ....	3
• Endereço: Rua: Alvarenga, 510, Povoado Cabeças – Ouro Preto/MG.....	3
• Proprietário: Arquidiocese de Mariana/MG. ....	3
• Autor do Projeto: Walison Genésio Batista – Engenheiro Civil CREA/MG: 178.019/D.....	3
2 - Apresentação .....	3
3 – Materiais.....	3
3.1 – Madeira.....	3
3.2 – Chapas e aços em geral.....	4
4 – Mão de obra .....	4
5 – Alvenarias.....	4
6 – Considerações gerais.....	4
7 – Anexos .....	5

## 1 – Dados Gerais

- Obra: Igreja Bom Jesus de Matozinhos.
- Endereço: Rua: Alvarenga, 519, Bairro Cabeças – Ouro Preto/MG.
- Proprietário: Arquidiocese de Mariana/MG.
- Autor do Projeto: Walison Geraldo Batista – Engenheiro Civil CREA/MG: 178.019/D.

## 2 - Apresentação

O presente trabalho tem por objetivo estabelecer métodos, indicações e diretrizes para execução do projeto estrutural referência deste memorial descritivo junto as especificações e regimentos do IPHAN/OP (Instituto do Patrimônio Histórico e Artístico Nacional de Ouro Preto) para as obras de restauração da igreja de Bom Jesus de Matozinhos em Ouro Preto, MG.

## 3 – Materiais

Todos os materiais seguirão rigorosamente o que for especificado no presente memorial descritivo, bem como o descrito nas pranchas do projeto estrutural e caderno de encargos e especificações técnicas. A não ser quando especificados em contrário, os materiais a empregar serão todos de primeira qualidade e obedecerão às condições indicadas pelo IPHAN/OP. Na ocorrência de comprovada impossibilidade de adquirir o material especificado, deverá ser solicitada substituição por escrito, com a aprovação dos autores/fiscalização do projeto.

### 3.1 – Madeira

Para as peças que compõem a cobertura da nave os seguintes percentuais de substituição previstos no projeto estrutural deverão ser atendidos:

- Tesouras de caibro armado: 90 %
- Ripas: 100%
- Caibros para galbo de contrafeito: 90%
- Frechais e contrafrechais: 90%

Todas as peças a serem substituídas deverão ser em madeira de lei estabelecidas pela seguinte ordem de preferência, paraju, ipê ou jatobá. Ainda sobre a substituição de peças, as dimensões e sambladuras deverão ser idênticas às peças originais, para que assim, mantenham-se as características originais da cobertura.

Todos os elementos que compõem a cobertura deverão ser imunizados através da aplicação de cupinicida por pincelamento, aspersão ou gotejamento. Para esse tratamento, os produtos a serem utilizados poderão ser termidor, pentóx, jimo ou similar, para assim garantir a eficácia do trabalho.

Todo barroamento, esteios e demais peças de madeira com função estrutural deverão ser analisadas detalhadamente durante a execução dos serviços, podendo

surgir peças defeituosas não contempladas no projeto estrutural, em função do acesso restrito à alguns ambientes da igreja.

### **3.2 – Chapas e aços em geral**

As chapas metálicas, utilizadas para reforço das peças de madeira, são em aço ASTM-A36, sendo as dimensões as especificadas no projeto estrutural.

As chapas serão fixadas nas peças de madeira com a utilização de barra roscada e porca americana, conforme projeto.

As chapas serão fixadas nas peças de madeira da cobertura com a utilização de barra roscada ou parafuso, tendo nas duas extremidades porcas e arruelas, conforme projeto de reforço estrutural.

## **4 – Mão de obra**

A mão-de-obra a empregar será, obrigatoriamente, de qualidade comprovada, e caberá a contratada assumir o ônus por danos e imperfeições dos serviços executados por profissionais não qualificados.

Serviços técnicos só serão permitidos a sua execução por profissional habilitado e os mesmos deverão estar identificados dentro do canteiro junto aos equipamentos e junto a documentação da obra, conforme Normas Reguladoras de MG, por exemplo: soldadores, operadores de guinchos, etc.

## **5 – Alvenarias**

Para o tratamento de fissuras, trincas e rachaduras na alvenaria as seguintes etapas e procedimentos deverão ser cumpridos, conforme estabelecido no projeto estrutural e caderno de encargos:

- Limpeza
- Remoção do entorno imediato da fissura
- Recomposição do revestimento
- Lixamento
- Pintura

## **6 – Considerações gerais**

Foram realizadas prospecções no terreno para melhor visualização da situação atual que comprove a integridade da fundação que suporta as cargas da alvenaria de pedra localizada na lateral direita dos corredores da sacristia conforme figura 01.

Pelo relatório de sondagem que nos foi fornecido existem 4 furos de sondagem no terreno que estão distantes do objeto de análise, porém junto a prospecção servem de referência para o estudo do caso.

Com base nessas informações e ainda com relatos de pessoas envolvidas com a edificação e toda a história que a envolve, não há indícios que comprometam e que incidam aos elementos estruturais a anomalia encontrada na alvenaria.

Assim sendo, a necessidade de intervenções na fundação torna-se inviável, considerando ainda que um projeto de drenagem profunda está sendo elaborado e contribuirá para a preservação da edificação.

## 7 – Anexos



Figura 1-2 - Prospecção no terreno para verificação da fundação. Localizado na parte externa, atrás da sacristia.



Figura 3-4 – Intervenções de escoramento nas tesouras e cambotas. Apodrecimento e perda parcial do suporte das peças que compõem as cambotas e tesouras

---

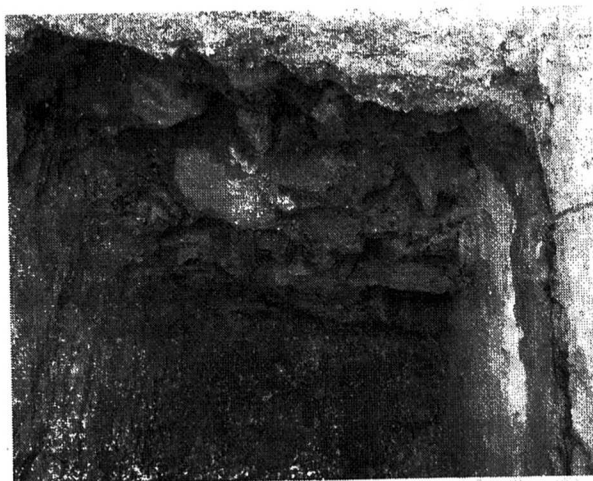
Walison Geraldo Batista

Engenheiro Civil CREA/MG: 178.019/D

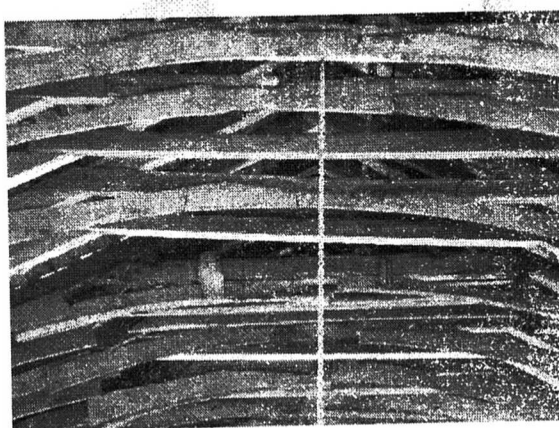
CAIBRO DO GALBO  
DE CONTRAFEITO  
SEÇÃO - 12x8CM

FRECHAL  
SEÇÃO - 20x20CM

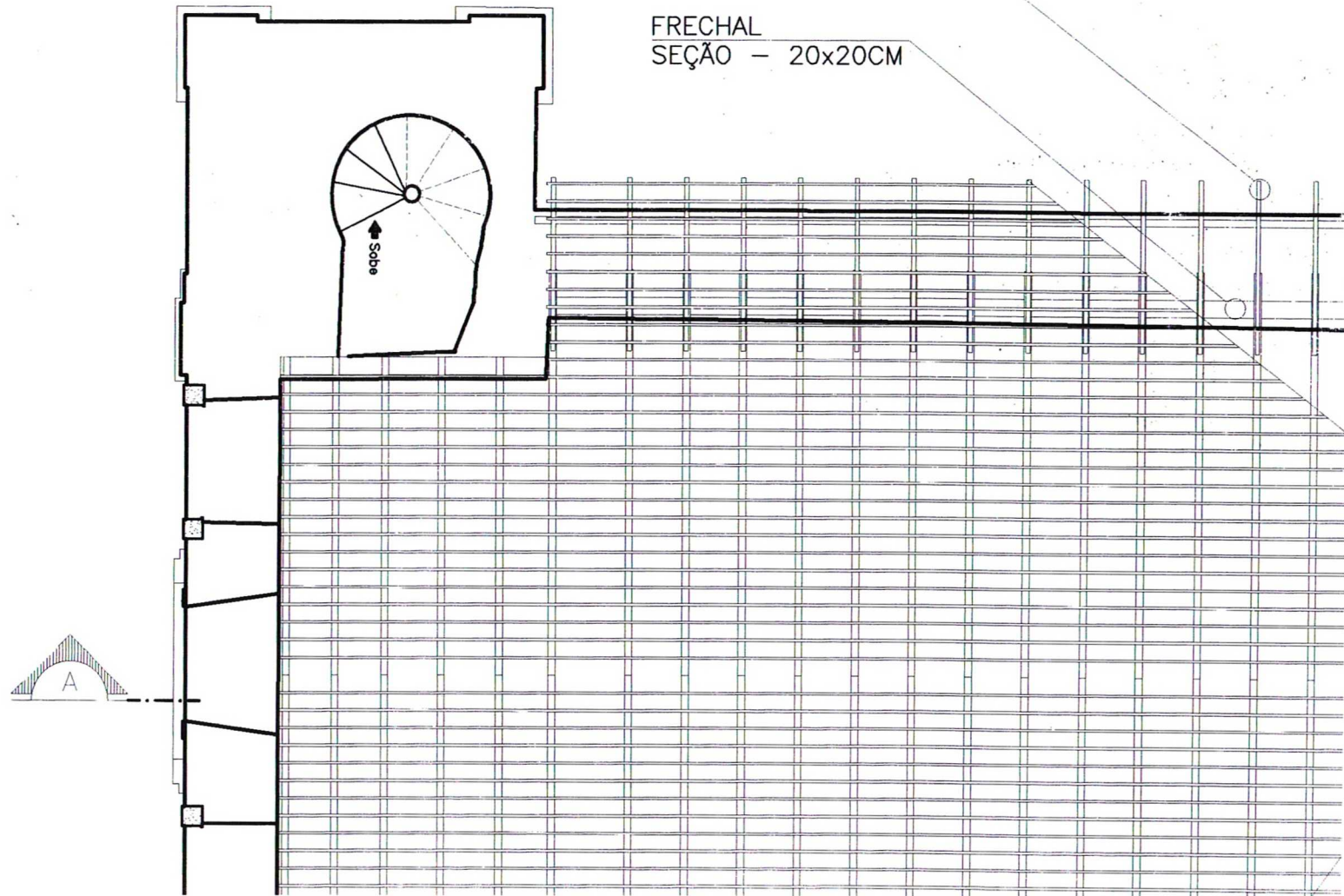

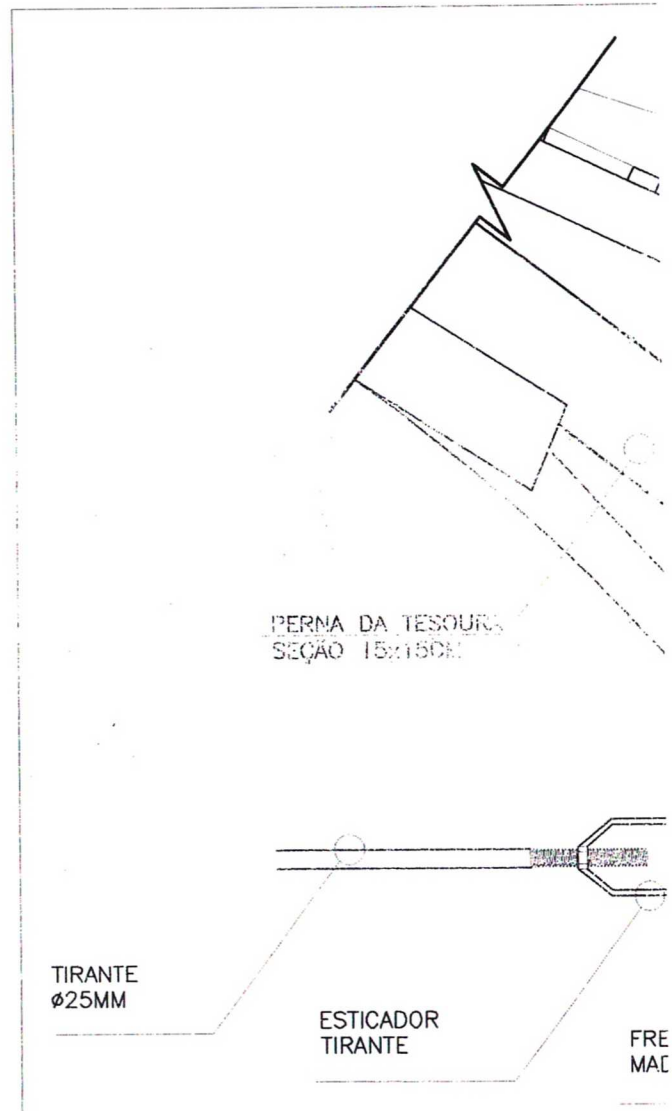
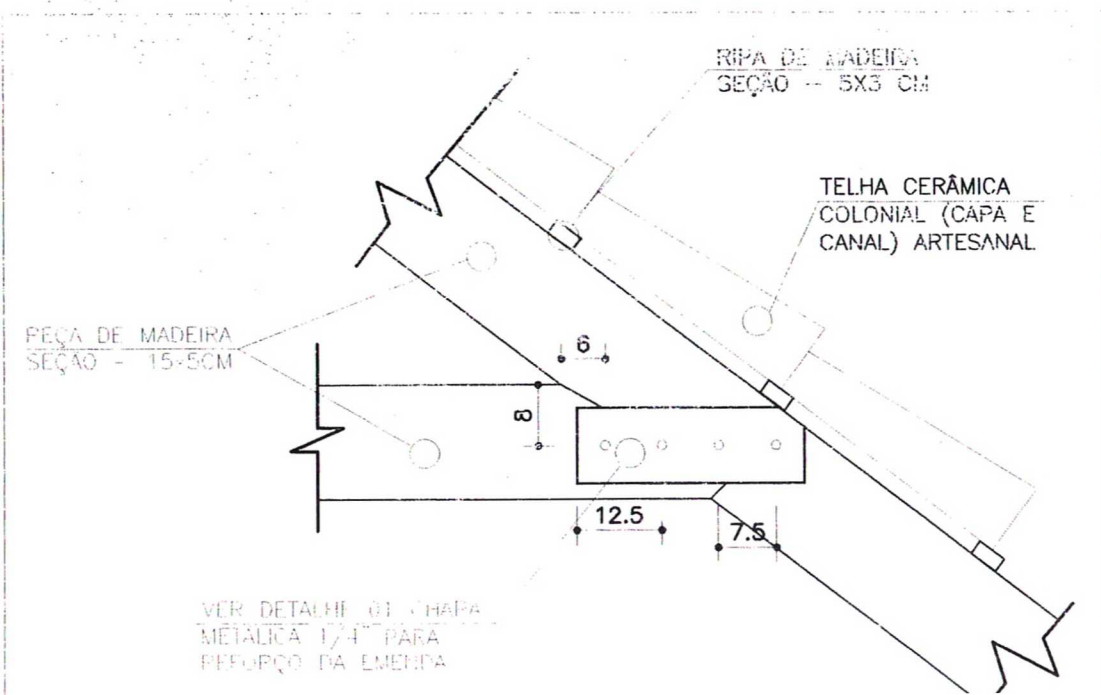



# PROJETO DE RESTAURAÇÃO

## Elementos artísticos

*Igreja Bom Jesus do Matozinhos*

*Ouro Preto/MG*



SERVIÇO PÚBLICO FEDERAL	
MINISTÉRIO DA CULTURA	
Instituto do Patrimônio Histórico e Artístico Nacional	
em Minas Gerais - IPHAN/MG	
PROCESSO Nº	0154.003086/2015-90
PROJETO APROVADO	02/06/17
Validade do Projeto	02/06/19

# PROJETO DE RESTAURAÇÃO

*Elementos artísticos*

*Igreja Bom Jesus do Matozinhos*

*Ouro Preto/MG*

*Setembro 2014*



**PROJETO DE RESTAURAÇÃO  
IGREJA BOM JESUS DO MATOZINHOS**

---



**EDITORIAL**

---

**Projeto:**

Restauração dos elementos artísticos da Igreja São Bom Jesus do Matozinhos.

**Elaboração/Responsável Técnico**

Aldo Celso de Araújo

Técnico em Conservação e Restauração

RG M - 8347950

Júnia Maria de Araújo

Especialista em Conservação e Restauração

RG. MG 10129931

---

**INTRODUÇÃO**

---



O presente trabalho tem como objetivo apresentar uma proposta de conservação e restauração dos elementos artísticos da Igreja Bom Jesus do Matozinhos localizada em Ouro Preto/MG.

O projeto será apresentado da seguinte maneira: identificação, diagnóstico e análise do estado de conservação, proposta de tratamento, cronograma físico e financeiro.

Na primeira etapa denominada identificação serão apresentadas informações para o conhecimento do bem. Será iniciado por um breve histórico, seguido da identificação dos bens contemplados neste projeto.

Na segunda etapa, denominada Diagnóstico será apresentado o estado de conservação e documentação fotográfica de cada elemento.

Na terceira etapa será apresentada a proposta de intervenção individual e suas especificações técnicas.

Finalizando com a apresentação do cronograma físico e financeiro.

Pretende-se portanto, promover a conservação e restauração dos elementos artísticos da Igreja Bom Jesus do Matozinhos, pois estes necessitam intervenção para que sua integridade física possa ser garantida e assim proporcionar à comunidade o acesso a este importantíssimo acervo.



## ÍNDICE

<b>1. IDENTIFICAÇÃO .....</b>	<b>8</b>
1.1. ANÁLISE HISTÓRICA .....	9
1.2. DESCRIÇÃO GERAL .....	13
1.2.1. RETÁBULO MOR .....	13
1.2.1.1 MESA DO ALTAR.....	13
1.2.2. FORRO DA CAPELA MOR .....	16
1.2.2.1 CIMALHA DA CAPELA MOR.....	16
1.2.3. ALTAR COLATERAL (EPÍSTOLA) .....	18
1.2.4. ALTAR COLATERAL ( EVANGELHO) .....	21
1.2.5. PULPITO .....	24
1.2.6. GUARDA VENTO .....	26
1.2.7. FORRO DO ÁTRIO .....	28
1.2.10. FORRO DA NAVE.....	30
1.2.11. FORRO CORREDOR LATERAL EPÍSTOLA .....	32
1.2.12. FORRO CORREDOR LATERAL EVANGELHO .....	34
1.2.13. FORRO SACRISTIA .....	36
1.2.14. TARJA CORREDOR LATERAL EPÍSTOLA .....	38
1.2.15. TARJA CORREDOR LATERAL EVANGELHO.....	40
1.2.16. MESA CORREDOR LATERAL EPÍSTOLA .....	42
1.2.17. MESA CORREDOR LATERAL EVANGELHO.....	44
1.2.18. PASSOS.....	46
1.2.18.1 SENHOR DOS PASSOS.....	46
1.2.18.2 CRISTO NO HORTO.....	49
1.2.18.3 CRISTO DA PEDRA FRIA.....	52
1.2.18.4 CRISTO DA COLUNA.....	55
1.2.18.5 CRISTO DA CANA VERDE.....	58
1.2.18.6 CRISTO SETENCIADO.....	61
1.2.19. IMAGENS .....	63
1.2.19.1 CRISTO CRUFICICADO Altar.....	63
1.2.19.2 NOSSA SENHORA DAS DORES.....	66
1.2.19.3 SÃO JOÃO EVANGELISTA.....	68
1.2.19.4 MADALENA.....	71
1.2.19.5 SÃO MIGUEL ARCANJO.....	74
1.2.19.6 CRISTO MORTO.....	77

PROJETO DE RESTAURAÇÃO  
IGREJA BOM JESUS DO MATOZINHOS

PROJETO DE RESTAURAÇÃO  
IGREJA BOM JESUS DO MATOZINHOS

3.10. FORRO DA NAVE .....	401
3.11. FORRO CORREDOR LATERAL EPÍSTOLA .....	405
3.12. FORRO CORREDOR LATERAL EVANGELHO .....	408
3.13. FORRO SACRISTIA .....	412
3.14. TARJA CORREDOR LATERAL EPÍSTOLA .....	417
3.15. TARJA CORREDOR LATERAL EVANGELHO .....	419
3.16. MESA CORREDOR LATERAL EPÍSTOLA .....	422
3.17. MESA CORREDOR LATERAL EVANGELHO .....	422
3.18. PASSOS .....	425
3.19. IMAGENS .....	428
3.19.1 CRISTO CRUFICICADO Altar .....	428
3.19.2 NOSSA SENHORA DAS DORES .....	432
3.19.3 SÃO JOÃO EVANGELISTA .....	434
3.19.4 MADALENA .....	437
3.19.5 SÃO MIGUEL ARCANJO .....	440
3.19.6 CRISTO MORTO .....	441
3.19.7 NOSSA SENHORA DA ANUNCIAÇÃO .....	442
3.19.8 SAGRADO CORAÇÃO DE JESUS .....	445
3.19.9 SANTA BÁRBARA .....	446
3.19.10 SÃO DOMINGOS .....	449
3.19.11 SANTO ANTÔNIO .....	452
3.19.12 SÃO JOSÉ .....	455
3.19.13 SÃO SEBASTIÃO .....	457
3.19.14 ORATÓRIO .....	461
3.19.14.1 CRUCIFIXO .....	462
3.19.14.2 NOSSA SENHORA DOS CALVÁRIO .....	465
3.19.14.3 SÃO JOÃO EVANGELISTA .....	465
3.19.15 SANTA .....	467
3.20 TOCHEIROS .....	469
3.21 LUSTRE .....	471
3.22 BALAUSTRADA DO CORO .....	472

**4. CRONOGRAMA FÍSICO .....** 475

**5. CRONOGRAMA FINANCEIRO .....** 476



## 1. IDENTIFICAÇÃO

### 1.1. ANÁLISE HISTÓRICA

#### **Igreja do Bom Jesus do Matozinhos e São Miguel e Almas de Nossa Senhora das Cabeças e Sagrado Coração de Jesus (Ouro Preto, MG)**

##### **Histórico**

A confraria responsável pela edificação da Igreja do Bom Jesus das Cabeças tem a particularidade de reunir as invocações dos Santíssimos Corações de Jesus, Maria e José, Bom Jesus de Matozinhos e São Miguel e Almas, nada se sabendo, entretanto, sobre a sua formação. Em 1771, os moradores de Passa Dez obtiveram licença da Mesa Capitular do Bispado de Mariana para erigir uma capela sob a invocação do Santíssimo Coração de Jesus e São Miguel e Almas. As obras foram iniciadas no mesmo ano e em 1778 encontravam-se bastante adiantadas, quando se ajustou com o Mestre Pedro Francisco Rodrigues Lajes, a edificação do frontispício, que incluía, entre outras obras, a confecção do óculo, janelas e cruz. Em 1783, foi feito novo contrato com o pedreiro Pedro Miguel Moreira Gomes para a obra das torres, que permaneceu no canteiro de obras até 1793, responsabilizando-se também pela edificação da sacristia e calçadas de pedra. Assim, em 1793 a igreja estava praticamente concluída. Durante o século XIX, a edificação foi contemplada com sucessivos auxílios para obras, como indicam os Relatórios do Presidente da Província relativos aos anos de 1855, 1874 e 1879. Já no século XX, sabe-se somente que a igreja estava incluída no Plano de Obras do IPHAN para o ano de 1954. Embora construída em fins do século XVIII, a Igreja do Bom Jesus de Matozinhos das Cabeças assemelha-se às construções religiosas da primeira metade do século, sobretudo no que diz respeito à fachada, que pertence ao tipo clássico, caracterizado pelo corpo central coroado por rígido frontão triangular, encaixado entre duas torres de secção quadrada e elevação moderada. A planta segue o partido tradicional das igrejas da segunda metade do século, com divisão em nave, capela-mor e sacristia, colocada transversalmente no fundo do edifício, com acesso franqueado por corredores ao longo das paredes da nave. A execução da portada é atribuída ao Aleijadinho, embora não existam elementos documentais que comprovem a autoria. Em 1778, foi preparada a pedra talhada para as esculturas, que devem datar aproximadamente deste período. Para Germain Bazin, as características do Mestre são evidentes nessa obra, particularmente o buquê de três cabeças de querubins arrematando o arco, idêntico ao de São



Francisco, de Ouro Preto e ao de São Francisco, de São João del Rei. Assinala ainda Bazin, tratar-se esta portada de obra híbrida, realizada em duas etapas, visto que a concepção arcaica da mesma, centrada na idéia de um nicho com estátua, parece ser obra anterior. Quanto ao seu interior, a decoração é extremamente simples, nada apresentando de particular interesse no que diz respeito à talha. Merecem referência especial a imagem do Senhor do Sepulcro e duas pinturas de Manuel da Costa Ataíde (Ceia e Crucificação) nos corredores laterais. A iconografia é bastante complexa, reunindo as três invocações da Igreja: São Miguel e Almas, Sagrados Corações e Bom Jesus de Matozinhos, esta, representada pelo pelicano, emblema do sacrifício da Paixão.



**Leitura e transcrição**  
**Maria Agripina Neves**  
**Historiadora**

**Arquivo Histórico do Museu da Inconfidência**

**Livro de Notas número 168 .Fls. 62 a 63v**

**Altars da Igreja do Bom Jesus**

**Transcrição sem abreviaturas com ortografia atualizada**

Escritura de Ajuste de fatura de dois Altares que fazem os devotos da Capela das Almas desta Vila com Manoel Francisco de Araújo pela quantia de 300\$000 (trezentos mil reis).

Fl. 62- Saibam quantos este Público Instrumento de Escritura de ajuste ou com em direito mais válido cujos virem que no ano do Nascimento de Nosso Senhor Jesus Cristo de mil setecentos e noventa e dois, aos vinte e um dias do mês de abril do dito ano nesta Vila Rica de Nossa Senhora do Pilar do Ouro Preto em casa de morada de Antonio Joze de Soiza, onde eu Tabelião vim e sendo ai presentes partes Outorgantes com vindas e contratadas a saber de uma como Outorgantes os Devotos da Capela das Almas desta Vila Antonio José de Souza, o Capitão Joze Fernandes, o Alferes Custodio Francisco Pequeno, e João de Melo Magalhães, e Manoel Fernandes da Silva, e da outra como Outorgado Manoel Francisco de Araujo e seu fiador Miguel Moreira, todos moradores desta Vila e reconhecidos de mim pelos próprios de que dou fé e em presença das testemunhas abaixo assinadas por eles Outorgantes me foi dito que falecendo Simão Martins nesta Vila com seu solene Testamento nele em uma das verbas deixou por esmola para se fazerem dois Altares na Capela de São Miguel e Almas de que são Administradores o legado de quatrocentos mil reis, cuja obra haviam justo e contratado com o Outorgado debaixo das condições abaixo declaradas as quais constam de um papel que se acha assinado por eles Outorgantes, Outorgado seu fiador o qual vai abaixo copiado como total parte deste Instrumento cujas condições se obrigavam satisfazer debaixo da obrigação de suas pessoas e bens. E logo pelo Outorgado me foi dito com seu fiador que por suas pessoas e bens se obrigavam a satisfazer com a obra dos dois altares justos por trezentos mil reis, pelos pagamentos e condições do dito papel do qual o seu teor é o seguinte = Vila Rica dezesseis de abril de mil setecentos e oitenta e dois = Condições por onde se não de fazer dois Altares Colaterais na Capela das Almas cita na Rua do Alto do Passa dez desta Vila. = Será obrigado o Mestre que ajustou a dita obra a fabricá-la pelo risco e condições que os Devotos da dita Capela se dão, e logo que tiver a seu cargo a dita obra tomará as medidas que se forem precisas e sem demora seguirá com elas para o mato donde fará a dita obra até os fins de setembro deste presente ano de mil setecentos e noventa e dois e ficará dentro da Capela até

quinze de outubro do mesmo ano e logo continuará o seu assento nos lugares das paredes dos lados chegadas ao Arco Cruzeiro e chegando a sua guarnição ou Simalha Real o mesmo será obrigado a abrir nas paredes todos os buracos que se forem.

**Fl. 62v** – precisos para o taquejamento e segurança da mesma obra de sorte que logo por cima dos pedestais se pregará um câncaro de ferro que terá de cumprido com a espiga e tendo um **pal** ou **gral**? Isto mesmo acontecerá nas mais pilastras que vem a ser quatro e segue para cima as quartelas do banco que também vem a ser outras quatro e segue em cima ou por cima da Simalha qual outros quatro câncaros de ferro que por todos são doze além destes virão as voltas por cima que tudo é taquejado para pregar com pregos caibreres e se estes ainda não chegarem terá Obrigação de mandar fazer pelos ferreiros, pregos de palmo para o que tudo fique bem seguros. = ~~Será mais obrigado a assentar a dita obra sem que os devotos lhe dêem nada para isso e a sua~~ custa abrirá as cavas que lhe forem necessárias nas paredes para acomodar a dita obra que terão as ditas cavas dois e meio palmos de fundo e debaixo dos altares fará os alicerces de pedra para o assento dos ditos altares e só os devotos terão obrigação de dar as lages em que onde será assentados os ditos dois altares -- Será obrigado o Mestre a taquejar os Camarins que serão paus serrados de cedro que cheguem de uma e de outra parte, sendo estes de lei para que não tenham correção e depois mandará encher pela parte de traz para que não sirvam de ninhos de baratas e sem dúvida feito isso poderá o Mestre pregar o seu forro nos Camarins que todo este forro é liso, mas por cima será de cambotas e as tábuas do forro serão de chanfro, tanto dos lados, como por cima na volta e tudo pregado e seguro fique sem defeito tanto de uma como de outra. = Será obrigado a fazer os altares de tábuas feito o frontal de altura suficiente e as tábuas dos altares de cima terão três palmos de largo com sua cava no meio para as Pedras de Ara e nos topos um testeiro da mesma largura e engradados com suas **[malhetes ou molhetes?]** = Declara de mais, que fará as banquetas lisas e refundidas, guarnecidas com duas molduras, terá obrigação de fazer suas molduras em cima dos estrados dos ditos dois, para encostar nos frontais e servir de resguardo aos mesmos e fará os dois estrados lisos com suas molduras em volta que se entende ser um redondo e cavado e no meio seu fiete e nos cantos dos ditos Estrados se fará hum redondo para melhor vista por não ficarem em Canto **[agendo?]** E será a forma de canto quebrado = Será obrigado o Mestre a refundir Os quatro pilares pelos **[tardozos?]** das Colunas e **[mixas?]** sacrário **[bandados?]** do trono que tudo isto era fundido para melhor vista, declara-se que as Colunas serão lisas sem tordos assim como se aponta nos risco, os capiteis da mesma, que se aponta por risco e tudo mais como se mostra no mesmo risco = Declarada que o guarda pó por cima se mostra mais, ter obrigação pregá-lo bem seguros, além disto todas as madeiras que se forem precisas para a dita obra e paus e tábuas para andaimes = Será obrigado a conduzir toda a obra e o mais que se lhe for preciso à sua custa para a dita Capela e dá-la feita e assentados os ditos dois altares em seus lugares até o fim de Outubro deste presente

Fl. 63- ano [trecho apagado ...] fiador a dita satisfação e não cumprindo com este ajuste se mandar fazer a sua custa deles = Declara-se mais que na dita obra não virá o Mestre com



acréscimos dela e tudo fará a sua custa= Terão tão somente os devotos da referida Capela de dar o dinheiro porque se ajustarão a saber cem mil reis, justa que seja a obra, o segundo pagamento irão pagando os carreiros que virem conduzindo as madeiras conforme o seu merecimento, com ordem do dito Mestre para se lhe levar em conta e se lhe acabará de fazer este segundo pagamento em estando a madeira toda dentro da Capela, com o último pagamento em estando a obra toda feita e assentados os ditos dois altares em seu lugar com toda perfeição, sem erro ao que obrigam a fazerem os ditos pagamentos em ouro em pó a qual obra foi feita por trezentos mil reis, e feito a obra será obrigado o ajustante, a meter um Examinador e os Devotos outro para declararem se a mesma está ou não conforme o risco e não estando será obrigado o ajustante a pô-la com perfeição, isto antes de levantar o último pagamento, e por fim nos ajustarmos assinamos com o dito Fiador Antônio Joze de Solza o Capitão Joze Fernandes= João de Mello Magalhães = Manoel Fernandes da Silva = Custódio Francisco Pequeno= Manoel Francisco de Araújo = Miguel Moreira= E não continha mais em dito papel que ajustavam os outorgantes com o Outorgado ajustante, a ficar em poder dele Outorgado pelo qual foi dito que, revendo o lugar do assento dos altares, achou que era necessário diminuir na altura dos Altares, dois palmos e na largura palmo e meio, no que respeita a passagem da grade, cuja diminuição não fazia defeito a obra e achando eles Administradores ou os revedores da Obra esta diminuição, não será ele Outorgado ajustante, a desfazê-la tanto por não ficar com defeito, como por declarar em tempo se obrigou mais a fazer Caixa e porta de Sacrário somente no altar da parte do Evangelho com a ferragem precisa, e pelo Fiador foi dito que por sua pessoa e bens se obrigava na falta do ajustante a fazer a dita obra com as condições precisas a cima relatados E por todos juntos foi dito que por sua pessoa e bens se obrigavam reclamar o presente Instrumento por ser feito de suas livres vontades sem constrangimento algum. Em se é testemunho de verdade o disseram se obrigavam e mediram o se fizesse o presente Instrumento nesta nota e nela estipulasse e aceitasse e aquele lancei, e estipulei, e aceitei em nome deles Outorgantes e de quem mais tocar possa, sendo presentes por testemunhas Reverendo Nicolau Pimenta da Costa e João Luis Calheiros ambos desta Vila e de mim reconhecidos que assinaram

fl. 63v- com os Outorgantes depois desta se ser lida por mim Joze Dias Roza Tabellião que o

Custodio Francisco Pequeno

João de Mello Magalhães-

Manoel Fernandes da Silva

Manoel Francisco de Araújo.

Miguel Moreira

O Padre Nicolau Pimenta da Costa

João Luis Calheiros



## 1.2 DESCRIÇÃO GERAL

### 1.2.1 RETÁBULO-MOR

**Título/tema da obra:** Altar Mor

**Dimensões (HxLxP):** 5,82m X 5,50m X 4,22m

**Dimensões do nichos:** 1,43m x 0,48m x 0,41m

**Dimensões do camarim:** 4,05m x 2,64m x 3,10m

**Dimensões do trono:** 2,26m x 2,29m x 1,79m

**Dimensões da mesa:** 1,00m x 2,30m x 0,71m

**Nº Inventário:** não possui

**Autor:** não identificado

**Técnica:** madeira talhada e policromada.

**Época:** não identificado

**Origem:** Ouro Preto - MG

**Procedência:** Ouro Preto - MG

**Endereço:** Rua: Alvarenga Peixoto s/n - Cabeças

**Tombamento :** não possui

**Sistema de segurança:** Alarme de arrombamento.

**Proprietário:** Paróquia de Nossa Senhora do Pilar/Irmandade de São Bom Jesus do Matosinhos e São Miguel e Almas de Nossa Senhora das Cabeças e Sagrado Coração de Jesus.

**Responsável pelo imóvel:** Arquidiocese de Mariana.





Figura 01: Retábulo Maior

Foto: ARAÚJO, Júlia. 01/07/2014

### Retábulo Maior

Construído em madeira em forma de arco pleno na cor branca, com duas arquivoltas com frisos amarelos e azuis em seu interior possui 6 seis pintados elementos simbólicos do martírio de Cristo. Em cima da arquivolta central encontra-se seis raios em madeira recortada sobreposta em tons de ocre. Ao centro apresenta tarja do arremate com elementos fitomórficos e folhas de acanto pintados nas cores ocre e marrom, fundo azul, cruz cinza escuro, encimada com tecido longo cinza claro, apresenta duas lanças cruzadas atrás da cruz uma com a ponta aparente e outra com uma esponja, ao pé da cruz encontra-se pergaminho com as letras J.N.R.J.

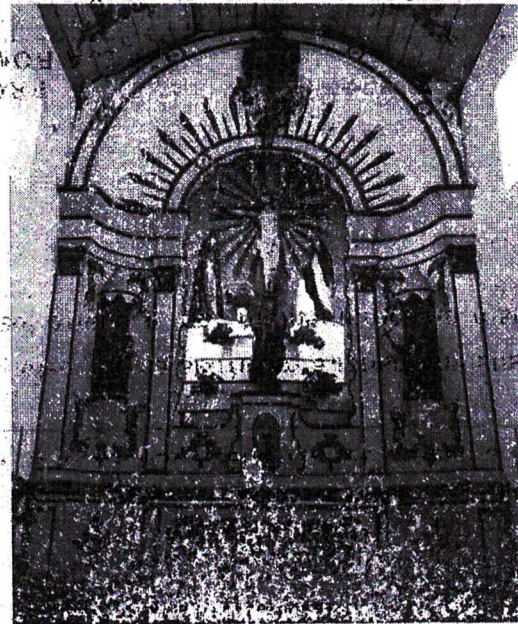
A cornija possui frisos pintados de amarelo e fundo branco, é sustentado por 4 quatro pilastras planas limitadas por frisos amarelos com capitólos pintados e ornados em cinza.

Apresenta 2 dois nichos ornamentados em seu interior por quatro rocalhas em tons cinza, azul, vermelho amarelo e marrom e flores em tons escuros que foram deixadas e contornadas com tinta branca quando o retábulo foi repintado. Os nichos possuem fundo azul e cortinado em tons de marrom e preto, tanto a penha como o dossel tem forma cônica este por fim possui lambrequins brancos. Possui sacrário central com portas pintadas em azul, tendo um cálice encimado por uma hóstia, abaixo e sobre um livro de capa vermelha uma estola litúrgica branca com detalhes em amarelo e ocre e ao lado do cálice um ramo de trigo com quatro espigas. Acima encontra-se a imagem de São Miguel.

SECRETARIA DE CULTURA  
SECRETARIA DE PATRIMÔNIO HISTÓRICO  
SECRETARIA DE MONUMENTOS E SÍTIOS HISTÓRICOS

Ao lado do sacrobrásio há um nicho com fundo vermelho, verde e amarelo, com uma pintura original na forma de um camarim. O camarim possui um fundo azul celeste com a execução do Cristo Redentor, Nossa Senhora e dois santos de roca.

...pinturas em tons de azul, verde e amarelo. Possui uma pintura original na forma de um camarim, com fundo azul celeste, no qual se encontram Cristo Redentor, Nossa Senhora e dois santos de roca.

A mesa do altar confeccionada em madeira com frisos amarelos que a rodeiam. A parte frontal é recortada e vazada por vidro.

...a mesa do altar confeccionada em madeira com frisos amarelos que a rodeiam. A parte frontal é recortada e vazada por vidro.



### 1.2.2 FORRO DA CAPELA-MOR

**Título/tema da obra:** Forro e cimalha

**Dimensões (C x L):** 5,50m X 7,9m

**Dimensões da cimalha: (C x L):** 15,8mX 0,40m (2 unidades).

**Altura do Arco do Forro:** 6,25m

**Nº Inventário:** não possui

**Autor:** não identificado

**Técnica:** madeira policromada.

**Localização:** Capela Mor.

**Época:** não identificado

**Origem:** Ouro Preto - MG

**Procedência:** Ouro Preto - MG

**Endereço:** Rua: Alvarenga Peixoto s/n - Cabeças

**Tombamento :** não possui

**Sistema de segurança:** Alarme de arrombamento.

**Proprietário:** Paróquia de Nossa Senhora do Pilar/Irmandade de São Bom Jesus do Matosinhos e São Miguel e Almas de Nossa Senhora das Cabeças e Sagrado Coração de Jesus.

**Responsável pelo imóvel:** Arquidiocese de Mariana.

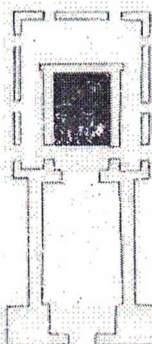

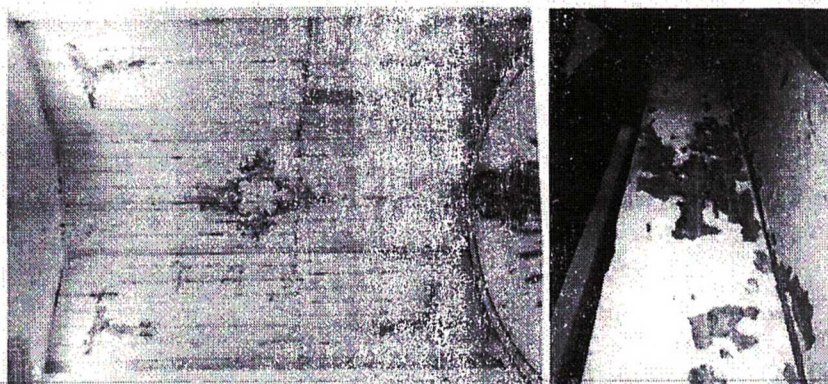

**Figura 2,3:** Forro da Capela-mor e cimalha  
**Foto:** ARAÚJO, Júnia. 01/07/2014

O forro se encontra na Capela Mor é constituído de tábuas de madeira corrida, dispostas verticalmente formando uma gamela em tom predominante branco. O forro apresenta em seus vértices rocalhas pintadas em "C" e "S" em tons predominantes azul, vermelho, ocre, marrom e preto, e flores vermelhas e rosas com folhagens em tons de verde.

Ao centro do forro se apresenta um medalhão feito de rocalhas pintadas em "C" e "S" em tons predominantes de azul, vermelho, ocre, marrom e bege, e flores vermelhas e rosas com folhagens em tons de verde. A cimalha é composta por duas peças em madeira policromada e repintada de branco como há muitos desprendimentos podemos ver a pintura original em tons predominantes vermelho, azul e ocre.



### 1.2.3 ALTAR COLATERAL (EPÍSTOLA)

**Título/tema da obra:** Altar Colateral (lado da Epístola).

**Dimensões:** 5,43mx3,40mx1,28m

**Dimensões do nichos:** 1,12mx0,34mx0,33m

**Dimensões do camarim:** 1,73mx1,16mx0,91m

**Dimensões do trono:** 0,75m x0,87mx 0,64m

**Dimensões da mesa:** 0,97mx0,88mx0,54m

**Nº Inventário:** não possui

**Autor:** Manoel Francisco de Araújo

**Técnica:** madeira talhada e policromada.

**Época:** XVIII

**Origem:** Ouro Preto - MG

**Procedência:** Ouro Preto - MG

**Endereço:** Rua: Alvarenga Peixoto s/n - Cabeças

**Tombamento :** não possui

**Sistema de segurança:** Alarme de arrombamento.

**Proprietário:** Paróquia de Nossa Senhora do Pilar/Irmandade de São Bom Jesus do Matosinhos e São Miguel e Almas de Nossa Senhora das Cabeças e Sagrado Coração de Jesus.

**Responsável pelo imóvel:** Arquidiocese de Mariana.

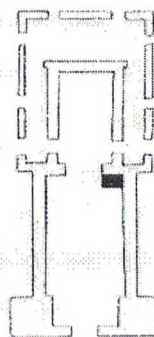

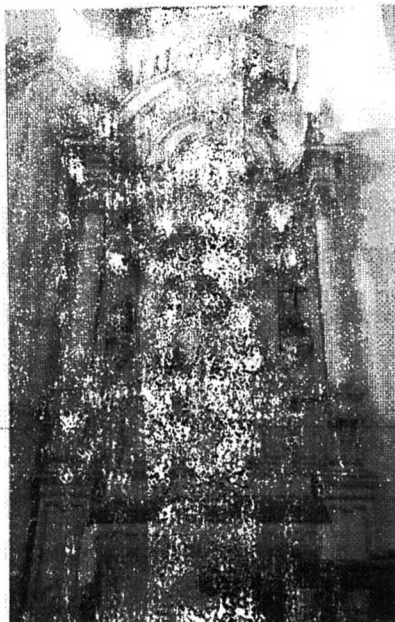

**Figura 4:** Retábulo Colateral da Epistola  
Foto: ARAÚJO, Júlia. 01/07/2014

### **Retábulo Colateral Lado da Epistola (São Sebastião)**

Retábulo repintado em branco com os frisos amarelos, podemos ver as figuras de 2 dois anjos de corpo inteiro no coroamento do retábulo ladeando a tarja e 2 dois rostos de anjos com suas respectivas asas logo acima do dossel dos nichos.

O retábulo apresenta mesa em madeira, composta por base retangular reta, frontal abaulado e branco, banquetas retangular reta com frisos escalonados e pintados. Possui sacrário central, tendo na porta elemento oval, moldurado, enquadrados por pilaretes moldurados, terminados em mísulas, e parte superior arqueada, encimada por frontão em rocalhas, arremate em concheado e laterais chanfradas.

Os elementos de sustentação são formados por par de pilastras misuladas ornadas com rocalhas e folhas de acanto e frisos sinuosos; capitel compósito, e par de colunas de fuste liso e capitel compósito.

O entablamento se apresenta em cimalha moldurada, com frisos lisos, e o coroamento é feito em painel em arco pleno, com arremate em fragmentos de frontão com rocalhas e volutas, coroando o nicho da tribuna. Apresenta brasão sem inscrição e símbolo acima e sanefa curva com lambrequins, a talha que margeia o camarim é vazada e recortada em elementos curvos e rocalhas.



O camarim é composto por 2 dois degraus tri facetados com frisos amarelos. Possuem dois nichos com peanha em rocalhas e folhas de acanto e dossel com elementos fitomórficos e finalização em lambrequins.



### **Hagiografia e Iconografia de São Sebastião.**

O santo de hoje nasceu em Narbonne; os pais eram oriundos de Milão, na Itália, do século terceiro. São Sebastião, desde cedo, foi muito generoso e dado ao serviço. Recebeu a graça do santo batismo e zelou por ele em relação à sua vida e à dos irmãos.

Ao entrar para o serviço no Império como soldado, tinha muita saúde no físico, na mente e, principalmente, na alma. Não demorou muito, tornou-se o primeiro capitão da guarda do Império. Esse grande homem de Deus ficou conhecido por muitos cristãos, pois, sem que as autoridades soubessem – nesse tempo, no Império de Diocleciano, a Igreja e os cristãos eram duramente perseguidos –, porque o imperador adorava os deuses. Enquanto os cristãos não adoravam as coisas, mas as três Pessoas da Santíssima Trindade.

Esse mistério o levava a consolar os cristãos que eram presos de maneira secreta, mas muito sábia; uma evangelização eficaz pelo testemunho que não podia ser explícito.

São Sebastião tornou-se defensor da Igreja como soldado, como capitão e também como apóstolo dos confessores, daqueles que eram presos. Também foi apóstolo dos mártires, os que confessavam Jesus em todas as situações, renunciando à própria vida. O coração de São Sebastião tinha esse desejo: tornar-se mártir. E um apóstata denunciou-o para o Império e lá estava ele, diante do imperador, que estava muito decepcionado com ele por se sentir traído. Mas esse santo deixou claro, com muita sabedoria, auxiliado pelo Espírito Santo, que o melhor que ele fazia para o Império era esse serviço; denunciando o paganismo e a injustiça.

São Sebastião, defensor da verdade no amor apaixonado a Deus. O imperador, com o coração fechado, mandou prendê-lo num tronco e muitas flechadas sobre ele foram lançadas até o ponto de pensarem que estava morto. Mas uma mulher, esposa de um mártir, o conhecia, aproximou-se dele e percebeu que ele estava ainda vivo por graça. Ela cuidou das feridas dele. Ao recobrar sua saúde depois de um tempo, apresentou-se novamente para o imperador, pois queria o seu bem e o bem de todo o Império. Evangelizou, testemunhou, mas, dessa vez, no ano de 288 foi duramente martirizado.

É representado jovem vestido com uma espécie de perizônio, amarrado a uma árvore, tendo o corpo trespassado por flechas. Seus atributos são o manto vermelho – símbolo de guerreiro- as flechas, o capacete, a couraça e a espada de soldado romano no chão.

**1.2.4. ALTAR COLATERAL (EVANGELHO)****Título/tema da obra:** Altar Colateral (lado do Evangelho).**Dimensões:** 5,43mx3,40mx1,28m**Dimensões do nicho:** 1,12mx0,34mx0,33m**Dimensões do camarim:** 1,73mx1,16mx0,91m**Dimensões do trono:** 0,75m x0,87mx 0,64m**Dimensões da mesa:** 0,97mx0,88mx0,54m**Nº Inventário:** não possui**Autor:** Manoel Francisco de Araújo**Técnica:** madeira talhada e policromada.**Época:** XVIII**Origem:** Ouro Preto - MG**Procedência:** Ouro Preto - MG**Endereço:** Rua: Alvarenga Peixoto s/n - Cabeças**Tombamento :** não possui**Sistema de segurança:** Alarme de arrombamento.**Proprietário:** Paróquia de Nossa Senhora do Pilar/Irmandade de São Bom Jesus do Matosinhos e São Miguel e Almas de Nossa Senhora das Cabeças e Sagrado Coração de Jesus.**Responsável pelo imóvel:** Arquidiocese de Mariana.



**Figura 5:** Retábulo Colateral Lado do Evangelho  
**Foto:** ARAÚJO, Júnia. 01/07/2014

### **Retábulo Colateral Lado do Evangelho (Sagrado Coração de Jesus)**

Retábulo repintado em branco com os frisos amarelos, podemos ver as figuras de 2 dois anjos de corpo inteiro no coroamento do retábulo ladeando a tarja e 2 dois rostos de anjos com suas respectivas asas logo acima do dossel dos nichos.

O retábulo apresenta mesa em madeira, composta por base retangular reta, frontal abaulado e branco, com o centro removido onde podemos ver a pintura original em tom predominante verde com rocalhas brancas e verde escuro, a banquetta é retangular reta com frisos escalonados e pintados. Possui sacrário central, tendo na porta elemento oval, moldurado, enquadrados por pilaretes moldurados, terminados em mísulas, e parte superior arqueada, encimada por frontão em rocalhas, arremate em concheado e laterais chanfradas.

Os elementos de sustentação são formados por par de pilastras misuladas ornadas com rocalhas e folhas de acanto e frisos sinuosos; capitel compósito, e par de colunas de fuste liso e capitel compósito.

O entablamento se apresenta em cimalha moldurada, com frisos lisos, e o coroamento é feito em painel em arco pleno, com arremate em fragmentos de frontão com rocalhas e volutas, coroando o nicho da tribuna. Apresenta brasão sem inscrição e símbolo acima e sanefa curva

com lambrequins, a talha que margeia o camarim é vazada e recortada em elementos curvos e

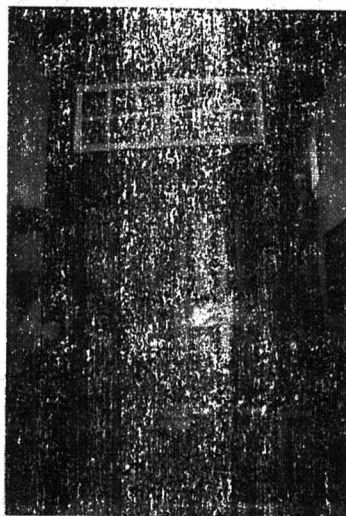

**Figura 8:** Para vento

**Foto:** ARAÚJO, Júlia. 01/07/2014

Guarda vento confeccionado em madeira policromada azul e branco e vidros junto à porta principal é composto por duas pilastras que vão do piso até a estrutura de sustentação da balaustrada do coro. Possui na altura da primeira almofada da porta frisos escalonados. A porta é composta por duas bandeiras almofadas sendo as duas primeiras a metade a superior. Acima da porta encontra-se um caixilho branco com 12 vidros e acima dele uma balaustrada recortada.

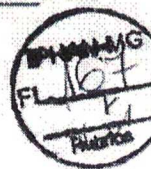

### 1.2.7. FORRO ÁTRIO

**Título/tema da obra:** Forro

**Dimensões (C x L):** 6,65m x 3,00m

**Dimensionamento médio das tábuas:** 3,16m x 0,305m

**Nº Inventário:** não possui

**Autor:** não identificado

**Técnica:** madeira talhada e policromada.

**Localização:** Átrio.

**Época:** não identificado

**Origem:** Ouro Preto - MG

**Procedência:** Ouro Preto - MG

**Endereço:** Rua: Alvarenga Peixoto s/n - Cabeças

**Tombamento :** não possui

**Sistema de segurança:** Alarme de arrombamento.

**Proprietário:** Paróquia de Nossa Senhora do Pilar/Irmandade de São Bom Jesus do Matosinhos e São Miguel e Almas de Nossa Senhora das Cabeças e Sagrado Coração de Jesus.

**Responsável pelo imóvel:** Arquidiocese de Mariana.

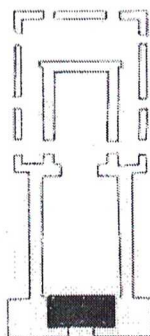

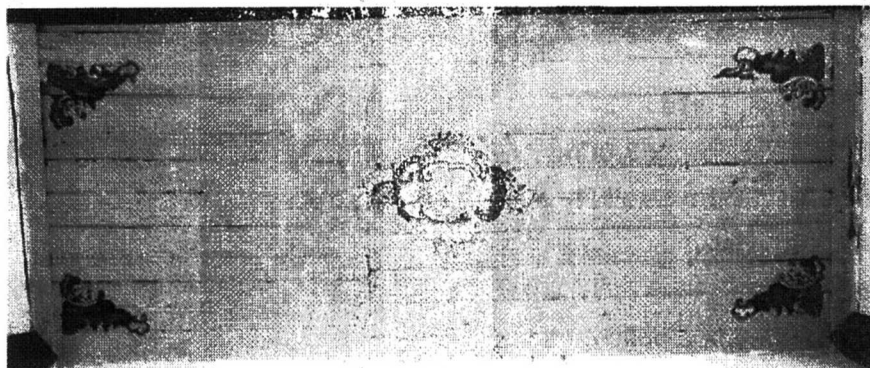

**Figura 01:** Forro Átrio

**Foto:** ARAÚJO, Júnia. 01/07/2014

O forro se encontra no átrio abaixo do mezanino que abriga o coro. É constituído de tábuas de madeira corrida, dispostas horizontalmente de modo a formar superfície reta. É arrematado nas laterais com tábua de madeira em tom de azul. De fundo majoritariamente azul, o forro apresenta em seus vértices rocalhas pintadas em "C" e "S" em tons predominantes azul, vermelho, ocre, marrom e preto, e flores vermelhas e rosas com folhagens em tons de verde. Ao centro do forro se apresenta um medalhão feito de rocalhas pintadas em "C" e "S" em tons predominantes e variantes de azul, vermelho, ocre, marrom e bege, e flores vermelhas e rosas com folhagens em tons de verde.

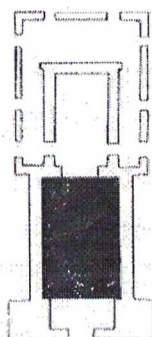
**1.2.10. FORRO NAVE****Título/tema da obra:** Forro**Dimensões (C x L):** 15,98m x 8,30m**Dimensionamento médio das tábuas:** 4,15m x 0,295m**Nº Inventário:** não possui**Autor:** não identificado**Técnica:** madeira policromada.**Localização:** Nave**Época:** não identificado**Origem:** Ouro Preto - MG**Procedência:** Ouro Preto - MG**Endereço:** Rua: Alvarenga Peixoto s/n - Cabeças**Tombamento :** não possui**Sistema de segurança:** Alarme de arrombamento.**Proprietário:** Paróquia de Nossa Senhora do Pilar/Irmandade de São Bom Jesus do Matosinhos e São Miguel e Almas de Nossa Senhora das Cabeças e Sagrado Coração de Jesus.**Responsável pelo imóvel:** Arquidiocese de Mariana.

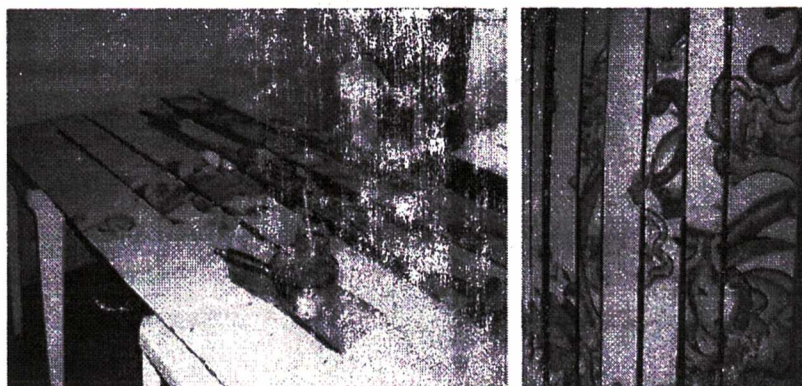

**Figuras 12 e 13 : Forro da Nave desmontado**

**Foto: Carlos José Aparecido 03/09/2008**

O forro se encontra na Capela do cemitério empilhado é constituído de tabuamento em madeira lisa, dispostas verticalmente formando uma gamela em tom predominante branco. O forro apresenta ao centro um medalhão feito de rochas pintadas em "C" e "S" em tons predominantes de azul, vermelho, ocre, marrom e bege, e flores vermelhas e rosas com folhagens em tons de verde.





### 1.2.11. FORRO CORREDOR LATERAL EPÍSTOLA

**Título/tema da obra:** Forro

**Dimensões (C x L):** 10,46m x 2,25m

**Dimensionamento médio das tábuas:** 4,10m x 0,26m

**Nº Inventário:** não possui

**Autor:** não identificado

**Técnica:** madeira talhada e policromada.

**Localização:** Corredor lateral (lado da Epístola).

**Época:** não identificado

**Origem:** Ouro Preto - MG

**Procedência:** Ouro Preto - MG

**Endereço:** Rua: Alvarenga Peixoto s/n - Cabeças

**Tombamento :** não possui

**Sistema de segurança:** Alarme de arrombamento.

**Proprietário:** Paróquia de Nossa Senhora do Pilar/Irmandade de São Bom Jesus do Matosinhos e São Miguel e Almas de Nossa Senhora das Cabeças e Sagrado Coração de Jesus.

**Responsável pelo imóvel:** Arquidiocese de Mariana.

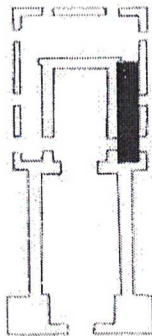

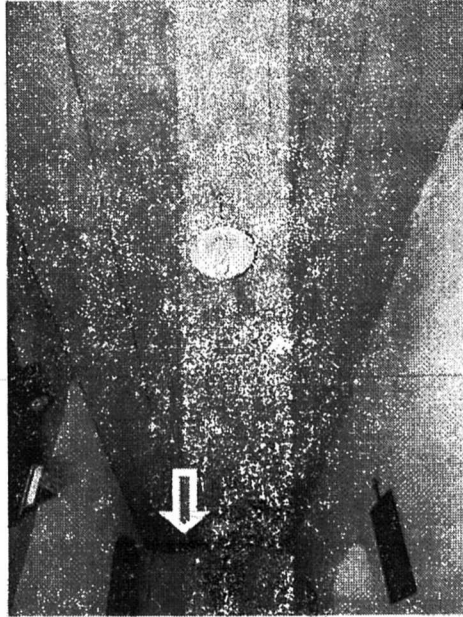

**Figura 24:** Forro lado da Epistola

**Foto:** ARAÚJO, Júlia. 01/07/2014

O forro se encontra no Corredor lateral (lado da Epistola) é constituído de tábuas de madeira corrida, dispostas verticalmente de fundo majoritariamente azul, o forro apresenta um semi círculo em madeira recortada em tom de branco indicando e delimitando a localização dos passos. Apresenta também uma abertura quadrada entrada de acesso ao forro.

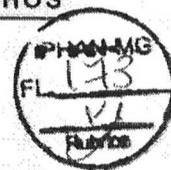
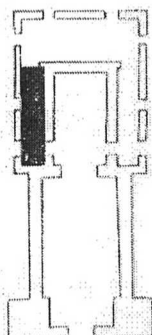
**1.2.12. FORRO CORREDOR LATERAL EVANGELHO****Título/tema da obra:** Forro**Dimensões (C x L):** 10,46m x 2,25m**Dimensionamento médio das tábuas:** 3,85m x 0,23m**Nº Inventário:** não possui**Autor:** não identificado**Técnica:** madeira talhada e policromada.**Localização:** Corredor lateral (lado do Evangelho).**Época:** não identificado**Origem:** Ouro Preto - MG**Procedência:** Ouro Preto - MG**Endereço:** Rua: Alvarenga Peixoto s/n - Cabeças**Tombamento :** não possui**Sistema de segurança:** Alarme de arrombamento.**Proprietário:** Paróquia de Nossa Senhora do Pilar/Irmandade de São Bom Jesus do Matosinhos e São Miguel e Almas de Nossa Senhora das Cabeças e Sagrado Coração de Jesus.**Responsável pelo imóvel:** Arquidiocese de Mariana.

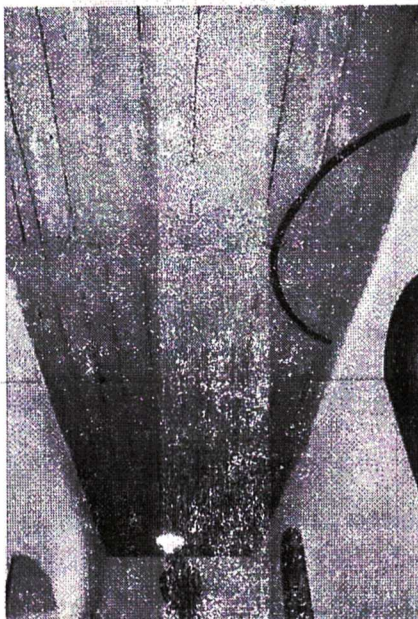

**Figura 35:** Forro lado do Evangelho  
**Foto:** ARAÚJO, Júnia, 01/07/2014

O forro se encontra no Corredor lateral (lado do Evangelho) é constituído de tábuas de madeira corrida, dispostas verticalmente de fundo majoritariamente azul, o forro apresenta dois semi círculos em tom de azul escuro indicando e delimitando a localização dos passos.

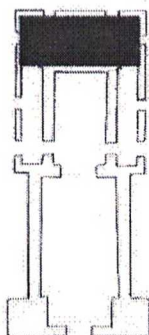
**1.2.13. FORRO SACRISTIA****Título/tema da obra:** Forro**Dimensões (C x L):** 12,20 x 4,50m**Dimensionamento médio das tábuas:** 3,87m x 0,31m**Dimensões da cimalha:** (HxLxP) 0,44m x 4,50m x 12,20m**Nº Inventário:** não possui**Autor:** não identificado**Técnica:** madeira talhada e policromada.**Localização:** Sacristia.**Época:** não identificado**Origem:** Ouro Preto - MG**Procedência:** Ouro Preto - MG**Endereço:** Rua: Alvarenga Peixoto s/n - Cabeças**Tombamento :** não possui**Sistema de segurança:** Alarme de arrombamento.**Proprietário:** Paróquia de Nossa Senhora do Pilar/Irmandade de São Bom Jesus do Matosinhos e São Miguel e Almas de Nossa Senhora das Cabeças e Sagrado Coração de Jesus.**Responsável pelo imóvel:** Arquidiocese de Mariana.

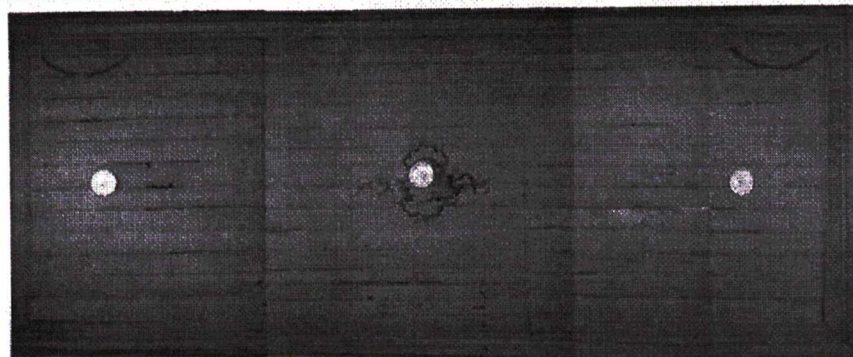

**Figura 46:** Forro Sacristia

**Foto:** ARAÚJO, Júlia. 01/07/2014

O forro se encontra na sacristia é constituído de tábuas de madeira corrida, dispostas horizontalmente de modo a formar superfície reta. É arrematado por cimalha também de madeira, policromada em tom azul. De fundo majoritariamente azul, o forro apresenta dois semi círculos em tom de azul turquesa indicando e delimitando a localização dos passos.

Ao centro do forro se apresenta um medalhão feito de rocalhas pintadas em "C" e "S" em tons predominantes e variantes de azul, vermelho, ocre, marrom e bege, e flores vermelhas e rosas com folhagens em tons de verde. A cimalha é constituída de frisos, cordões escalonados e finalizada por tabuas lisas arrematada por cordão.

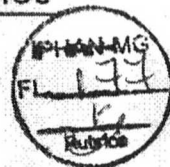
**1.2.14. TARJA COREDOR LATERAL EPÍTOLA**

**Título/tema da obra:** Martírio de Cristo

**Dimensões:** 1,20m x 0,60m

**Nº Inventário:** 05.078.01

**Autor:** não identificado

**Técnica:** madeira policromada.

**Época:** não identificado

**Origem:** Ouro Preto - MG

**Procedência:** Ouro Preto - MG

**Endereço:** Rua: Alvarenga Peixoto s/n - Cabeças

**Tombamento :** não possui

**Sistema de segurança:** Alarme de arrombamento.

**Proprietário:** Paróquia de Nossa Senhora do Pilar/Irmandade de São Bom Jesus do Matosinhos e São Miguel e Almas de Nossa Senhora das Cabeças e Sagrado Coração de Jesus.

**Responsável pelo imóvel:** Arquidiocese de Mariana.

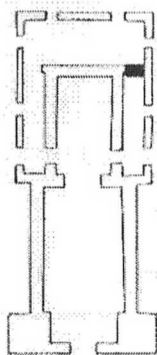

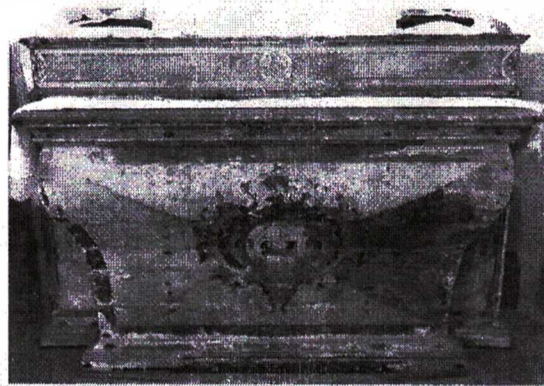

**Figura 19:** Mesa de Altar

**Foto:** ARAÚJO, Júnia. 01/07/2014

Mesa de altar confeccionada em madeira recortada. É composta por base retangular reta, frontal abaulado, e banquetta reta com frisos escalonados e dourados com tampo liso, a vista da banquetta em tons predominante branco ocre, amarelo e marrom apresenta desenho delineados central e em seus extremos ladeados por uma faixa marmorizada em tons ocre, amarelo e marrom. Na frente da mesa margeada em faixa azul, encontra-se centralizado sobre fundo marmorizado dividido em quatro partes diagonais em tons predominantes vermelho, verde, branco e bege uma tarja pintada de um cordeiro branco sobre um livro com os sete selos de capa negra apoiado em seu corpo um estandarte e nos cantos um ramo de trigo e cacho de uvas. A representação pictórica é emoldurada por rocalhas e "C" e "S" em tons predominantes azul, vermelho, ocre, marrom e branco, e flores vermelhas, rosas e azuis com folhagens em tons de verde.



**1.2.17. MESA CORREDOR LATERAL EVANGELHO**

**Título/tema da obra:** Mesa de Altar com estrutura da banquetta.

**Dimensões (HxLxP):** 1,19m x 1,79 x 0,59m

**Nº Inventário:** não possui

**Autor:** não identificado

**Técnica:** madeira talhada e policromada.

**Localização:** Corredor lado do Evangelho.

**Época:** não identificado

**Origem:** Ouro Preto - MG

**Procedência:** Ouro Preto - MG

**Endereço:** Rua: Alvarenga Peixoto s/n - Cabeças

**Tombamento :** não possui

**Sistema de segurança:** Alarme de arrombamento.

**Proprietário:** Paróquia de Nossa Senhora do Pilar/Irmandade de São Bom Jesus do Matosinhos e São Miguel e Almas de Nossa Senhora das Cabeças e Sagrado Coração de Jesus.

**Responsável pelo imóvel:** Arquidiocese de Mariana.

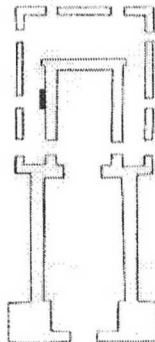



**Figura 20:** Mesa de Altar

**Foto:** ARAÚJO, Júnla. 01/07/2014

Mesa de altar confeccionada em madeira recortada. É composta por base retangular reta, frontal abaulado, Na frente da mesa margeada em faixa azul, encontra-se centralizado sobre fundo marmorizado dividido em quatro partes diagonais em tons predominantes vermelho, verde, branco e bege uma tarja pintada com um martelo ,uma turquês e duas lanças cruzadas uma delas com uma esponja. A representação pictórica é emoldurada por rocalhas e "C" e "S" em tons predominantes azul, vermelho, ocre, marrom e branco, e flores vermelhas, rosas e azuis com folhagens em tons de verde.



### 1.2.18. PASSOS

#### 1.2.18.1. SENHOR DOS PASSOS

**Título/tema da obra:** Senhor dos Passos e Mesa de altar com banquetas e supedâneo.

**Dimensões (HxLxP):** 1,68m x 0,50 x 0,72m

**Dimensões da mesa e estrutura (HxLxP):** 1,19m x 1,74 x 0,59m

**Nº Inventário:** 05.015.01

**Autor:** não identificado

**Técnica:** madeira policromada, encarnada e talhada.

**Época:** : não identificado

**Origem:** Ouro Preto - MG

**Procedência:** Ouro Preto - MG

**Endereço:** Rua: Alvarenga Peixoto s/n - Cabeças

**Tombamento :** não possui

**Sistema de segurança:** Alarme de arrombamento.

**Proprietário:** Paróquia de Nossa Senhora do Pilar/Irmandade de São Bom Jesus do Matosinhos e São Miguel e Almas de Nossa Senhora das Cabeças e Sagrado Coração de Jesus.

**Responsável pelo imóvel:** Arquidiocese de Mariana.

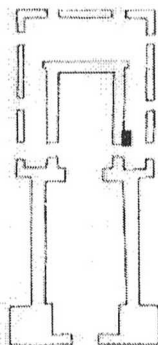

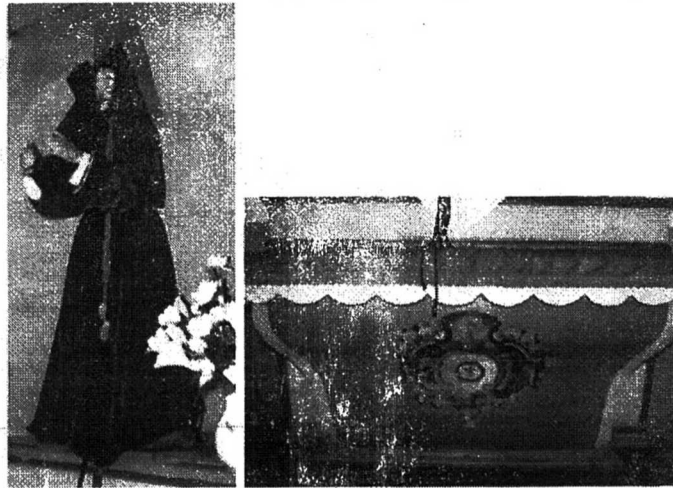

**Figura 21,22:** Senhor dos Passos

**Foto:** ARAÚJO, Júnia. 01/07/2014

Imagem de Roca ou de vestir do Senhor dos Passos, em madeira esculpida, na posição de pé com a cabeça levemente inclinada para a esquerda, com cabeleira. Apresenta sobrancelhas curvas pintadas, olhos de vidro, nariz reto e afilado, boca entreaberta salientando -se a dentição superior, bigodes talhados com origens nas narinas w que se unem á barba em mechas estriadas e com divisão no queixo. Orelhas grandes e talhadas, pescoço fino em coluna, unido ao tronco dentro de uma cavidade por meio de tarugo. Corpo talhado até a altura do estômago e apresentando coxa direita talhada que se apoia em uma perna talhada e encarnada exceto no joelho, que tem forma de polígono. O resto da estrutura do corpo está sustentado por três ripas, uma pelo centro em vertical e duas na lateral, em sentido diagonal. Outra ripa grossa está colocada sobre a perna esquerda que está semi flexionada e colocada na parte posterior. Os braços são articulados no ombro e cotovelo. Sobre o ombro um bloco de madeira destinado a receber a cruz que a imagem carrega. A imagem está colocada sobre uma base de pequena altura e de oito lados. Atualmente veste túnica vinho e branca e possui coroa de espinhos em chumbo, sobre a cabeça.

Mesa de altar confeccionada em madeira recortada. É composta por base retangular reta, frontal abaulado, e banquetta reta com frisos escalonados e dourados com tampo liso, a vista da banquetta branca Na frente da mesa margeada em faixa banca, encontra-se centralizado sobre fundo em tom verde, uma tarja pintada com uma coroa de espinhos e no centro 3 cravos sobrepostos. A representação pictórica é emoldurada por rocalhas e "C" e "S" em tons predominantes azul, vermelho, ocre, marrom e branco, e flores vermelhas, rosas e brancas com folhagens em tons de verde.

**Iconografia do Senhor dos Passos.**

Representação de Cristo a caminho do Calvário, na maioria das vezes em imagem de roca, com cabelos e roupas naturais. Cristo está carregando a cruz no ombro esquerdo, em posição genuflexa. Tem sangramento esparsos pelo corpo e, na cabeça, uma coroa de espinhos. Veste geralmente uma túnica roxa, amarrada à cintura por um cordão.



## 1.2.18.2. CRISTO NO HORTO

**Título/tema da obra:** Cristo no Horto e Mesa de altar com banquetas e supedâneo.

**Dimensões (HxLxP):** 1,97m x 0,91 x 0,07m

**Dimensões da mesa e estrutura (HxLxP):** 1,19m x 1,74 x 0,59m

**Nº Inventário:** 05.026.01

**Autor:** não identificado

**Técnica:** madeira esculpida, policromada.

**Época:** Século XVIII

**Origem:** Ouro Preto - MG

**Procedência:** Ouro Preto - MG

**Endereço:** Rua: Alvarenga Peixoto s/n - Cabeças

**Tombamento :** não possui

**Sistema de segurança:** Alarme de arrombamento.

**Proprietário:** Paróquia de Nossa Senhora do Pilar/Irmandade de São Bom Jesus do Matosinhos e São Miguel e Almas de Nossa Senhora das Cabeças e Sagrado Coração de Jesus.

**Responsável pelo imóvel:** Arquidiocese de Mariana.





**Figura 23,24:** Cristo no Horto

**Foto:** ARAÚJO, Júnia. 01/07/2014

Talha em baixo relevo, representando Cristo no Horto, sobre um fundo retangular emoldurado, com a parte superior curva. O Cristo está de perfil, ajoelhado, apresentando cabelos lisos e longos caídos sobre as costas e ombro esquerdo; sobrançelha esquerda pintada; olho esquerdo talhado e pintado, nariz reto, boca fechada, barba curta e estriada e bipartida no queixo, com as pontas em volutas. Braços flexionados à frente do corpo com as mãos postas, em posição de oração, pernas flexionada, pés descalços.

Veste túnica longa e manto que lhe cobre o ombro direito e parte do esquerdo, abrindo – se do lado esquerdo do corpo e cobrindo parte da perna esquerda. A túnica é roxa e o manto azul. À altura das mãos e rosto do Cristo está um anjo, com corpo em perfil, ajoelhado sobre nuvens, vestindo túnica e manto dourado apresentando vestígios de repintura retirada na restauração.

Cabeça também em perfil, com cabelos curtos estriados, asas abertas com a mão direita elevada, segurando um cálice, enquanto a mão esquerda toca o peito. O fundo do quadro traz o céu com parte avermelhada que, à medida que atinge a extremidade superior do quadro vai ganhando cor azulada. A parte inferior mostra solo, com respectiva vegetação, de árvores altas e plantas baixas. Perspectiva acentuada pela composição do fundo.

Mesa de altar confeccionada em madeira recortada. É composta por base retangular reta, frontal abaulado, e banquetta reta com frisos escalonados e dourados com tampo liso, a vista da banquetta em tons predominante branco ocre, amarelo e marrom apresenta desenho delineados central e em seus extremos ladeados por uma faixa marmorizada em tons ocre, amarelo e marrom. Acima da banquetta encontra – se estrutura de madeira emoldurada dourada em seu



centro a resquícos da pintura original. Na frente da mesa margeada em faixa azul, encontra-se centralizado sobre fundo marmorizado dividido em quatro partes diagonais em tons predominantes vermelho, verde, branco e bege uma tarja com resquícos da pintura original abrasionada. A representação pictórica é emoldurada por rocalhas e "C" e "S" em tons predominantes azul, vermelho, ocre, marrom e branco, e flores vermelhas, rosas e azuis com folhagens em tons de verde.

#### **Iconografia Cristo do Horto.**

É representado de joelhos, em atitude de oração e tristeza, suando sangue. A cena pode, às vezes, incluir um anjo alado trazendo um cálice às mãos.



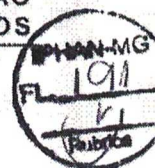

### 1.2.18.3. CRISTO DA PEDRA FRIA

**Título/tema da obra:** Cristo da Pedra Fria e Mesa de altar com estrutura de madeira

**Dimensões (HxLxP):** 1,95m x 0,91 x 0,08m

**Dimensões da mesa e estrutura (HxLxP):** 1,19m x 1,74 x 0,59m

**Nº Inventário:** 05.029.01

**Autor:** não identificado

**Técnica:** madeira esculpida, policromada.

**Época:** Século XVIII

**Origem:** Ouro Preto - MG

**Procedência:** Ouro Preto - MG

**Endereço:** Rua: Alvarenga Peixoto s/n - Cabeças

**Tombamento :** não possui

**Sistema de segurança:** Alarme de arrombamento.

**Proprietário:** Paróquia de Nossa Senhora do Pilar/Irmandade de São Bom Jesus do Matosinhos e São Miguel e Almas de Nossa Senhora das Cabeças e Sagrado Coração de Jesus.

**Responsável pelo imóvel:** Arquidiocese de Mariana.

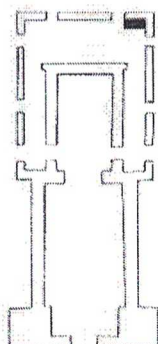

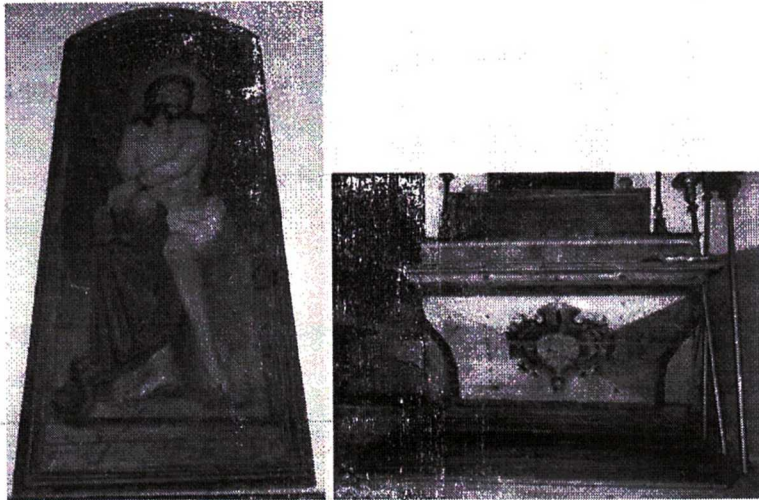

**Figura 25,26:** Cristo da Pedra Fria  
**Foto:** ARAÚJO, Júnia, 01/07/2014

Talha em baixo relevo, representando Cristo na Pedra Fria sobre um fundo retangular e emoldurado, com a parte superior curva. Sob a cabeça do Cristo está pintada a sua auréola. O piso é também pintado em pedras retangulares.

O Cristo está sentado na pedra, talhada em linhas retas em tons esverdeados. Cabeça voltada para a esquerda, fisionomia angustiada, tem olhos abertos, sobrancelhas pintadas, nariz fino e longo, boca entreaberta, bigode e barba bipartidos, orelhas semi-cobertas por cabelos bipartidos caindo sobre os ombros e usa coroa de espinhos verde. Tem o tronco musculoso, os braços estão cruzados nos pulsos, à altura do quadril direito. Com a mão direita segura uma cana e com a esquerda segura o manto vermelho que lhe cobre a perna esquerda. Usa perizônio branco. As pernas estão afastadas e os pés flexionados

Lateralmente em sentidos opostos. Há sangue escorrendo no rosto, no pescoço, pelo meio do tronco, nos pulsos, lado esquerdo, mais acentuadamente, e nos pés. As gotas são de resina.

Mesa de altar confeccionada em madeira recortada. É composta por base retangular reta, frontal abaulado, e banquetta reta com frisos escalonados e dourados com tampo liso, a vista da banquetta em tons predominante branco ocre, amarelo e marrom apresenta desenho delineados central e em seus extremos ladeados por uma faixa marmorizada em tons ocre, amarelo e marrom. Acima da banquetta encontra-se estrutura de madeira emoldurada dourada em seu centro a resquílios da pintura original. Na frente da mesa margeada em faixa azul, encontra-se centralizado sobre fundo marmorizado dividido em quatro partes diagonais em tons predominantes vermelho, verde, branco e bege uma tarja pintada com dois ramos de cana e uma corda com duas pontas. A representação pictórica é emoldurada por rocalhas e "C" e "S"

PROJETO DE RESTAURAÇÃO  
IGREJA BOM JESUS DO MATOZINHOS

---

em tons predominantes azul, vermelho, ocre, marrom e branco, e flores vermelhas, rosas azuis com folhagens em tons de verde.



**Iconografia Cristo Pedra Fria.**

Cristo aparece sentado, coroado de espinhos e vestindo a capa. Tem um ramo verde às mãos.

**1.2.18.4. CRISTO DA COLUNA**

**Título/tema da obra:** Cristo na Coluna e Mesa do altar com banquetas e supedâneo.

**Dimensões (HxLxP):** 1,97m x 0,89 x 0,075m

**Dimensões da mesa e estrutura (HxLxP):** 1,18m x 1,74 x 0,59m

**Nº Inventário:** 05.025.01

**Autor:** não identificado

**Técnica:** madeira esculpida, policromada.

**Época:** Século XVIII

**Origem:** Ouro Preto - MG

**Procedência:** Ouro Preto - MG

**Endereço:** Rua: Alvarenga Peixoto s/n - Cabeças

**Tombamento :** não possui

**Sistema de segurança:** Alarme de arrombamento.

**Proprietário:** Paróquia de Nossa Senhora do Pilar/Irmandade de São Bom Jesus do Matosinhos e São Miguel e Almas de Nossa Senhora das Cabeças e Sagrado Coração de Jesus.

**Responsável pelo imóvel:** Arquidiocese de Mariana.



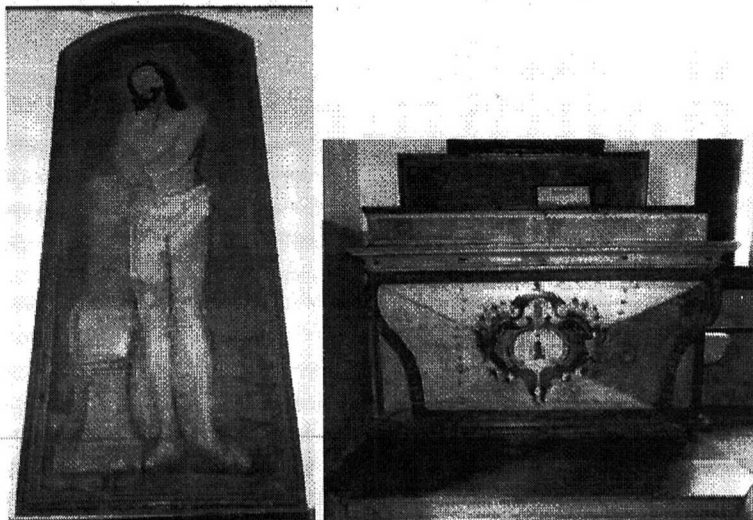

**Figura 27,28:** Cristo da Coluna  
**Foto:** ARAÚJO, Júnia. 01/07/2014

Talha em baixo relevo, representando Cristo na Coluna sobre um fundo retangular e emoldurado, com a parte superior curva. À altura da cabeça do Cristo existem raios pintados e na parte inferior um piso com pedras aparentes.

O Cristo de pé, tem auréola removível de metal branco; sua cabeça está inclinada para a direita, fisionomia sofrida, tem olhos abertos, sobrancelhas pintadas, nariz fino e longo, boca entreaberta, bigode e barba bipartidos, cabelos lisos caindo sobre os ombros. O tronco é musculoso, os braços estão cruzados à altura do quadril direito com os pulsos amarrados por uma corda. Usa perizônio talhado branco; as pernas estão afastadas e os pés flexionados lateralmente em sentidos opostos. Há sangue escorrendo no rosto, no pescoço, nas coxas, nos pés e mais acentuadamente do lado esquerdo. A coluna marmorizada em verde, em forma de balaustre, está à direita do cristo que a toca com a mão e o pé direito.

Mesa de altar confeccionada em madeira recortada. É composta por base retangular reta, frontal abaulado, e banquetta reta com frisos escalonados e dourados com tampo liso, a vista da banquetta em tons predominante branco ocre, amarelo e marrom apresenta desenho delineados central e em seus extremos ladeados por uma faixa marmorizada em tons ocre, amarelo e marrom. Acima da banquetta encontra-se estrutura de madeira emoldurada dourada em seu centro a resquícios da pintura original. Na frente da mesa margeada em faixa azul, encontra-se centralizado sobre fundo marmorizado dividido em quatro partes diagonais em tons predominantes vermelho, verde, branco e bege uma tarja pintada com uma coluna azul um açoite e uma corda. A representação pictórica é emoldurada por rocalhas e "C" e "S" em tons

predominantes azul, vermelho, ocre, marrom e branco, e flores vermelhas, rosas e azuis com folhagens em tons de verde.

**Iconografia Cristo da Coluna.**

Cristo flagelado tem as mãos atadas por cordas, caídas sobre o ventre ou uma coluna. Geralmente traz uma coroa de espinhos, um ramo às mãos e capa vermelha e curta. O corpo de Cristo apresenta - se com sangramento e hematomas.



## 1.2.18.5. CRISTO DA CANA VERDE



**Título/tema da obra:** Cristo da Cana Verde e Mesa de altar com banqueta e supedâneo.

**Dimensões (HxLxP):** 1,97m x 0,89 x 0,07m

**Dimensões da mesa e estrutura (HxLxP):** 1,19m x 1,74 x 0,59m

**Nº Inventário:** 05.028.01

**Autor:** não identificado

**Técnica:** madeira esculpida, policromada.

**Época:** Século XVIII

**Origem:** Ouro Preto - MG

**Procedência:** Ouro Preto - MG

**Proprietário:** Paróquia de Nossa Senhora do Pilar/Irmandade de São Bom Jesus do Matosinhos e São Miguel e Almas de Nossa Senhora das Cabeças e Sagrado Coração de Jesus.

**Endereço:** Rua: Alvarenga Peixoto s/n - Cabeças

**Tombamento :** não possui

**Sistema de segurança:** Alarme de arrombamento.

**Proprietário:** Paróquia de Nossa Senhora do Pilar/Irmandade de São Bom Jesus do Matosinhos e São Miguel e Almas de Nossa Senhora das Cabeças e Sagrado Coração de Jesus.

**Responsável pelo imóvel:** Arquidiocese de Mariana.

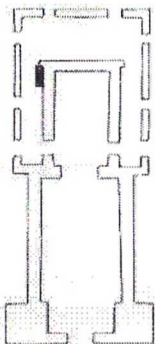

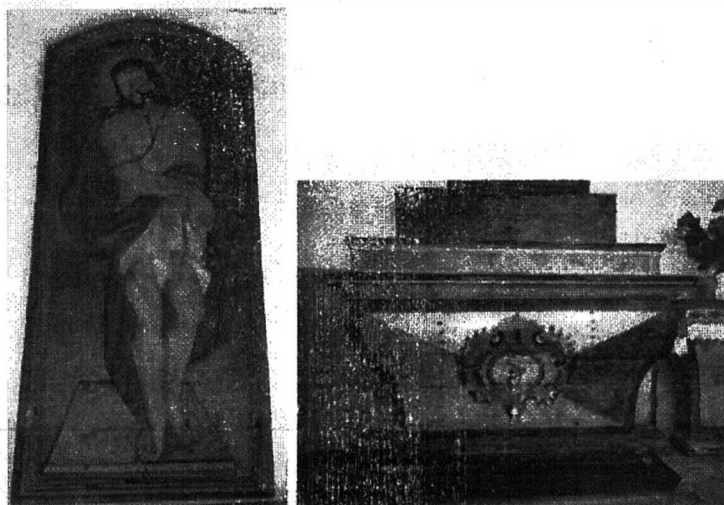
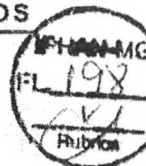

**Figura 29,30:** Cristo da Cana Verde

**Foto:** ARAÚJO, Júlia. 01/07/2014

Talha em baixo relevo, representando Cristo da Cana Verde sobre um fundo retangular e emoldurado, com a parte superior curva. O Cristo está de pé sobre pedestal, vestindo perizônio e por um manto vermelho que lhe cobre as costas e parte da frente do corpo, onde as pontas se unem por baixo do braço direito. A cabeça está inclinada para a direita, têm olhos abertos pintados e talhados, sobrancelhas curvadas pela continuidade da linha do nariz; boca aberta e bigodes com origem nas narinas e unidos à barba bipartida no queixo e terminada em volutas. Cabelos bipartidos e lisos caindo no ombro, sobre a cabeça uma coroa de espinhos de onde o sangue escorre que também aparece no pescoço, no peito e nas pernas. Os braços estão flexionados e colocados um sobre o outro, amarrados por corda talhada que passa também sobre o peito. Na mão direita carrega uma cana verde. O fundo do quadro apresenta um piso quadriculado que é interrompido a uma altura mediana onde se termina em sombreado escuro. O pedestal é marmorizado.

Mesa de altar confeccionada em madeira recortada. É composta por base retangular reta, frontal abaulado, e banquetta reta com frisos escalonados e dourados com tampo liso, a vista da banquetta em tons predominante branco ocre, amarelo e marrom apresenta desenho delineados central e em seus extremos ladeados por uma faixa marmorizada em tons ocre, amarelo e marrom. Acima da banquetta encontra-se estrutura de madeira emoldurada dourada em seu centro a resquícios da pintura original. Na frente da mesa margeada em faixa azul, encontra-se centralizado sobre fundo marmorizado dividido em quatro partes diagonais em tons predominantes vermelho, verde, branco e bege uma tarja pintada uma corda marrom com três pontas. A representação pictórica é emoldurada por rocalhas e "C" e "S" em tons



predominantes azul, vermelho, ocre, marrom e branco, e flores vermelhas, rosas e azuis com folhagens em tons de verde.

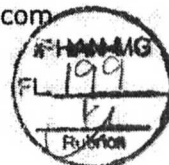

**Iconografia Cristo da Cana Verde.**

Representa Cristo ensanguentado, coroado de espinhos, vestindo manto vermelho e curto. Tem as mãos amarradas por cordas, que seguram feixe de cana como se fosse um cetro. O semblante simboliza indignação, desolação e dor.

**1.2.18.6. CRISTO SENTENCIADO**

**Título/tema da obra:** Cristo Sentenciado (?) e Mesa de altar com banquetas e supedâneo.

**Dimensões (HxLxP):** 1,95m x 0,89 x 0,08m

**Dimensões da mesa e estrutura (HxLxP):** 1,19m x 1,74 x 0,59m

**Nº Inventário:** 05.027.01

**Autor:** não identificado

**Técnica:** madeira esculpida, policromada.

**Época:** Século XVIII

**Origem:** Ouro Preto - MG

**Procedência:** Ouro Preto - MG

**Endereço:** Rua: Alvarenga Peixoto s/n - Cabeças

**Tombamento :** não possui

**Sistema de segurança:** Alarme de arrombamento.

**Proprietário:** Paróquia de Nossa Senhora do Pilar/Irmandade de São Bom Jesus do Matosinhos e São Miguel e Almas de Nossa Senhora das Cabeças e Sagrado Coração de Jesus.

**Responsável pelo imóvel:** Arquidiocese de Mariana.

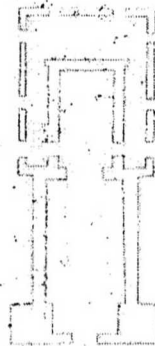

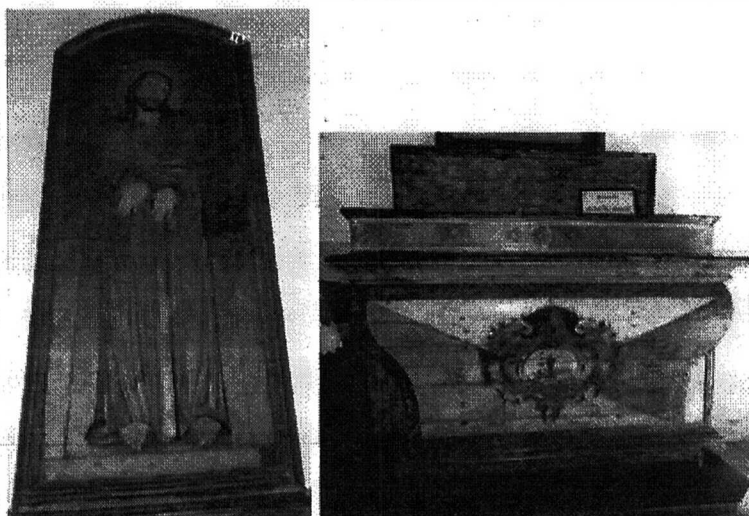

**Figura 31,32:** Cristo Sentenciado?

**Foto:** ARAÚJO, Júnia. 01/07/2014

Talha em baixo relevo, representando Cristo Sentenciado sobre um fundo retangular e emoldurado, com a parte superior curva. Sob a cabeça do Cristo está pintada a sua auréola. O fundo foi repintado em duas cores: marrom e azul claro. O Cristo está de pé, cabeça inclinada para a esquerda, rosto oval, fisionomia, sofrida, tem olhos semiabertos, sobrancelhas finas pintadas, nariz fino e longo, boca entreaberta, bigodes com grande intervalo central, barba bipartida com as pontas em espiral, cabelos bipartidos lisos e preto caindo sobre os ombros. Braços cruzados à altura dos pulsos onde está amarrada um acorda que cai ao centro, mãos abertas. As pernas estão firmes e percebem se os pés descalços sob a túnica longa, de mangas compridas e com dobras verticais.

Mesa de altar confeccionada em madeira recortada. É composta por base retangular reta, frontal abaulado, e banquetta reta com frisos escalonados e dourados com tampo liso, a vista da banquetta em tons predominante branco ocre, amarelo e marrom apresenta desenho delineados central e em seus extremos ladeados por uma faixa marmorizada em tons ocre, amarelo e marrom. Acima da banquetta encontra-se estrutura de madeira emoldurada dourada em seu centro a resquícios da pintura original. Na frente da mesa margeada em faixa azul, encontra-se centralizado sobre fundo marmorizado dividido em quatro partes diagonais em tons predominantes vermelho, verde, branco e bege uma tarja com um cálice. A representação pictórica é emoldurada por rocalhas e "C" e "S" em tons predominantes azul, vermelho, ocre, marrom e branco, e flores vermelhas, rosas e azuis com folhagens em tons de verde.

#### **Iconografia Cristo Sentenciado.**

Cristo em pé tem as mãos atadas por cordas, caídas sobre o ventre usando túnica que cobre o corpo inteiro.

## 1.2.19. IMAGENS

## 1.2.19.1 CRUCIFIXO



**Título/tema da obra:** Imaginária – Crucifixo

**Dimensões (HxLxC):** 2,61m x 0,435m x 1,61m.

**Dimensões da Cruz:** (HxL): 2,64m x 1,76m.

**Dimensões da tarja:**(HxL): 0,39m x 0,24.

**Dimensões resplendor:** (HxL): 0,37m x 0,26m

**Medidas de Cristo:** (H x L x P): 1,89m x 0,53m x 0,38m

**Nº Inventário:** 05.002-01

**Autor:** Desconhecido.

**Técnica:** madeira talhada, encarnada e policromada.

**Época:** não identificado

**Origem:** Ouro Preto - MG

**Procedência:** Ouro Preto - MG

**Endereço:** Rua: Alvarenga Peixoto s/n - Cabeças

**Tombamento :** não possui

**Sistema de segurança:** Alarme de arrombamento.

**Proprietário:** Paróquia de Nossa Senhora do Pilar/Irmandade de São Bom Jesus do Matosinhos e São Miguel e Almas de Nossa Senhora das Cabeças e Sagrado Coração de Jesus.

**Responsável pelo imóvel:** Arquidiocese de Mariana.

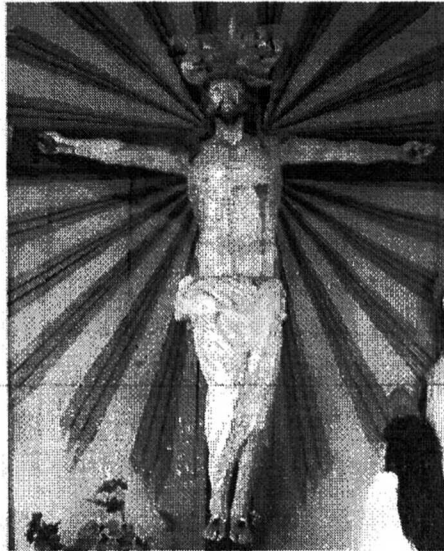

**Figura 33:** Crucifixo

**Foto:** ARAÚJO, Júnia. 01/07/2014

Crucifixo em madeira, cruz latina com hastes em retângulo alongado, madeira escurecida por, provavelmente, extrato de nogueira.

Cristo coroado com espinhos, preso por quatro cravos. Braços largos, musculosos, em posição quase horizontal. Mãos com os dedos encurvados sobre os cravos. Cabeça erguida para o alto, com o cabelo bipartido ao centro, estriados ao alto, o restante caindo em madeixas sobre as costas e os ombros.

Rosto largo, anguloso, de maçãs salientes. Testa alta, olhos de porcelana, escuros, grandes, bem abertos e voltados para o alto, com lacrimais e arcadas superciliares bem definidos. Sobrancelhas crispadas, nariz retilíneo, com narinas em sulcos, levemente arrebitado. Boca entreaberta, deixando ver parte da denteição superior. Bigodes saindo das narinas, fazendo junção com a barba em cachos, bipartidas ao centro, com duas metades terminadas em volutas. Pescoço largo e musculoso, com nervos aparentes. Peito largo e proeminente, com costelas sugeridas e ventre recuado.

Veste um perizônio pintado de branco, atado por cordão do qual só se vê uma ponta dobrada, à direita. O planejamento do perizônio enrola-se sobre o cordão, dobrando-se de forma a cobri-lo; o restante cobrindo parte da perna esquerda e a quase totalidade da direita, com movimentos angulosos, colado ao corpo.

Os pés, dada a característica dos quatro cravos, estão emparelhados. O tratamento da talha dos pés é um trabalho esmerado, onde artelhos e nervos são bem definidos, com unhas talhadas e linhas retilíneas. A lança do centurião está colocada à esquerda do peito do Cristo. A cruz possui, ao alto, tabuleta entalhada em madeira, com a inscrição latina "INRI". Pouco

abaixo, há um resplendor em prata, com medalhão central em formato de flor, rodeada de raios luminosos. Chagas sangrentas espalham-se por todo o corpo do Cristo.

Medidas de Cristo (H x L x P): 1,89m x 0,53m x 0,38m.

### **Iconografia Cristo Crucificado.**

Representações da cena do Calvário nas quais é comum serem as imagens de tamanho natural, articuladas no membros superiores a fim de servirem nas encenações do descendimento da cruz, na sexta - feira santa. Cristo aparece envolvido na cintura por uma faixa branca, denominada perizônio, amarrada por cordas ou nó do próprio tecido. Os braços estão suspensos e presos à cruz por meio de cravos. Os pés, às vezes, estão separados ou unidos um sobre outro por cravos, apoiados ou não em supecâneo.

Às vezes tem a cabeça caída sobre os ombros e os olhos fechados, sendo chamado Senhor do Bomfim. Noutras representações, no conjunto do calvário, aparecem a Virgem da Dores, São João Evangelista e Maria Madalena, no topo da colina onde está a cruz. Cristo pode ainda ser representado junto aos outros crucificados, o Bom e o Mau Ladrão, à direita e à esquerda da cruz, respectivamente.

Sobre a cruz, aparece uma placa com as iniciais INRI ou Jesus Nazareno, Rei dos Judeus.

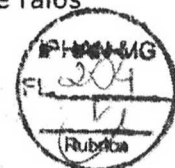

## 1.2.19.2 NOSSA SENHORA DAS DORES



**Título/tema da obra:** Imagem de Roca – Nossa Senhora das Dores

**Dimensões (HxLxP):** 1,66m x 0,40m x 0,44m

**Dimensão atributo: (HxL):** 0,42m x 0,27m.

**Nº Inventário:** 05.005-01

**Autor:** não identificado

**Técnica:** madeira esculpida, policromada.

**Época:** não identificado

**Origem:** Ouro Preto - MG

**Procedência:** Ouro Preto - MG

**Endereço:** Rua: Alvarenga Peixoto s/n - Cabeças

**Tombamento :** não possui

**Sistema de segurança:** Alarme de arrombamento.

**Proprietário:** Paróquia de Nossa Senhora do Pilar/Irmandade de São Bom Jesus do Matosinhos e São Miguel e Almas de Nossa Senhora das Cabeças e Sagrado Coração de Jesus.

**Responsável pelo imóvel:** Arquidiocese de Mariana.



**Figura 34:** Nossa Senhora das Dores

**Foto:** ARAÚJO, Júnia. 01/07/2014

Imagem de Roca ou de Vestir, representando Nossa Senhora das Dores com parte esculpida e parte apresentando apenas armação. Está em posição de pé com cabeça ereta com cabeleira natural e orifício no centro para fixação de resplendor, fisionomia sofrida, sobrancelhas curvada

e pintada; olhos claros de vidro; nariz reto e afilado; boca entreaberta com dentição superior; queixo avantajado; orelhas talhadas e orifício para colocar brincos. Pescoço em pequena coluna unido ao tronco por meio de um tarugo. Braços com articulações nos ombros e cotovelo. Braço direito caído na vertical e braço esquerdo flexionado, mãos abertas com carnação até os punhos. Imagem esculpida até a cintura com seios definidos. Abaixo, armação com quatro ripas na vertical presas à base, entre elas, as pernas talhadas e encarnadas até o joelho, encaixadas em duas ripas que ligam ao tronco. Calça sandália marrom.

Veste atualmente duas anáguas brancas, túnica longa roxa, faixa roxa marcando a cintura, manto de veludo azul que desce da cabeça aos pés, decorado por galão amarelo. Na mão esquerda segura pequeno lenço branco. Na cabeça um diadema de metal branco com sete estrelas.

### **Hagiografia e Iconografia de Nossa Senhora das Dores.**

Também chamada Nossa Senhora da Piedade, da Soledade, das Angústias, das Lágrimas, das Sete Dores, do Calvário ou do Pranto. O nome refere-se às sete dores sofridas por Maria e descritas nos Evangelhos. Algumas esculturas de Nossa Senhora das Dores apresentam uma ou mais espadas perfurando seu peito, o que é uma referência à primeira de suas dores, quando Simeão prediz que "uma espada traspassará sua alma" (Lucas 2:35). Outras esculturas apresentam Maria chorando aos pés de Jesus na cruz, ou segurando o corpo de Jesus nos braços após a crucificação.

Foi o Papa Pio X que fixou a data definitiva de 15 de Setembro, conservada no novo calendário litúrgico, que mudou o título da festa, reduzida a simples memória: não mais Sete Dores de Maria, mas menos especificadamente e mais oportunamente: Virgem Maria Dolorosa. Com este título nós honramos a dor de Maria aceita na redenção mediante a cruz. É junto à Cruz que a Mãe de Jesus crucificado torna-se a Mãe do corpo místico nascido da Cruz, isto é, nós somos nascidos, enquanto cristãos, do mútuo amor sacrificial e sofredor de Jesus e Maria. Eis porque hoje se oferece à nossa devota e afetuosa meditação a dor de Maria. Mãe de Deus e nossa.



## 1.2.19.3 SÃO JOÃO EVANGELISTA



**Título/tema da obra:** Imagem de Roca – São João

**Dimensões (HxLxP):** 1,60m x 0,45m x 0,20m

**Dimensões resplendor:** (HxL): 0,37m x 0,25m.

**Nº Inventário:** 05.003-01

**Autor:** não identificado

**Técnica:** madeira esculpida, policromada.

**Época:** não identificado

**Origem:** Ouro Preto - MG

**Procedência:** Ouro Preto - MG

**Endereço:** Rua: Alvarenga Peixoto s/n - Cabeças

**Tombamento :** não possui

**Sistema de segurança:** Alarme de arrombamento.

**Proprietário:** Paróquia de Nossa Senhora do Pilar/Irmandade de São Bom Jesus do Matosinhos e São Miguel e Almas de Nossa Senhora das Cabeças e Sagrado Coração de Jesus.

**Responsável pelo imóvel:** Arquidiocese de Mariana.



**Figura 35:** São João

**Foto:** ARAÚJO, Júnia. 01/07/2014

Imagem de Roca ou de Vestir, representando São João com parte esculpida e parte apresentando apenas armação. Está em posição de pé com cabeça ereta, fisionomia sofrida, sobancelhas curvada e pintada; olhos de vidro; nariz reto e afiada; boca entreaberta com dentição superior; queixo avantajado; orelhas talhadas e cabeça preparada para receber

PI-000-MC  
212  
RUBRICA

Geralmente representada jovem, com longos cabelos, tendo um pote em suas mãos. Como penitente, aparece seminua, trazendo um crucifixo numa das mãos; na outra, um cilício, com o qual se flagela, e uma caveira, diante da qual medita. Integra as representações do Calvário onde aparece chorando, ajoelhada aos pés da Cruz. Seus atributos são um pote, que remete ao balsamo, com o qual ungiu os pés de Cristo, uma caveira, a cruz e uma coroa de espinhos.



### 1.2.19.5 SÃO MIGUEL ARCANJO

**Título/tema da obra:** São Miguel

**Dimensões (HxLxP):** 1,44m x 0,53m x 0,32m.

**Dimensões lança:** (HxL): 1,35m x 0,26m x 0,08m.

**Dimensões balança:** (HxLxP): 0,16m x 0,08

**Nº Inventário:** 05.006.01

**Autor:** Desconhecido.

**Técnica:** madeira talhada policromada e encarnada. Metal branco fundido e batido.

**Época:** não identificado

**Origem:** Ouro Preto - MG

**Procedência:** Ouro Preto - MG

**Endereço:** Rua: Alvarenga Peixoto s/n - Cabeças

**Tombamento :** não possui

**Sistema de segurança:** Alarme de arrombamento.

**Proprietário:** Paróquia de Nossa Senhora do Pilar/Irmandade de São Bom Jesus do Matosinhos e São Miguel e Almas de Nossa Senhora das Cabeças e Sagrado Coração de Jesus.

**Responsável pelo imóvel:** Arquidiocese de Mariana.



**Figura 37,38:** São Miguel

**Foto:** ARAÚJO, Júnia. 01/07/2014

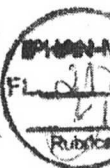

### 1.2.19.7 NOSSA SENHORA DA ANUNCIÇÃO

**Título/tema da obra:** Nossa Senhora da Anunciação (identificação em estudo)

**Dimensões (HxLxP):** 0,74m x 0,27 x 0,155m

**Nº Inventário:** 05.014.01

**Autor:** não identificado

**Técnica:** madeira policromada, encarnada e talhada.

**Época:** não identificado

**Origem:** Ouro Preto - MG

**Procedência:** Ouro Preto - MG

**Endereço:** Rua: Alvarenga Peixoto s/n - Cabeças

**Tombamento :** não possui

**Sistema de segurança:** Alarme de arrombamento.

**Proprietário:** Paróquia de Nossa Senhora do Pilar/Irmandade de São Bom Jesus do Matosinhos e São Miguel e Almas de Nossa Senhora das Cabeças e Sagrado Coração de Jesus.

**Responsável pelo imóvel:** Arquidiocese de Mariana.

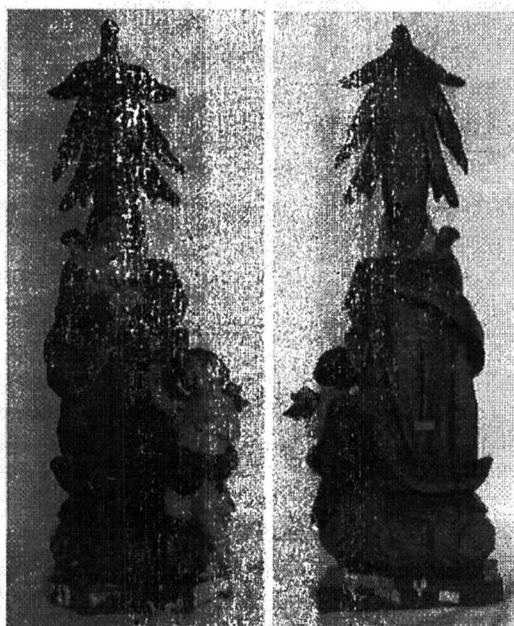

**Figura 41,42:** Nossa Senhora da Anunciação

**Foto:** ARAÚJO, Júlia. 01/07/2014

Imagem de pé, de frente, cabeça ereta, rosto redondo, fisionomia tranquila, olhos de vidro quase fechados, sobrancelhas grandes e pintadas, nariz largo, boca fechada, queixo redondo, orelhas sugeridas, cabelos pretos, lisos, e bipartidos, pescoço grosso, braço flexionado à frente

e mãos cruzadas sobre o peito. Apóia - se na perna esquerda e tem a direita flexionada. Pés encobertos. A virgem usa véu curto sobre a cabeça, que contorna seu pescoço passando sobre o ombro direito, com a ponta deste lado esvoaçante. Veste túnica longa azul com mangas largas arregaçadas, que se percebe no braço direito, com uma manga mais justa por baixo. Sobre o ombro esquerdo passa um manto que lhe cobre o braço deste lado e passa sob o direito, prendendo - se sob suas mãos. Preso à cabeça da Virgem há uma imagem do Divino Espírito Santo, com as asas abertas e raios saindo por baixo delas. À esquerda, há uma imagem de Arcanjo apoiado no joelho direito. Tem cabeça inclinada, rosto redondo, fisionomia tranquila, testa larga, olhos de vidro, sobancelhas grandes e pintadas, nariz achatado, boca fechada, queixo redondo, orelhas sugeridas, cabelos curtos e lisos, asas pequenas, braço esquerdo flexionado e frente com a mão aberta sobre o peito, braço direito estendido com a mão fechada e o indicador apontando para a Virgem. O tronco é volumoso, tem a perna direita flexionada na qual se apoia e a esquerda com leve flexão. Pés descalços sendo o esquerdo em maiores proporções que o direito. Usa manto que lhe cobre o ventre e passa sobre a esquerda cobrindo lhe a metade das costas. A imagem está sobre um pedestal de nuvens espiraladas e se apoia em base octogonal irregular de lados curvos.

### **Iconografia Nossa senhora da Anunciação.**

Representa a aparição do arcanjo Gabriel à Virgem Maria: "Entrando pois o anjo ela estava, disse-lhe: Deus te salve, cheia de graça! O Senhor é contigo! Bendita és tu entre as mulheres" (Lc.1,28).

Nas representações da Anunciação, a Virgem apresenta- se ajoelhada ou sentada diante do arcanjo Gabriel que a saúda, anunciando-lhe a maternidade de Cristo.

A virgem pode trazer um lírio, sinal de pureza, ao recebê-lo do arcanjo. Outras vezes, é representada tendo um livro às mãos.



## 1.2.19.8 SAGRADO CORAÇÃO DE JESUS

**Título/tema da obra:** Imaginária- Sagrado Coração de Jesus



## 1.2.19.9 SANTA BARBARA

**Título/tema da obra:** Imaginaria - Santa Barbara

**Dimensões (HxLxC):** 0,94m x 0,57m x 0,35m.

**Dimensões resplendor:** (HxL): 0,18m x 0,19m.

**Nº Inventário:** 05.007.01

**Autor:** Desconhecido.

**Técnica:** madeira talhada, encarnada e policromada.

**Época:** não identificado

**Origem:** Ouro Preto - MG

**Procedência:** Ouro Preto - MG

**Endereço:** Rua: Alvarenga Peixoto s/n - Cabeças

**Tombamento :** não possui

**Sistema de segurança:** Alarme de arrombamento.

**Proprietário:** Paróquia de Nossa Senhora do Pilar/Irmandade de São Bom Jesus do Matosinhos e São Miguel e Almas de Nossa Senhora das Cabeças e Sagrado Coração de Jesus.

**Responsável pelo imóvel:** Arquidiocese de Mariana.

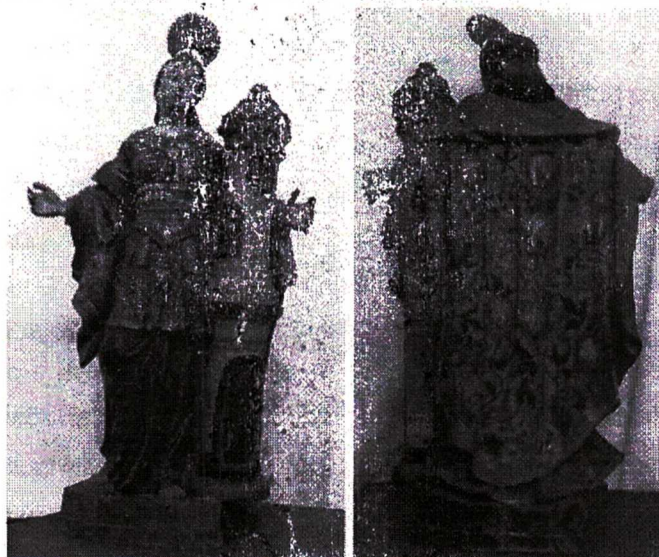

posterior cingidos por uma diadema arrematado por losango na testa. Rosto oval, de linhas curvas e suaves, testa lisa, sobranceiras arqueadas, seguindo a linha do nariz fino e levemente arrebitados, olhos grandes, abertos, escuros, voltados para o infinito, faces arredondadas, boca pequena e fechada, queixo com prominência central, orelhas parcialmente visíveis sob os cabelos. Veste túnica longa, decote em "V" contornado por faixa decorativa com um losango ao centro; uma faixa semelhante contorna a cintura; entre estas, nota-se os seios proeminentes. A saia da túnica cai em pregas verticais, encurvando-se para os lados, até os pés. Sobre esta, partindo da cintura, uma sobressaia de comprimento que vai até os joelhos, encimada por uma palaa com bico central, na qual se penduram faixas retilíneas e, ao centro, uma borla. Nas mangas, próximo ao ombro, existe contorno de faixa decorativa semelhante às demais. Um manto longo cobre as costas e dobra-se sobre os braços, com dobras profundas e farta movimentação. Os braços abrem-se para as laterais, o esquerdo passando sobre uma torre circular, de três lances, que apoiada sobre o pedestal, tem altura que atinge o rosto da imagem da santa. As pernas, a esquerda emprumada e a direita com joelhos flexionados, têm os pés calçados de sandálias em afastamento lateral, com as pontas voltadas para as laterais.

Completamente repintada, tem apenas na parte posterior do manto, a pintura na sua concepção original, onde podemos observar delicados ramos de flores, algumas com aplicação de douramento, salpicados sobre um fundo claro.

### **Hagiografia e Iconografia de Santa Barbara.**

Santa Bárbara foi, segundo as tradições católicas, uma jovem nascida na cidade de Nicomédia (na região da Bitínia), atual Izmit, Turquia nas margens do Mar de Mármara, isto nos fins do século III da Era cristã. Esta jovem era a filha única de um rico e nobre habitante desta cidade do Império Romano chamado Dióscoro.

Por ser filha única e com receio de deixar a filha no meio da sociedade corrupta daquele tempo, Dióscoro decidiu fechá-la numa torre. Santa Bárbara na sua solidão, tinha a mata virgem como quintal, e, segunda alegam as tradições, "questionava-se" se de fato, tudo aquilo era criação dos ídolos que aprendera a cultuar com seus tutores naquela torre.

Por ser muito bela e, acima de tudo, rica, não lhe faltavam pretendentes para casamentos, mas Bárbara não aceitava nenhum.

Desconcertado diante da cidade, Dióscoro estava convencido que as "desfeitas" da filha justificavam-se pelo fato dela ter ficado trancada muitos anos na torre. Então, ele permitiu que ela fosse conhecer a cidade; durante essa visita ela teve contato com cristãos, que lhe contaram sobre os apegados ideais de Jesus sobre o mistério da união da Santíssima Trindade. Pouco tempo depois, um padre vindo de Alexandria lhe deu o Batismo.

Em certa ocasião, segundo contam as tradições católicas, seu pai decidiu construir uma casa de banho com duas janelas para Bárbara. Todavia, dias mais tarde, ele viu-se obrigado a fazer

PIRACAMA-MG  
Fl. 224  
86  
Rubrica

PROJETO DE RESTAURAÇÃO  
IGREJA BOM JESUS DO MATOZINHOS

uma longa viagem. Enquanto Dióscoro viajava, sua filha ordenou a construção de uma terceira janela na torre, visto que a casa de banho ficaria na torre. Além disso, ela esculpira uma cruz sobre a fonte.

O seu pai Dióscoro, quando voltou, reparou que a torre onde tinha trancado a filha tinha agora três janelas em vez das duas que ele mandara abrir. Ao perguntar à filha o porquê das três janelas, ela explicou-lhe que isso era o símbolo da sua nova Fé. Este facto deixou o pai furioso,

PIRACAMA-MG  
Fl. 226  
87  
Rubrica

PROJETO DE RESTAURAÇÃO  
IGREJA BOM JESUS DO MATOZINHOS

do corpo. Mão esquerda segura um livro fechado de capa vermelha e mão direita em posição de segurar. Apoia-se na perna direita e a esquerda é levemente flexionada para o joelho destacando-se sob a indumentária. Ponta dos pés aparentes, calçado sapatos pretos. Traja-se de túnica clara longa, mangas compridas, cinto preto marcando a cintura, escapulário claro até um pouco abaixo dos joelhos; capa preta forrada de tecido claro passando sobre o cotovelo direito e entre o braço esquerdo, descendo até a altura do joelho formando pregas. Capa menor sobre os ombros com capuz que cai sobre as costas. O planejamento é todo contornado por galão dourado. Base octogonal em dois lances. Sobre a base do lado direito, um cachorro claro com algumas manchas escuras, sentado com a cabeça levantada olhado para São Domingos.

**Hagiografia e Iconografia de São Domingos de Gusmão.**

São Domingos de Gusmão nasceu em Caleruega, em Castela, a Velha (Espanha), em 24 de junho de 1170. Seus pais, de ilustre nascimento, foram Félix de Gusmão e Joana de Aza, que deram origem a uma família de santos. Além de Domingos, os dois outros filhos do casal morreram em odor de santidade. O primeiro foi Antônio de Gusmão, sacerdote que, distribuindo todos seus bens aos pobres, retirou-se a um hospital para servir Nosso Senhor Jesus Cristo em seus membros sofredores. Manes, o segundo, entrou depois para a Ordem dominicana, tornando-se grande pregador e exemplar religioso. Foi beatificado, juntamente com sua mãe, por Gregório XVI.

Não admira que, numa tal família, o menino Domingos se sentisse atraído para a virtude desde o berço. Conta a tradição que, antes de ele nascer, sua mãe fez uma novena no santuário de São Domingos de Silos, e que no sétimo dia, o santo abade apareceu-lhe rodeado de glória, para anunciar-lhe que o filho que trazia no ventre seria a luz do mundo e a consolação de toda a Igreja. Pouco depois ela viu em sonhos que dava à luz um pequeno que tinha uma tocha na boca e com ela começou a incendiar o mundo.

Diz-se que o pequeno Domingos, tão sério e maduro, era já dotado da sabedoria dos anciãos. Ele foi sempre modesto, recolhido, humilde, devoto, temperante e obediente.

Aos sete anos foi aprender as primeiras letras com seu tio, arcipreste em Gumiel d'Yzan, e aos



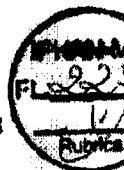

**PROJETO DE RESTAURAÇÃO  
IGREJA BOM JESUS DO MATOZINHOS**

O bispo de Osma, tendo conseguido reformar sua diocese, induziu os cônegos da catedral a viverem em comunidade, observando a regra de Santo Agostinho. Obteve que Domingos fosse para aquela cidade e vestisse o hábito de cônego regular. Pouco depois ele foi nomeado vice-prior dos cônegos, que era o mais alto posto, visto que o de prior o bispo acumulava com seu cargo episcopal. Domingos passou nove anos numa vida de contemplação e de união com Deus como cônego regular, dificilmente ultrapassando os limites da casa canonical.

Entretanto, ele estremecia ao saber que tantos se perdiam por falta de pregadores e implorava a Nosso Senhor Jesus Cristo que lhe proporcionasse um meio de consagrar-se por inteiro à salvação das almas.

Nossa Senhora guia São Domingos à vitória contra os albigenses No ano 1203 o Rei de Castela, Afonso VIII, pediu ao novo bispo de Osma, D. Diego de Acevedo, que fosse à corte da Dinamarca para negociar o casamento de um dos filhos do rei com uma princesa daquela terra, cuja formosura tinha sido celebrada na corte pelos trovadores. Com ele iria Domingos de Gusmão. Era um longo caminho. Tinham que atravessar os Pireneus e entrar no sul da França. Passaram por Toulouse, que era a capital dos hereges cátaros, uma seita maniqueísta que estava fazendo muitos prosélitos, inclusive atraindo os condes de Toulouse. A vista dessa região devastada pela heresia impressionou sensivelmente os dois viajantes. Como diz um dos biógrafos de Domingos, ele sentia o cheiro dos inimigos da Fé, como Santa Catarina de Siena sentia o dos pecadores. Foi aí que Domingos deu-se conta da necessidade de uma congregação de pregadores apostólicos para se opor às heresias.

Continuaram sua viagem, mas foi esta do ponto de vista humano infrutífera, pois a princesa de quem iam pedir a mão falecera pouco antes. Os dois apóstolos ouviram falar então de umas tribos selvagens na Alemanha, que até então ninguém tinha conseguido evangelizar. Tomaram a resolução de ir a Roma pedir ao Sumo Pontífice permissão para ir evangelizar aqueles povos, o que incluía a resignação de D. Acevedo ao episcopado.

Mas Inocêncio III, que conhecia os méritos do bispo, e que julgava muito mais importante para a Igreja, no momento, combater a seita dos cátaros, não aceitou a resignação e apenas permitiu ao bispo que dedicasse dois anos à conversão dos cátaros antes de voltar à sua diocese.

Juntaram-se eles a alguns monges de Cister, que já estavam pregando entre os hereges, e se entregaram à difícil tarefa de reconduzir a Deus almas extraviadas pela pernicioso heresia.

São Domingos recebido no Céu por Jesus Cristo e Nossa Senhora em 1207, em Prouille, São Domingos preocupou-se com a sorte de várias donzelas que seus pais não podiam sustentar,

por causa da carência que assolava a região e reuniu-as no primeiro mosteiro dominicano da

PROJETO DE RESTAURAÇÃO  
 IGREJA BOM JESUS DO MATOZINHOS

Uma vez que o anjo lhe tinha advertido, que Isabel estava grávida (Lc. 01:39), ele pediu a José para acompanhá-la a seu primo nos últimos três meses de que a gravidez. Eles tiveram que fazer uma longa viagem de 150 km e Isabel viveu em Ain Karim, Judéia. Maria Isabel manteve-se próximo até o nascimento de João Batista.

Em seu retorno da Judéia, Maria colocou o marido na frente de uma maternidade, não poderia explicar. Restless, Joseph lutou contra a angústia de suspeita e pensou-se para sair e fugir secretamente (Mateus 1:18) não para condenar em público, porque ele era um marido digno. Se Maria foi considerada lei senenciaba adúltera que foi apedrejado com seu filho, fruto do pecado. (Lev 20,10 ; Dt 22,22 a 24.).

Joseph estava prestes a fazê-lo quando um anjo lhe apareceu em sonhos para acalmar os seus receios: "José, filho de Davi, não temas receber Maria, tua esposa, pois a espera é o trabalho Hjo do Espírito Santo" (Mt 1 20). Todos os seus embaraços desapareceu e Joseph correu cerimônia de entrada parte de sua esposa em casa.

Um decreto da parte de César Augusto ordenou um censo de toda a terra (Lc. 2,1). José e Maria partiu para a cidade de origem da dinastia, Belém. A viagem foi muito cansativa para o estado de Maria, próxima à maternidade.

Belém naqueles dias era cheio de estrangeiros e Joseph procurou de todos os Inn um lugar para sua esposa, mas a esperança de encontrar um bom anfitrião frustrado. Maria deu à luz seu filho em uma caverna de campo Belém (Lc. 2,7) e alguns pastores veio visitá-la e ajudá-la (Lc. 2:16).

A lei de Moisés prescreveu que a mulher, após o parto, foram considerados impuras e permanecem segregados se 40 dias tinha dado à luz uma criança e 80 dias se fosse uma menina. Depois que o templo tinha a relatar para purificar legalmente e fazer uma oferta, o que para os pobres duas rolas ou dois pombinhos fritoado. Se a criança nasceu, ele pertencia a Deus, de acordo com a lei. No momento da purificação foram ao templo para oferecer o seu primogênito ao Senhor. No templo eles encontraram o profeta Simeão disse a Maria ", uma espada de dor traspassará a tua alma" (Lc 2:35.).

Vieram os Magos (Mt 2,2) procurando o recém-nascido Rei dos judeus. Ciente disto, Herodes estava muito preocupado e tentou por todos os meios saber onde ele estava para fazê-la desaparecer. Os Magos encontraram a criança, o adoraram e lhe ofereceu seus dons, dando alívio para a Sagrada Família.

Quando eles saíram, um anjo do Senhor apareceu a José e instou-o a fugir ". Levanta-te, toma o menino e sua mãe e foge para o Egito ficar lá até que eu te digo, porque Herodes há de procurar o menino para o matar" ( Mt. 2:13).

José levantou-se naquela noite e tomou o menino e sua mãe e partiu para o Egito (Mt. 2,14) para uma viagem de cerca de 500 km. A maior parte da estrada estava no deserto, invadida por cobras e muito perigoso por causa dos bandidos. A Sagrada Família teve que viver a

**PROJETO DE RESTAURAÇÃO  
 IGREJA BOM JESUS DO MATOZINHOS**

experiência dolorosa de ser um fugitivo, longe de sua terra, porque isso foi cumprido como o Senhor tinha dito pelo profeta (Os XI, 1): "Eu liguei para o Egito meu filho" (Mateus 2 13-15).

Imediatamente após a morte de Herodes, um anjo do Senhor apareceu em sonhos a José, no Egito, e disse: "Levanta-te, toma o menino e sua mãe e vai para a terra de Israel; porque já estão mortos que queria matar a criança "(Mt 2,19-20). José levantou-se, tomou o menino e sua mãe, e voltou para a terra de Israel. Mas quando soube que Arquelau governou na Judéia em lugar de seu pai Herodes, temeu ir para lá. É de acordo com um aviso recebido em sonhos, ele foi para a região da Galileia e foi morar numa cidade chamada Nazaré. tinha cumprido isso que os profetas disseram: "Ele será chamado de" Nazareno "" (Mt.2,19-23).

Demorou mais de vinte anos de trabalho e sacrifício por José sempre perto de sua esposa, e morreu pouco antes de seu filho começou a pregar. Ele viu a paixão de Jesus no Gólgota provavelmente porque ele não podia suportar a dor excruciante da crucificação de Seu Filho tão amado.

É representado como homem semicalvo, barbado e de meia-idade, que leva nos braços, ou numa das mãos, o Menino Jesus. Na outra mão, traz um cajado florido – que simboliza tanto a sua escolha, entre outros, para esposo da Virgem Maria, como seu casamento virginal. Pode ser representado com instrumentos de carpinteiro.

**1.2.19.13 SÃO SEBASTIÃO****Título/tema da obra:** Imaginária - São Sebastião.**Dimensões (HxLxP):** 1,135m x 0,54m x 0,29m.**Dimensões resplendor:** 0,17m x 0,15m**Nº Inventário:** 05.009.01**Autor:** Desconhecido.**Técnica:** madeira talhada, encarnada e policromada.**Época:** não identificado**Origem:** Ouro Preto - MG**Procedência:** Ouro Preto - MG**Endereço:** Rua: Alvarenga Peixoto s/n - Cabeças**Tombamento :** não possui**Sistema de segurança:** Alarme de arrombamento.**Proprietário:** Paróquia de Nossa Senhora do Pilar, Paróquia de São Bom Jesus do Matosinhos e São Miguel e Almas de Nossa Senhora das Cabeças e Sagrado Coração de Jesus.**Responsável pelo imóvel:** Arquidiocese de Mariana.**Figura 53,54: São Sebastião****Foto:** ARAÚJO, Júnia. 01/07/2014

Imagem representando São Sebastião em madeira esculpida; na posição de pé com braço e pé esquerdo atados por cordão de madeira a um tronco nodoso formado por um tronco em vertical e dois galhos que saem em lateral, no qual acham-se os braços da imagem. O baço direito tem

cotovelo flexionado a 90° e atado por condão pintado e braço esquerdo estendido para trás. A imagem tem rosto oval, com a cabeça levemente inclinada para a direita; sobrancelhas curvadas e pintadas; olhos amendoados e abertos; nariz reto e grosso; boca fechada e faces muito retas não apresentando formas anatômicas. Tem cabelos longos bipartidos caindo em mechas, saindo-se uma que cai sobre o ombro direito e pela frente do corpo e outras que caem sobre as costas do lado esquerdo. Pescoço fino e curto; mamilos pintados e costelas proeminentes. Sobre a região sexual um pano branco, com elementos fitomorfos pintados, enrola-se em grande movimentação. A perna direita é de apoio e a esquerda está flexionada com o calcanhar encostado no tronco nodoso. As setas que fazem parte da iconografia de Santo estão encaixadas em cinco pontos do corpo: no braço direito, no braço esquerdo, na altura das costelas do lado direito, na perna direita e na coxa esquerda.

A imagem está apoiada sobre base de formato irregular, pintada de verde, à semelhança de solo coberto de vegetal.

Sobre a cabeça um resplendor de metal branco trazendo no centro uma garra onde originalmente haveria uma pedra; o contorno é em raclonamento recortado. Na parte posterior uma haste de cobre, que está soldada, e tem a finalidade de fixar a peça na cabeça da imagem.

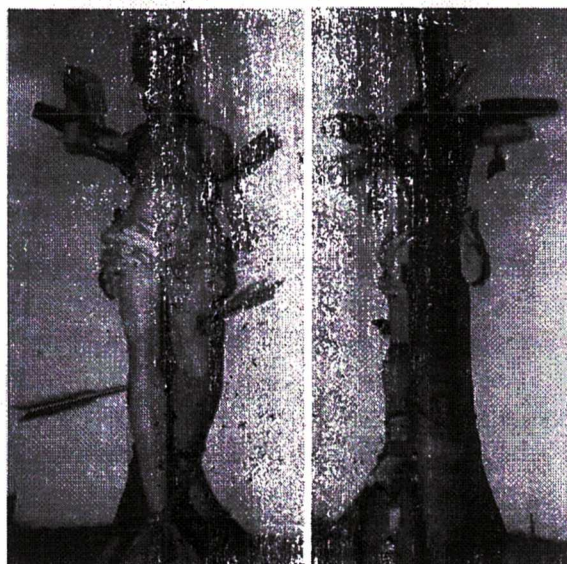
### **Hagiografia e Iconografia de São Sebastião.**

O santo de hoje nasceu em Narbonne; os pais eram oriundos de Milão, na Itália, do século terceiro. São Sebastião, desde cedo, foi muito generoso e dado ao serviço. Recebeu a graça do santo batismo e zelou por ele em relação à sua vida e à dos irmãos.

Ao entrar para o serviço no Império como soldado, tinha muita saúde no físico, na mente e, principalmente, na alma. Não demorou muito, tornou-se o primeiro capitão da guarda do Império. Esse grande homem de Deus ficou conhecido por muitos cristãos, pois, sem que as autoridades soubessem – nesse tempo, no Império de Diocleciano, a Igreja e os cristãos eram duramente perseguidos –, porque o imperador adorava os deuses. Enquanto os cristãos não adoravam as coisas, mas as três Pessoas da Santíssima Trindade.

Esse mistério o levava a consolar os cristãos que eram presos de maneira secreta, mas muito sábia; uma evangelização eficaz pelo testemunho que não podia ser explícito.

São Sebastião tornou-se defensor da Igreja como soldado, como capitão e também como apóstolo dos confessores, daqueles que eram presos. Também foi apóstolo dos mártires, os que confessavam Jesus em todas as situações, renunciando à própria vida. O coração de São Sebastião tinha esse desejo: tornar-se mártir. E um apóstata denunciou-o para o Império e lá estava ele, diante do imperador, que estava muito decepcionado com ele por se sentir traído. Mas esse santo deixou claro, com muita sabedoria, auxiliado pelo Espírito Santo, que o melhor que ele fazia para o Império era esse serviço; denunciando o paganismo e a injustiça.

PROJETO DE RESTAURAÇÃO  
IGREJA BOM JESUS DO MATOZINHOS

São Sebastião, defensor da verdade no amor apaixonado a Deus. O imperador, com o coração fechado, mandou prendê-lo num tronco e muitas flechadas sobre ele foram lançadas até o ponto de pensarem que estava morto. Mas uma mulher, esposa de um mártir, o conhecia, aproximou-se dele e percebeu que ele estava ainda vivo por graça. Ela cuidou das feridas dele. Ao recobrar sua saúde depois de um tempo, apresentou-se novamente para o imperador, pois queria o seu bem e o bem de todo o Império. Evangelizou, testemunhou, mas, dessa vez, no ano de 288 foi duramente martirizado.

É representado jovem vestido com uma espécie de perizônio, amarrado a uma árvore, tendo o corpo trespassado por flechas. Seus atributos são o manto vermelho – símbolo de guerreiro- as flechas, o capacete, a couraça e a espada do soldado romano no chão.

PROJETO DE RESTAURAÇÃO  
IGREJA BOM JESUS DO MATOZINHOS

1.2.19.14 ORATÓRIO

**Título/tema da obra:** Mobiliário - Oratório

**Dimensões (HxLxC):** 1,525m x 0,76 x 0,375m

**Nº Inventário:** 05.038-01

**Autor:** não identificado

**Técnica:** madeira esculpida, policromada.

**Época:** não identificado

**Origem:** Ouro Preto - MG

**Procedência:** Ouro Preto - MG

**Endereço:** Rua: Alvarenga Peixoto s/n - Cabeças

**Tombamento :** não possui

**Sistema de segurança:** Alarme de arrombamento.

**Proprietário:** Paróquia de Nossa Senhora do Pilar/Irmandade de São Bom Jesus do Matosinhos e São Miguel e Almas de Nossa Senhora das Cabeças e Sagrado Coração de Jesus.

**Responsável pelo imóvel:** Arquidiocese de Mariana.



**Figura 55:** Oratório

**Foto:** ARAÚJO, Júnia. 01/07/2014

Oratório envidraçado, em três faces, encimados por volutas decoradas com flores e volutas torsas; cartela central, com uma curva estriada na parte superior e sobre ela, duas flores assimétricas ladeando uma cruz também estriada. Moldura em curvas e retas com uma folha de

**PROJETO DE RESTAURAÇÃO  
IGREJA BOM JESUS DO MATOZINHOS**

---

acanto ao centro; as molduras dos vidros são recortadas em flores, acantos, volutas e curvas, exceto na base. Pilastras decoradas com acantos nas extremidades e no centro, sobre a superfície curva e rocalhas entre estas decorações. Possui quatro pés decorados com volutas, na frente e acanto nas laterais. Sobre eles há moldura frisada.

O fundo do oratório tem largura maior que a frente, o que o torna de seção trapezoidal.



1.2.19.14.1 CRUCIFIXO

**Título/tema da obra:** Imaginária – Crucifixo

**Dimensões (HxLxC):** 1,10m x 0,215m x 0,39m. Cristo: 0,37m x 0,345m x 0,07m

**Dimensões tarja:** 0,08m x 0,04m

**Nº Inventário:** 05.019-01

**Autor:** Desconhecido.

**Técnica:** madeira talhada, encarnada e policromada.

**Época:** não identificado

**Origem:** Ouro Preto - MG

**Procedência:** Ouro Preto - MG

**Endereço:** Rua: Alvarenga Peixoto s/n - Cabeças

**Tombamento :** não possui

**Sistema de segurança:** Alarme de arrombamento.

**Proprietário:** Paróquia de Nossa Senhora do Pilar/Irmandade de São Bom Jesus do Matosinhos e São Miguel e Almas de Nossa Senhora das Cabeças e Sagrado Coração de Jesus.

**Responsável pelo imóvel:** Arquidiocese de Mariana.

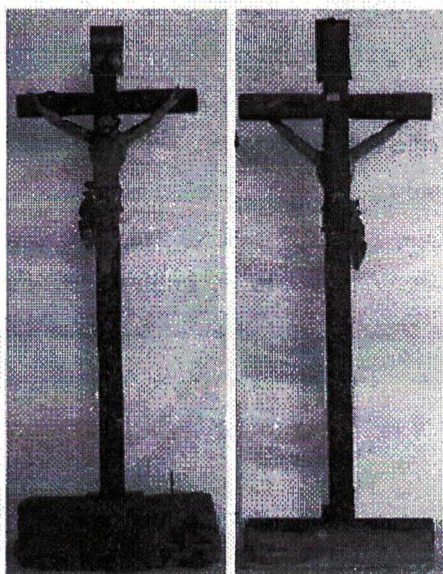

**Figuras 56,57:** Crucifixo - Cristo

**Foto:** ARAÚJO, Júnia. 01/07/2014

Crucifixo em madeira, cruz latina em tronco nodoso, sobre pedestal rochoso. A cruz possui tabuleta recortada e batida, com a inscrição latina "INRI" em relevo sobre fundo pontilhado.

PROJETO DE RESTAURAÇÃO  
IGREJA BOM JESUS DO MATOZINHOS

Cristo Morto, sem coroa de espinhos, preso por três cravos. Braços musculosos, abertos em posição rígida, as mãos com os dedos polegar, indicador e mínimo esticados e anular e médio encurvados sobre os cravos. Cabeça ereta, voltada sobre o ombro direito, cabelos bipartidos ao alto, descendo, estriados, sobre as costas e ombro direito. Rosto redondo, anguloso, de maçãs salientes, testa estreita e sobrancelhas arqueadas, seguindo a linha do nariz, olhos pontados, fechados, nariz afilado, boca pequena, semicerrada, bigodes contornando os lábios, fazendo junção com a barba curta e estriada.

Pescoço largo, peito amplo e proeminente, com costelas aparentes, ventre estreito e recuado. Vestido nos rins por perizônio, atado por cordão duplo, com uma parte destacando-se e caindo à direita, ao longo do corpo, e o restante enrolando-se ao mesmo, cobrindo parte das pernas. Estas são largas e musculosas, levemente flexionadas nos joelhos. O Pé direito cruza-se sobre o esquerdo, ambos atravessados por um cravo. Possui chagas espalhadas por todo o corpo. O pedestal, largo e de superfície plana, tem nas laterais de cruz, um espaço destinado à colocação de imagens que compõem a cena do calvário. As imagens estão colocadas ao pé da cruz são Nossa Senhora e São João Evangelista.

**Iconografia Cristo Crucificado.**

Representações da cena do Calvário nas quais é comum serem as imagens de tamanho natural, articuladas no membros superiores a fim de servirem nas encenações do descendimento da cruz, na sexta - feira santa. Cristo, aparece envolvido na cintura por uma faixa branca, denominada perizônio, amarrada por cordas ou nó do próprio tecido. Os braços estão suspensos e presos à cruz por meio de cravos. Os pés, às vezes, estão separados ou unidos um sobre outro por cravos, apoiados ou não em superâneo.

Às vezes tem a cabeça caída sobre os ombros e os olhos fechados, sendo chamado Senhor do Bomfim. Noutras representações, no conjunto do calvário, aparecem a Virgem da Dores, São João Evangelista e Maria Madalena, no topo da colina onde está a cruz. Cristo pode ainda ser representado junto aos outros crucificados, o Bom e o Mau Ladrão, à direita e à esquerda da cruz, respectivamente.

Sobre a cruz, aparece uma placa com as iniciais INRI ou Jesus Nazareno, Rei dos Judeus.

1.2.19.14.2 NOSSA SENHORA DO CALVÁRIO

**Título/tema da obra:** Imaginária-Nossa Senhora do Calvário.

**Dimensões (HxLxP):** 1,44m x 0,53m x 0,32m.

**Dimensões auréola:** 0,05m diâmetro

**Nº Inventário:** 05.018.01

**Autor:** Desconhecido.

**Técnica:** madeira talhada policromada e encarnada.

**Época:** não identificado

**Origem:** Ouro Preto - MG

**Procedência:** Ouro Preto - MG

**Endereço:** Rua: Alvarenga Peixoto s/n - Cabeças

**Tombamento :** não possui

**Sistema de segurança:** Alarme de arrombamento.

**Proprietário:** Paróquia de Nossa Senhora do Pilar/Irmandade de São Bom Jesus do Matosinhos e São Miguel e Almas de Nossa Senhora das Cabeças e Sagrado Coração de Jesus.

**Responsável pelo imóvel:** Arquidiocese de Mariana.

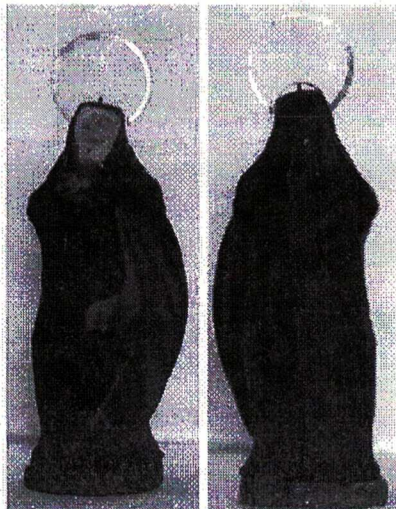

**Figura 58,59:** Nossa Senhora do Calvário

**Foto:** ARAÚJO, Júnia. 01/07/2014

Imagem em madeira esculpida representando Nossa Senhora do Calvário apresentando cabeça inclinada para a esquerda; olhar voltado para o alto; nariz longo afilado, boca fechada, queixo fio e rosto oval. Braços flexionados, colocados à frente do corpo, com a mão esquerda colocada sobre a direita. Veste véu branco que cobre a cabeça; túnica cor vinho que cobre os pés e as

PROJETO DE RESTAURAÇÃO  
IGREJA BOM JESUS DO MATOZINHOS

pernas, com leve movimentação. Sobre a túnica, um manto preto que cobre a cabeça, as costas e parte da frente do corpo onde as pontas se unem apresentando do lado esquerdo uma abertura por onde se pode ver a túnica e o avesso em amarelo do manto.

A imagem acha-se de pé sobre uma base de formato rochoso em talhe grosseiro.

Faz parte do quadro do Calvário.

**Iconografia Nossa senhora do Calvário ou Soledade.**

Após o sepultamento de Cristo, a Virgem sentiu-se abandonada em sua dor, sendo, por isso, denominada Soledade. Nas representações aparece às vezes, vestida de roxo ou de negro, tendo a cabeça coberta por um véu que lhe cai até os pés. Sentada ou de pé, olhar angustiado, mãos cruzadas sobre o peito. Outras vezes, ela aparece sentada, apontada, apontando com as mãos o coração trespassado por uma espada. É representada ainda de pé ou sentada junto a cruz, olhando-a com olhos em lágrimas.

---

**1.2.19.14.3 SÃO JOÃO EVANGELISTA****Título/tema da obra:** Imaginária - São João Evangelista**Dimensões (HxLxP):** 0,38m x 0,14m x 0,12m.**Nº Inventário:** 05.017.01**Autor:** Desconhecido.**Técnica:** madeira talhada, encarnada e policromada.**Época:** não identificado**Origem:** Ouro Preto - MG**Procedência:** Ouro Preto - MG**Endereço:** Rua: Alvarenga Peixoto s/n - Cabeças**Tombamento :** não possui**Sistema de segurança:** Alarme de arrombamento.**Proprietário:** Paróquia de Nossa Senhora do Pilar/Irmandade de São Bom Jesus do Matosinhos e São Miguel e Almas de Nossa Senhora das Cabeças e Sagrado Coração de Jesus.**Responsável pelo imóvel:** Arquidiocese de Mariana.**Figura 60,61:** São João Evangelista**Foto:** ARAÚJO, Júnia. 01/07/2014

---

Imagem em madeira esculpida representando São João, em posição de pé, com cabeça inclinada para a direita apresentando olhos e cílios pintados de modo grosseiro; sobrancelhas retas e pintadas; nariz reto e afilado; boca fechada e orelhas aparentes, semi-encobertas pelos



cabelos semi-longos e caídos sobre as costas em mechas estriadas. Expressão fisionômica de dor, com olhar tenso, voltado para o Cristo da cruz.

Veste túnica vermelha longa que lhe cobre parte os pés, apresentando decote largo e aberto, cintura marcada e pregas em leve movimentação. Sobre a túnica um manto amarelo que lhe cobre quase a totalidade das costas, todo o braço esquerdo, passando sobre o ombro esquerdo, unindo-se as duas pontas na parte central da cintura mostrando o lado avesso que é em preto. Os braços estão flexionados e ambos colocados à frente do corpo onde a mão direita espalmada toca o peito e a esquerda segura um manto.

Pernas separadas, sendo a direita de apoio e a esquerda em leve flexão, apresentando somente parte dos pés calçados. Sobre a cabeça, orifício para resplendo. A imagem este sobre base de formato irregular talhada grosseiramente, semelhante a solo. Faz parte do quadro do Calvário.

### **Hagiografia e Iconografia de São João Evangelista.**

São João Evangelista foi um dos doze apóstolos de Cristo. O mais jovem deles. Junto com seu irmão Thiago, foi convidado a seguir Jesus em suas peregrinações. É o autor do quarto e último Evangelho Canônico, pertencente ao Novo Testamento, o "Evangelho segundo João". Escreveu a primeira, a segunda e a terceira Epístola de João. Foi o "discípulo amado" de Jesus. Foi o único apóstolo que acompanhou Cristo até a sua morte. O Evangelho de João menciona que antes de Jesus morrer, confiou Maria aos seus cuidados. Arqueólogos encontraram no Egito, fragmentos de um papiro, em grego, que pertence ao Evangelho de João. A maior parte do Evangelho relata a vida de Jesus até a sua morte.

São João Evangelista nasceu em Batsaida na Galileia. Filho do pescador Zebedeu e de Maria Salomé, uma das mulheres que auxiliaram os discípulos de Jesus. João e seu irmão mais velho Thiago, foram convidados a seguir Jesus, logo depois dos apóstolos Pedro e André.

João, Thiago, Pedro e André, foram os quatro privilegiados que participaram do círculo mais íntimo de Jesus. Presenciaram a ressurreição da filha de Jairo e a angústia de Jesus no Jardim das Oliveiras. João e Thiago foram os únicos apóstolos que receberam de Cristo a autorização para sentar à direita e o outro à esquerda durante a última Ceia. Jesus disse "do cálice que eu beber, vos bebereis".

São João Evangelista em sua peregrinação esteve em Antioquia, por ocasião do Concílio dos Apóstolos. E após as perseguições sofridas em Jerusalém, transferiu-se com Pedro para a Samaria, onde desenvolveu uma intensa evangelização. Mudou-se para Éfeso, onde dirigiu muitas Igrejas e foi em Éfeso que escreveu o quarto Evangelho, o último dos Evangelhos Canônicos. Escreveu também as Epístolas, três cartas com mensagens sobre a vida eterna e a vida da comunhão com Deus através da fé em Cristo.

PROJETO DE RESTAURAÇÃO  
IGREJA BOM JESUS DO MATOZINHOS

---

De acordo com os Atos dos Apóstolos, o quinto livro do Novo Testamento, quando João acompanhou Pedro na catequese dos samaritanos, foi convencido por Paulo a desistir da imposição de práticas judaicas aos neófitos cristãos. Durante o governo de Domiciano foi exilado na ilha de Patmos, no mar Egeu, onde escreveu o Livro do Apocalipse ou Revelação, que é o último livro da Bíblia, onde narrou as suas visões e descreveu mistérios, predizendo as tribulações da Igreja e o seu triunfo final.

O seu evangelho difere dos outros três que são chamados sinóticos ou semelhantes, pois a sua narrativa enfoca mais o aspecto espiritual de Jesus, ou seja, a vida e a obra do Mestre com base no mistério da encarnação.

Os primeiros fragmentos do quarto Evangelho foram encontrados em papiros no Egito, e muitos estudiosos acreditam que João tenha visitado essa região. Aparece representado por Michelangelo na cúpula da Basílica São Pedro, em Roma. Morreu em 103, na cidade de Éfeso, onde foi sepultado.

No grupo do Calvário, é, geralmente, representado ao pé da cruz, acompanhando a Virgem das Dores, vestindo túnica verde e manto vermelho. Quando representado como evangelista, pode aparecer só ou acompanhado de São Lucas, Marcos e Mateus. Seus atributos são a águia, o livro dos Evangelhos e a pena, a caldeira de óleo e a palma do paraíso. Nas cenas da Santa Ceia, pode ainda figurar ao lado de Cristo. A águia simboliza a ascensão aos céus.

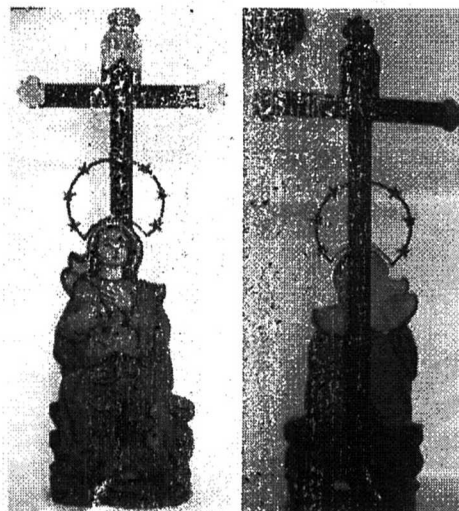
**1.1.19.15 SANTA****Título/tema da obra:** Santa**Dimensões (HxLxP):** 0,80m x 0,23 x 0,23m**Dimensões auréola:** 0,16m x 0,145m.**Dimensões tarja:** 0,095m x 0,07m.**Dimensões Cruz:** 0,82m x 0,35m.**Dimensões ponteiras:** 0,05m x 0,07m.**Nº Inventário:** 05.011.01**Autor:** não identificado**Técnica:** madeira policromada, encarnada e talhada.**Época:** não identificado**Origem:** Ouro Preto - MG**Procedência:** Ouro Preto - MG**Endereço:** Rua: Alvarenga Peixoto s/n - Cabeças**Tombamento :** não possui**Sistema de segurança:** Alarme de arrombamento.**Proprietário:** Paróquia de Nossa Senhora do Pilar/Irmandade de São Bom Jesus do Matosinhos e São Miguel e Almas de Nossa Senhora das Cabeças e Sagrado Coração de Jesus.**Responsável pelo imóvel:** Arquidiocese de Mariana.**Figura 62,63:** Santa**Foto:** ARAÚJO, Júnia, 01/07/2014



PROJETO DE RESTAURAÇÃO  
IGREJA BOM JESUS DO MATOZINHOS

---

Imagem sentada, cabeça levemente inclinada, rosto oval, fisionomia angustiada, testa longa, olhos de vidro, sobancelhas longas pintadas, nariz longo, boca fechada, queixo redondo, orelhas encobertas, cabelos longos bipartidos, em mechas pouco definidas. Braços flexionados à frente, com as mãos cruzadas sobre o peito, pernas flexionadas e apenas o pé esquerdo descalço aparente. Sobre a cabeça usa diadema com sete estrelas e véu curto branco, com a ponta do lado direito esvoaçante. Veste túnica com mangas compridas, com pala redonda e cinturada marcada. Usa manto longo que cobre o ombro esquerdo, passa sob o direito, cobrindo o colo, deixando descoberta à perna esquerda. Está sentada sobre uma base rochosa e, atrás dela, há uma cruz de madeira, com dois cravos laterais e outro a pé da mesma. Esta apresenta Ponteiros recortadas de lata. A cruz prende-se a base por meio de parafusos.

### 1.2.20 TOCHEIRO

**Título/tema da obra:** material de Iluminação- Tocheiro (**6 peças**)

**Dimensões (HxLxC):** 1,09m x 0,24m x 0,25m

**Nº Inventário:** 05.041.06 ( para o conjunto).

**Autor:** Desconhecido.

**Técnica:** madeira talhada e dourada.

**Época:** não identificado

**Origem:** Ouro Preto - MG

**Procedência:** Ouro Preto - MG

**Endereço:** Rua: Alvarenga Peixoto s/n - Cabeças

**Tombamento :** não possui

**Sistema de segurança:** Alarme de arrombamento.

**Proprietário:** Paróquia de Nossa Senhora do Pilar/Irmandade de São Bom Jesus do Matosinhos e São Miguel e Almas de Nossa Senhora das Cabeças e Sagrado Coração de Jesus.

**Responsável pelo imóvel:** Arquidiocese de Mariana.

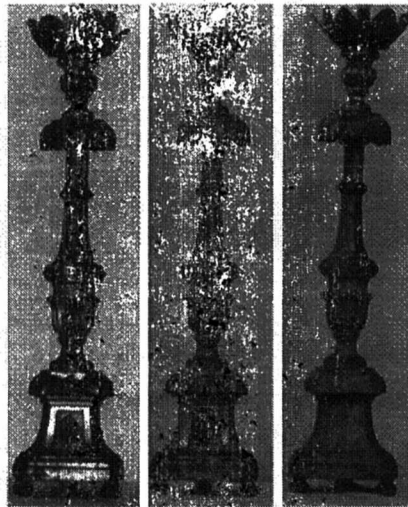

**Figura 64,65,66:** Tocheiro.

**Foto:** ARAÚJO, Júnia. 01/07/2014

Tocheiro ou castiçal em madeira apresentando três divisões. A superior formada por arandela extrovertida e circula contornada por folhas visíveis. Parte superior da arandela apresentando cachimbo para colocação de vela em formato de vaso com pedestal e bordo liso, com bojo contornado por vários bojós unidos. Sobre o cachimbo um recipiente de latão elaborado em folhas superpostas contendo outro cachimbo cilíndrico de menor diâmetro. Parte mediana do

### 1.2.21 LUSTRE

**Título/tema da obra:** material de Iluminação - lustre

**Dimensões (HxD):** 1,40m x 1,00m

**Nº Inventário:** não possui

**Autor:** Desconhecido.

**Técnica:** fundição e lapidação

**Época:** não identificado

**Origem:** Ouro Preto - MG

**Procedência:** Ouro Preto - MG

**Endereço:** Rua: Alvarenga Peixoto s/n - Cabeças

**Tombamento :** não possui

**Sistema de segurança:** Alarme de arrombamento.

**Proprietário:** Paróquia de Nossa Senhora do Pilar/Irmandade de São Bom Jesus do Matosinhos e São Miguel e Almas de Nossa Senhora das Cabeças e Sagrado Coração de Jesus.

**Responsável pelo imóvel:** Arquidiocese de Mariana.

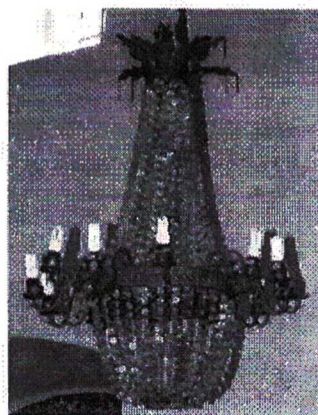

**Figura 57:** Lustre

**Foto:** ARAÚJO, Júnia. 01/07/2014

Lustre em metal amarelo polido com 12 braços de arandelas e composto por cristais na forma de castanhas e pirulitos quadros. Possui uma cinta central estampada elementos fitomórficos que sustentam os braços de arandelas, possui em seu interior coluna em vidro trabalhado. Seu arremate superior é feito em falhas de acanto douradas.

### 1.2.22 BALAUSTRADA DO CORO

**Título/tema da obra:** balaustrada do coro

**Dimensões:** 1,10m x 6,65m x 0,33m

**Nº Inventário:** não possui

**Autor:** Desconhecido.

**Técnica:** madeira recortada policromada

**Época:** não identificado

**Origem:** Ouro Preto - MG

**Procedência:** Ouro Preto - MG

**Endereço:** Rua: Alvarenga Peixoto s/n - Cabeças

**Tombamento :** não possui

**Sistema de segurança:** Alarme de arrombamento.

**Proprietário:** Paróquia de Nossa Senhora do Pilar/Irmandade de São Bom Jesus do Matosinhos e São Miguel e Almas de Nossa Senhora das Cabeças e Sagrado Coração de Jesus.

**Responsável pelo imóvel:** Arquidiocese de Mariana.

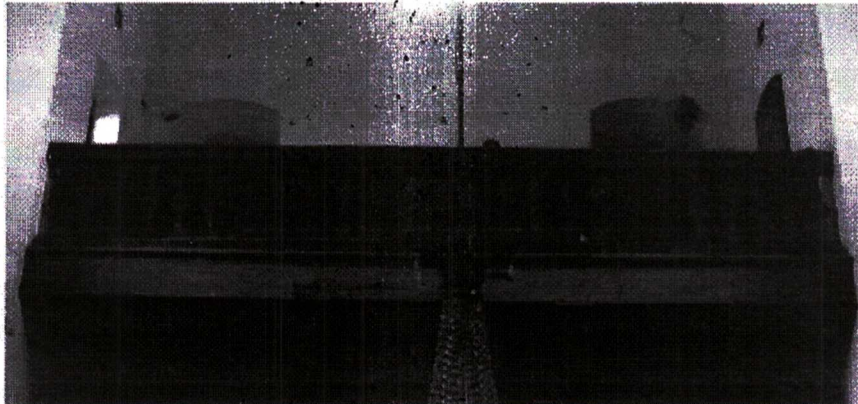

**Figura 58:** Balaustrada do coro

**Foto:** ARAÚJO, Júnia. 01/07/2014

Localizada acima do forro do Átrio é constituída por vinte e seis balaústres recortados em tábuas de madeira lisa tintados de preto. Apresenta base e guarda-corpo em madeira com frisos escalonados pretos. Na parté posterior dos balaústres e guarda-corpo encontram – se inúmeras assinaturas em baixo relevo e datas de ex-alunos do Colégio Arquidiocesano que ali escreviam seus nomes durante a missa de domingo.

## 2. DIAGNÓSTICO DE ESTADO DE CONSERVAÇÃO

Devido a dificuldade de acesso às partes mais altas, o diagnóstico foi feito apenas através da observação, não sendo possível portanto determinar com precisão e real estado de conservação do suporte.

### 2.1. RETÁBULO-MOR

O retábulo está em bom estado de conservação. Apresenta acúmulo de sujidades e sinais visíveis de ataque de insetos xilófagos e coleópteros.

A estrutura está em razoável estado de conservação apresentando sinais visíveis de ataque de insetos xilófagos e coleópteros, galerias superficiais em algumas peças, muita sujidade, respingos de tinta branca, trincas, perfurações, manchas escurecidas, pregos enferrujados. Em alguns pontos é possível observar intervenção anterior onde foi feito pequenas complementações no suporte.

Os esteiros de sustentação do retábulo apresentam ataque de insetos xilófagos, suporte fragilizado e galerias superficiais.

Observa-se o acúmulo de objetos armazenados na parte de baixo e lateral superior do retábulo.

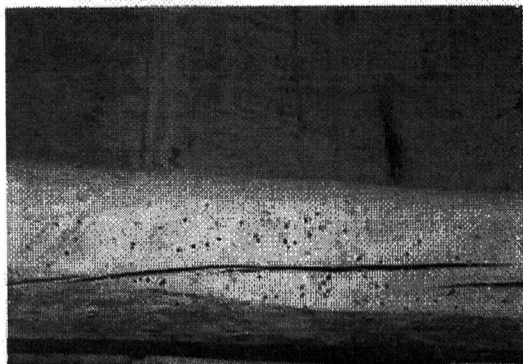

**Figura 59:** Detalhe de trincas e sinais de ataque de insetos coleópteros

**Foto:** ARAÚJO, Júnia. 01/07/2014.

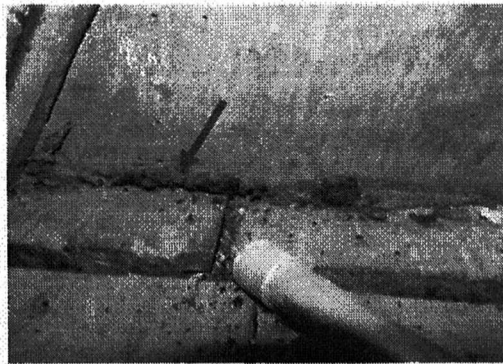

**Figura 60:** Detalhe de sinais de ataque de insetos xilófagos

**Foto:** ARAÚJO, Júnia. 01/07/2014.

PROJETO DE RESTAURAÇÃO  
IGREJA BOM JESUS DO MATOZINHOS

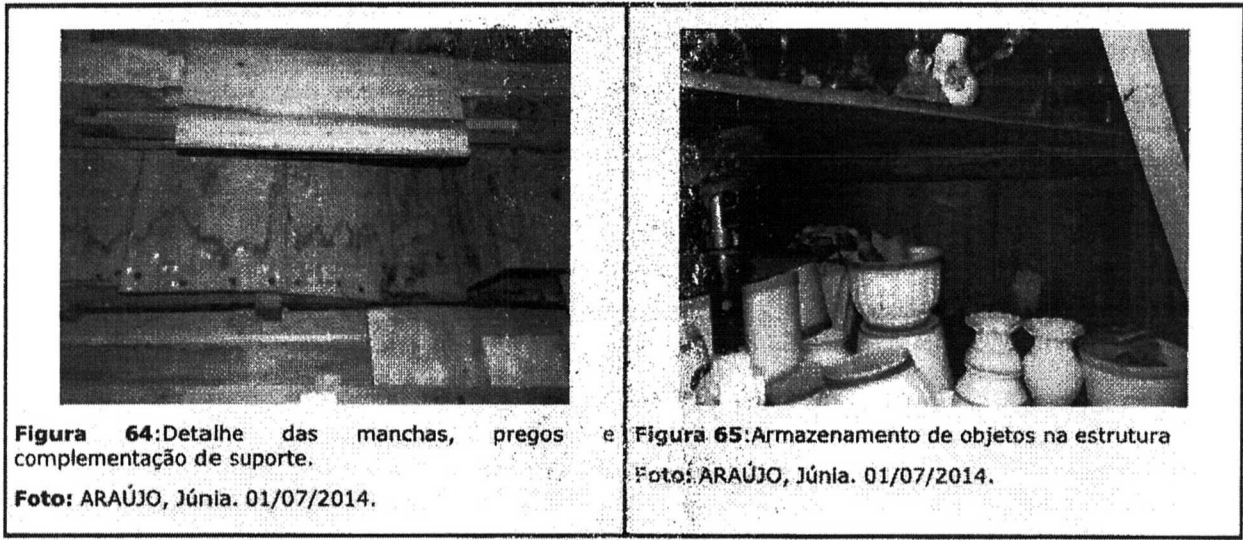
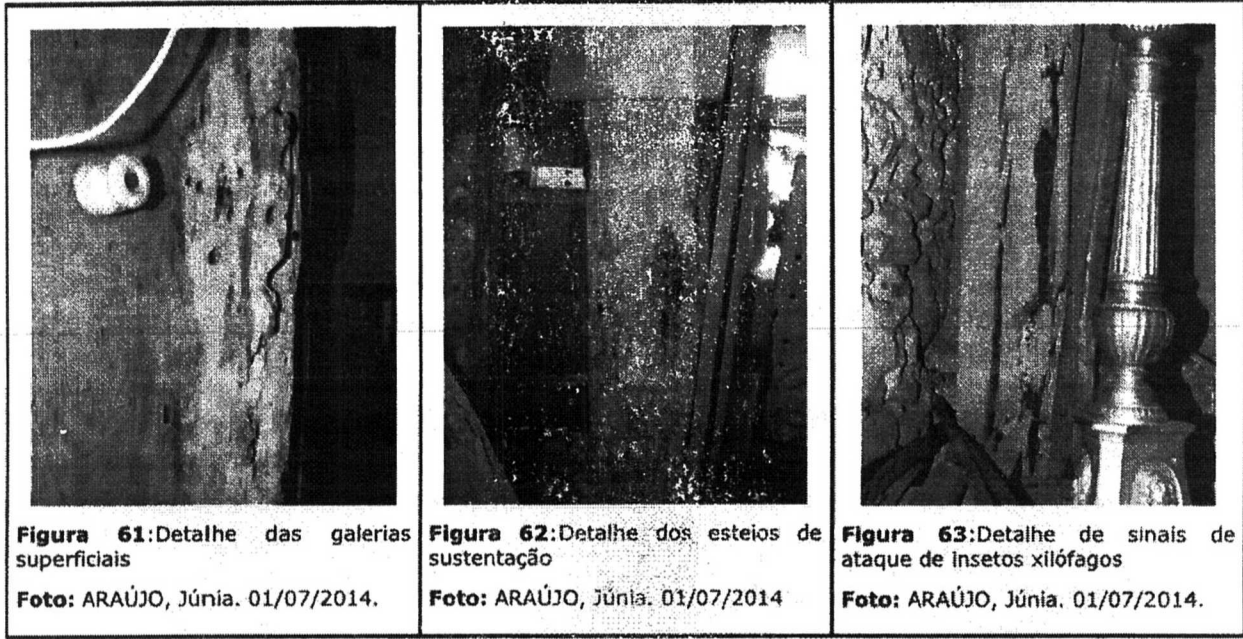

O coroamento do retábulo está em bom estado de conservação. Há um pequeno vão entre a parte superior do retábulo e o forro da capela mor. É possível observar pequenas gretas nas junções dos blocos. Há repintura em toda sua extensão. Em áreas localizadas observa-se craquelês, desprendimentos e perdas da camada pictórica.

PROJETO DE RESTAURAÇÃO  
IGREJA BOM JESUS DO MATOZINHOS



**Figura 66:** Detalhe do vão na parte superior  
**Foto:** ARAÚJO, Júnia. 01/07/2014.

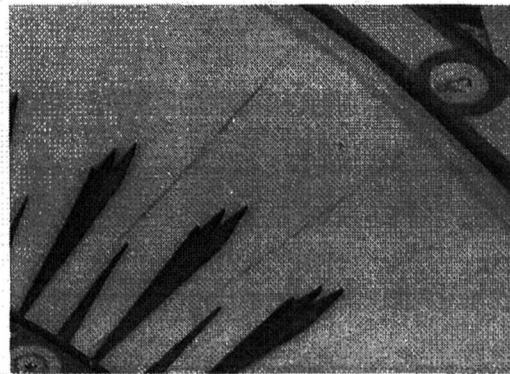

**Figura 67:** Detalhe das gretas nas junções de blocos  
**Foto:** ARAÚJO, Júnia. 01/07/2014.

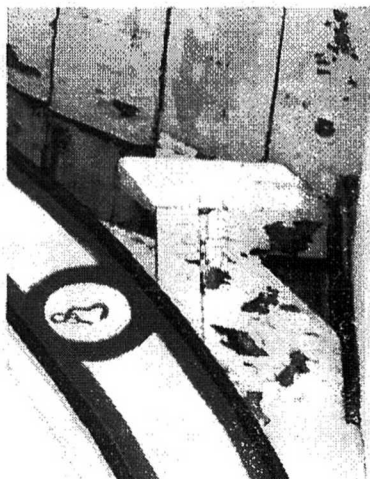

**Figura 68:** Detalhe dos craquelês e perdas  
**Foto:** ARAÚJO, Júnia. 01/07/2014.

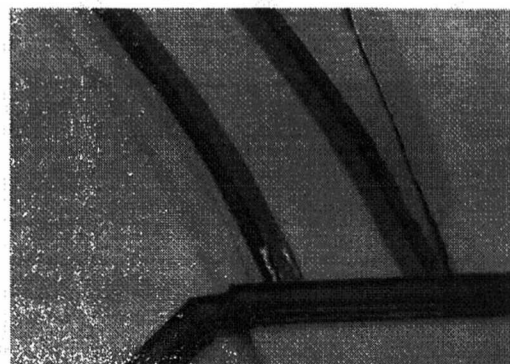

**Figura 69:** Respingos de tinta  
**Foto:** ARAÚJO, Júnia. 01/07/2014.

A tarja está em bom estado de conservação. Apresenta pequenas gretas nas junções dos blocos, pregos enferrujados, manchas brancas causadas provavelmente por águas pluviais e desprendimentos e perdas em áreas localizadas.

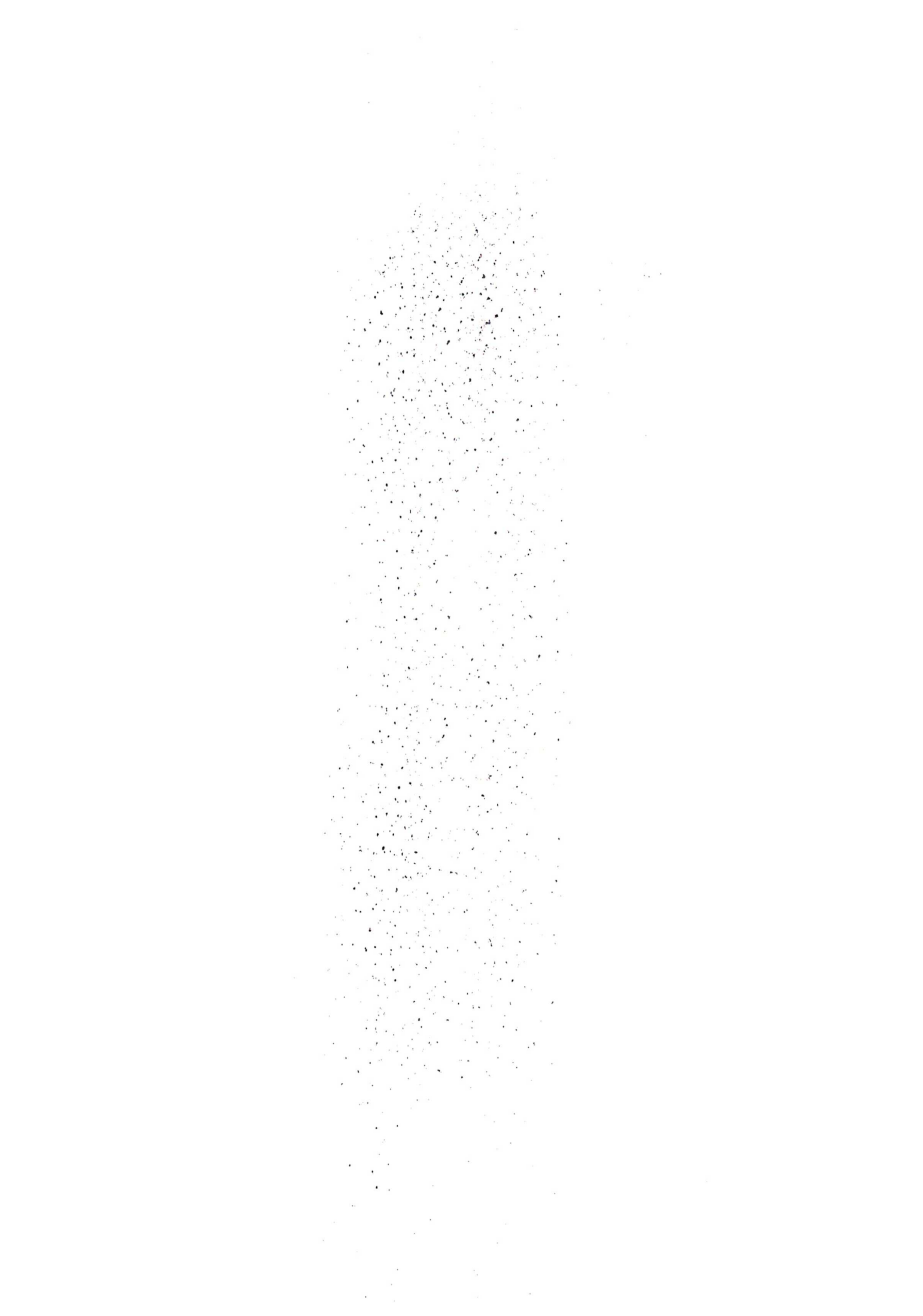



PROJETO DE RESTAURAÇÃO  
IGREJA BOM JESUS DO MATOZINHOS



**Figura 70:** Detalhe gretas nas junções de blocos  
**Foto:** ARAÚJO, Júnia. 01/07/2014.



**Figura 71:** Detalhe prego e perdas pontuais da camada pictórica  
**Foto:** ARAÚJO, Júnia. 01/07/2014.



**Figura 72:** Detalhe das manchas  
**Foto:** ARAÚJO, Júnia. 01/07/2014.



**Figura 73:** Detalhe desprendimento  
**Foto:** ARAÚJO, Júnia. 01/07/2014.

A cornija está em bom estado de conservação. Apresenta gretas nas junções de blocos, pregos enferrujados e trincas em áreas localizadas. Há repintura em tom branco em toda sua extensão e os frisos estão repintados em tom ocre.

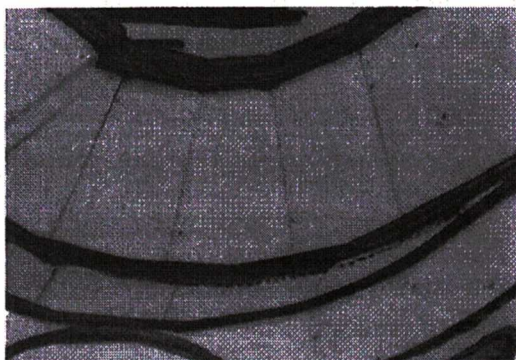

**Figura 74:** Gretas nas junções de blocos

**Foto:** ARAÚJO, Júnia. 01/07/2014.

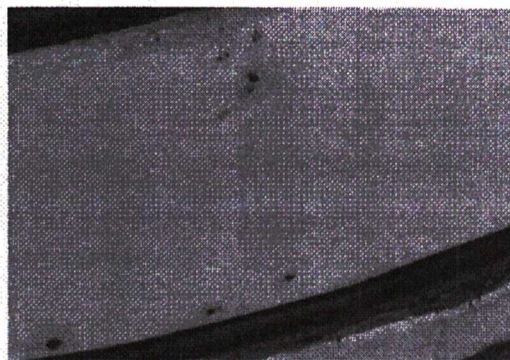

**Figura 75:** Detalhe dos pregos enferrujados

**Foto:** ARAÚJO, Júnia. 01/07/2014.



**Figura 76:** Detalhe de trinca

**Foto:** ARAÚJO, Júnia. 01/07/2014.

O camarim está em ruim estado de conservação. Há gretas nas junções de blocos, perfurações, manchas escuras, pregos enferrujados, respingos de tinta branca, galerias superficiais em algumas peças, trincas causadas por pregos no suporte, pequenas áreas carbonizadas causadas provavelmente por velas e acúmulo de objetos nas laterais do camarim, perdas pontuais de suporte em áreas localizadas.



**Figura 77** Sinais visíveis de ataque de xilófagos

Foto: ARAÚJO, Júnia. 01/07/2014.

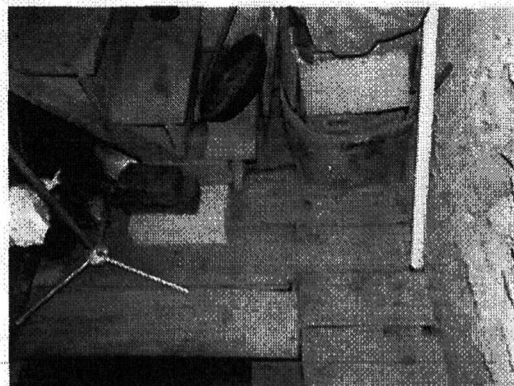

**Figura 78:**Acúmulo de objetos na lateral do camarim

Foto: ARAÚJO, Júnia. 01/07/2014.

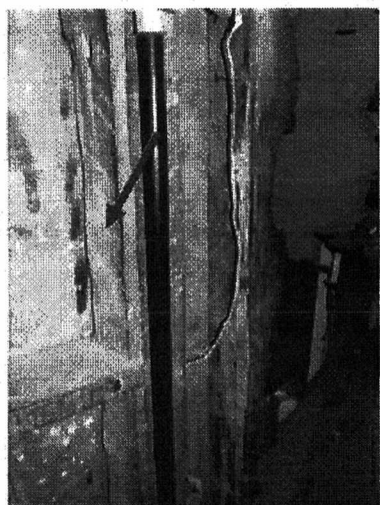

**Figura 79:** Suporte carbonizado

Foto: ARAÚJO, Júnia. 01/07/2014.



**Figura 80:**machas e respingos de tinta na parte de trás do retábulo

Foto: ARAÚJO, Júnia. 01/07/2014

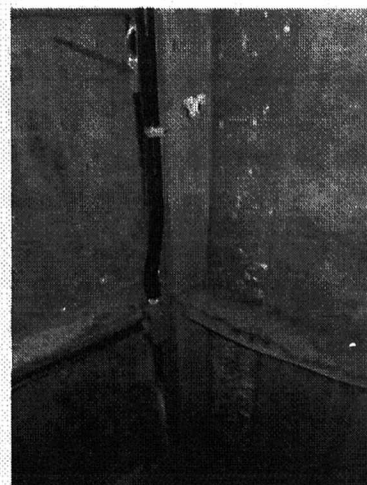

**Figura 81:**Gretas nas junções de blocos

Foto: ARAÚJO, Júnia. 01/07/2014.

O piso do camarim está em ruim estado de conservação. Há acúmulo de sujidades, galerias superficiais e perfurações em várias regiões. Algumas peças estruturais do piso do camarim apresentam intenso ataque de insetos xilófagos ficando assim fragilizadas.

PROJETO DE RESTAURAÇÃO  
IGREJA BOM JESUS DO MATOZINHOS



**Figura 82:** Sinais visíveis de ataque de xilófagos.  
**Foto:** ARAÚJO, Júnia. 01/07/2014.

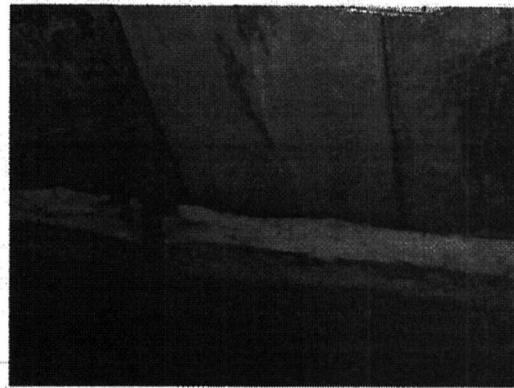

**Figura 83:** Peças estruturais no piso do camarim.  
**Foto:** ARAÚJO, Júnia. 01/07/2014.



**Figura 84:** aspecto do piso abaixo do trono  
**Foto:** ARAÚJO, Júnia. 01/07/2014.

A camada pictórica das paredes do camarim estão em ruim estado de conservação. Apresentam craquelês, pregos, vários pontos com desprendimentos e perdas. É possível observar tiras de tecido usadas na calafetação das gretas nas junções das tábuas de fundo do camarim.

Há repintura em toda sua extensão. A prospecção nas paredes laterais do camarim apresentou a seguinte sequência estratigráfica: camada azul, camada azul, base muito fina e suporte.

Já haviam algumas prospecções abertas na parede de fundo do camarim com a seguinte sequência: camada azul, camada azul, camada branca, camada verde, camada vermelha, base de preparação, suporte.



**Figura 85:** Detalhe dos desprendimentos  
**Foto:** ARAÚJO, Júnia. 01/07/2014.

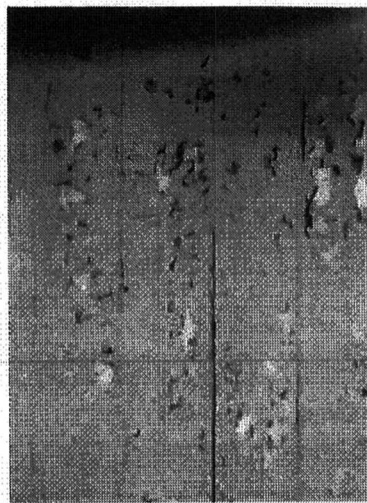

**Figura 86:** Detalhe dos desprendimentos  
**Foto:** ARAÚJO, Júnia. 01/07/2014.



**Figura 87:** Prospecções realizadas anteriormente  
**Foto:** ARAÚJO, Júnia. 01/07/2014.



**Figura 88:** Prospecções realizadas na parede lateral do camarim  
**Foto:** ARAÚJO, Júnia. 01/07/2014.

O teto do camarim está em ruim estado de conservação. Há gretas na junções de blocos, craquelês muitos desprendimentos e perdas da camada pictórica em diversos pontos que deixam aparente uma outra camada em tom de vermelho. Há repintura em toda sua extensão.

PROJETO DE RESTAURAÇÃO  
IGREJA BOM JESUS DO MATOZINHOS

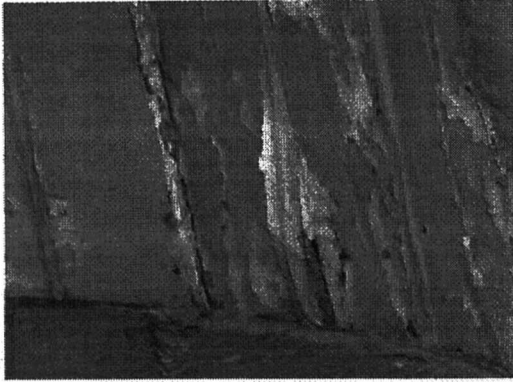

**Figura 89:** Detalhe dos desprendimentos  
**Foto:** ARAÚJO, Júnia. 01/07/2014.



**Figura 90:** Craquelês e perdas  
**Foto:** ARAÚJO, Júnia. 01/07/2014.

A talha que margeia o camarim está em bom estado de conservação. Apresenta pequenas perdas de suporte em áreas localizadas. Há repintura em toda sua extensão.

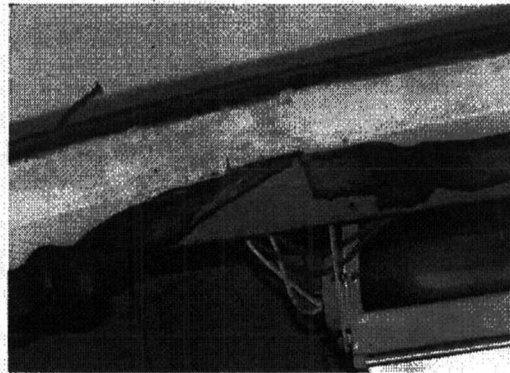

**Figura 91:** Detalhe da perda de suporte  
**Foto:** ARAÚJO, Júnia. 01/07/2014.

O trono está em razoável estado de conservação. Há gretas nas junções de blocos, perfurações, deslocamento de blocos, pequenas trincas, pregos, craquelês. Algumas peças de sustentação do trono apresentam sinais visíveis de ataque por insetos xilófagos, áreas carbonizadas.

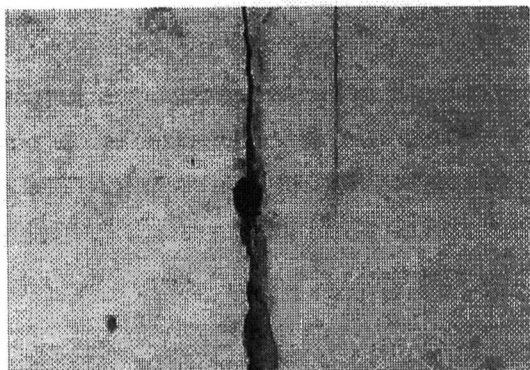
PROJETO DE RESTAURAÇÃO  
IGREJA BOM JESUS DO MATOZINHOS

**Figura 92:** Detalhe dos pregos

Foto: ARAÚJO, Júnia. 01/07/2014.

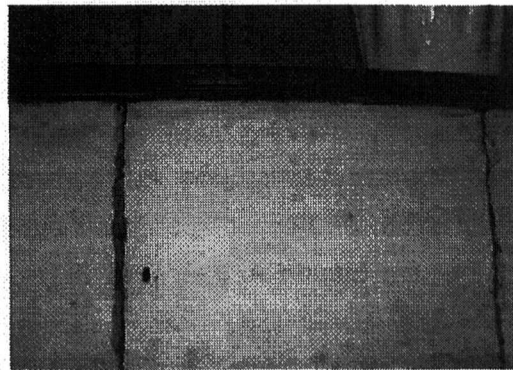

**Figura 93:** Gretas nas junções de blocos

Foto: ARAÚJO, Júnia. 01/07/2014.

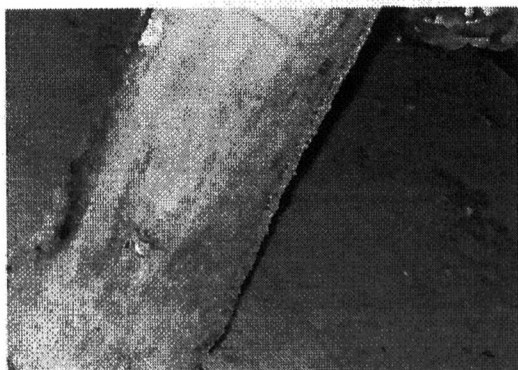

**Figura 94:** Sinais de insetos xilófagos

Foto: ARAÚJO, Júnia. 01/07/2014.



**Figura 95:** Deslocamento de blocos

Foto: ARAÚJO, Júnia. 01/07/2014.



**Figura 96:** Peças de sustentação

Foto: ARAÚJO, Júnia. 01/07/2014.

O sacrário está em bom estado de conservação. Apresenta pequenas gretas nas junções de blocos, trincas, diversas perfurações, e perdas de suporte em áreas localizadas. É possível observar muitos respingos de vela nos frisos da base do sacrário. Há uma repintura em quase toda sua extensão ficando aparente o elemento decorativo da porta do sacrário. Os frisos estão repintados em tom de ocre.

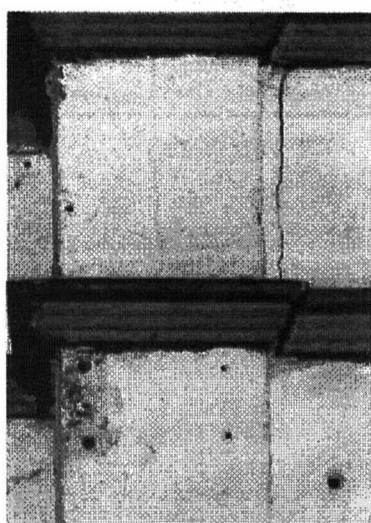

**Figura 97:** Detalhe das trincas e perfurações

Foto: ARAÚJO, Júnia. 01/07/2014.

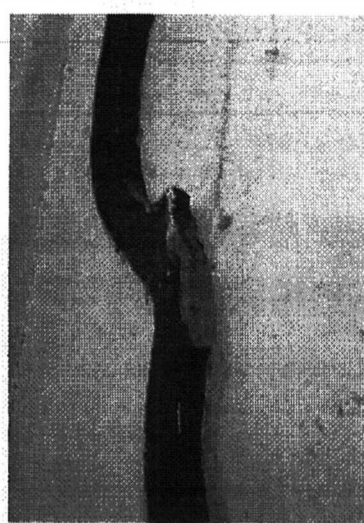

**Figura 98:** Detalhe perda de suporte

Foto: ARAÚJO, Júnia. 01/07/2014.

O nicho direito e o painel estão em bom estado de conservação. Apresentam pequenas gretas nas junções dos blocos e trincas em áreas localizadas. A parte inferior passou por intervenção e observa-se excesso de massa usada no preenchimento de gretas além da complementação de suporte no friso, perfurações e tachinhas cravadas no suporte.

Há repintura em quase toda sua extensão ficando aparente a pintura de fundo do nicho e as rocalhas da camada pictórica anterior.



PROJETO DE RESTAURAÇÃO  
IGREJA BOM JESUS DO MATOZINHOS

**Figura 99:** Detalhe das gretas  
**Foto:** ARAÚJO, Júnia. 01/07/2014.



**Figura 100:** Detalhe da trinca  
**Foto:** ARAÚJO, Júnia. 01/07/2014.



**Figura 101:** Detalhe da intervenção anterior  
**Foto:** ARAÚJO, Júnia. 01/07/2014.



**Figura 102:** Detalhe da trinca  
**Foto:** ARAÚJO, Júnia. 01/07/2014.

As pilastras do lado direito do retábulo estão em bom estado de conservação. É possível observar perfurações em áreas localizadas.

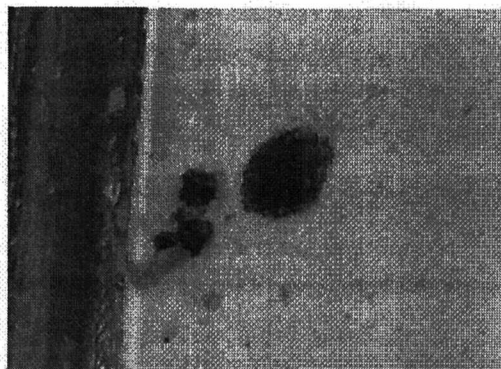

**Figura 103:** Detalhe perfuração pilastra.

Foto: ARAÚJO, Júnia. 01/07/2014.

O nicho esquerdo e o painel estão em bom estado de conservação. Apresentam pequenas gretas nas junções dos blocos e trincas em áreas localizadas.

Há repintura em quase toda sua extensão ficando aparente a pintura de fundo do nicho e as rocalhas da camada pictórica anterior.



**Figura 104:** Detalhe das gretas

Foto: ARAÚJO, Júnia. 01/07/2014.

As pilastras do lado esquerdo do retábulo estão em bom estado de conservação. É possível observar perfurações em áreas localizadas.

A região que corresponde ao primeiro registro do retábulo apresenta gretas nas junções de blocos, perfurações em vários pontos, trincas. É possível observar a fiação aparente.

**PROJETO DE RESTAURAÇÃO  
IGREJA BOM JESUS DO MATOZINHOS**

Os frisos de alguns elementos decorativos foram substituídos ficando na madeira aparente sem acabamento. Em alguns pontos há excesso de massa usada no preenchimento de gretas. Há repintura em quase toda sua extensão ficando aparente as rocalhas da camada pictórica anterior. A base do retábulo está repintada em um tom de amarelo abaixo desta há uma camada azul.

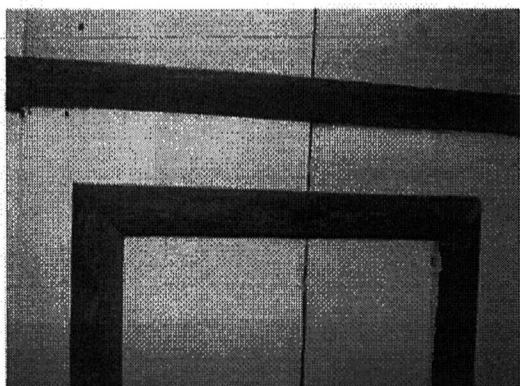

**Figura 105:** Detalhe das gretas e frisos substituídos  
**Foto:** ARAÚJO, Júnia. 01/07/2014.



**Figura 106:** Detalhe da intervenção anterior  
**Foto:** ARAÚJO, Júnia. 01/07/2014.

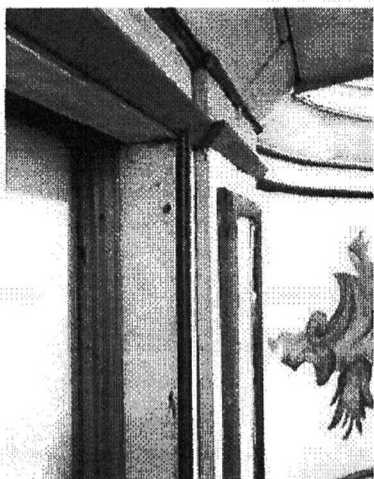

**Figura 107:** Detalhe dos frisos substituídos  
**Foto:** ARAÚJO, Júnia. 01/07/2014.



**Figura 108:** Detalhe da trinca e fiação  
**Foto:** ARAÚJO, Júnia. 01/07/2014.

### 2.1.1 MESA DO ALTAR

A mesa do altar está em bom estado de conservação. Apresenta trincas, gretas nas junções de blocos, perdas pontuais de suporte, diversas perfurações e tachinhas cravadas no suporte. Apresenta repintura em toda sua extensão.

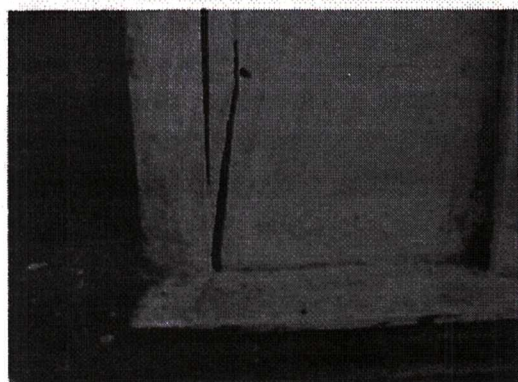

**Figura 109** : Detalhe das trincas

Foto: ARAÚJO, Júnia. 01/07/2014.

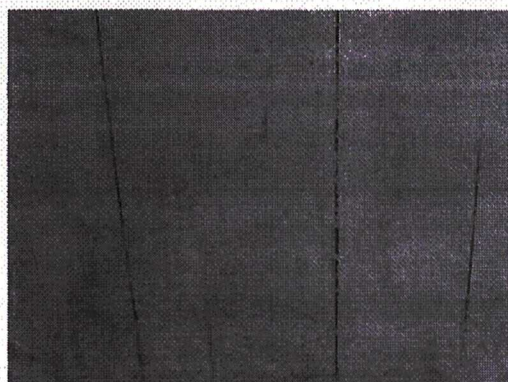

**Figura 110**: Detalhe das gretas nas junções de blocos

Foto: ARAÚJO, Júnia. 01/07/2014.



**Figura 111**: Detalhe perda de suporte

Foto: ARAÚJO, Júnia. 01/07/2014.



**Figura 112**: Detalhe da perda de suporte

Foto: ARAÚJO, Júnia. 01/07/2014.

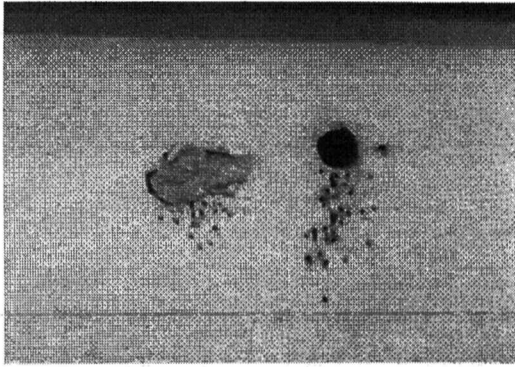

**Figura 113:** Detalhe das perfurações no suporte  
**Foto:** ARAÚJO, Júnia. 01/07/2014.

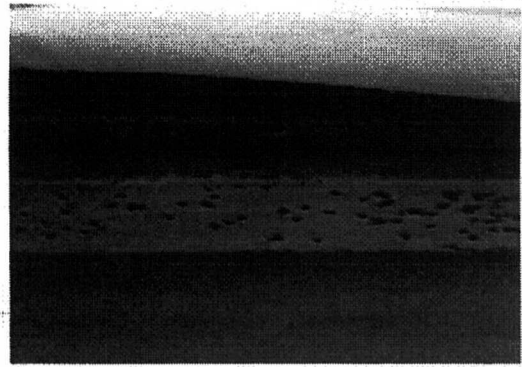

**Figura 114:** Detalhe das perfurações no suporte  
**Foto:** ARAÚJO, Júnia. 01/07/2014.

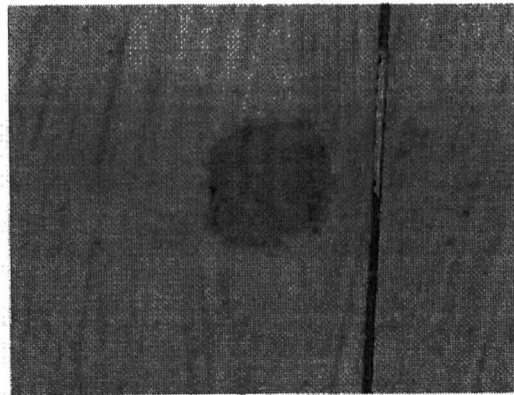

**Figura 115:** Detalhe prospecção  
**Foto:** ARAÚJO, Júnia. 01/07/2014.

PROJETO DE RESTAURAÇÃO  
IGREJA BOM JESUS DO MATOZINHOS

MAPEAMENTO DE DANOS

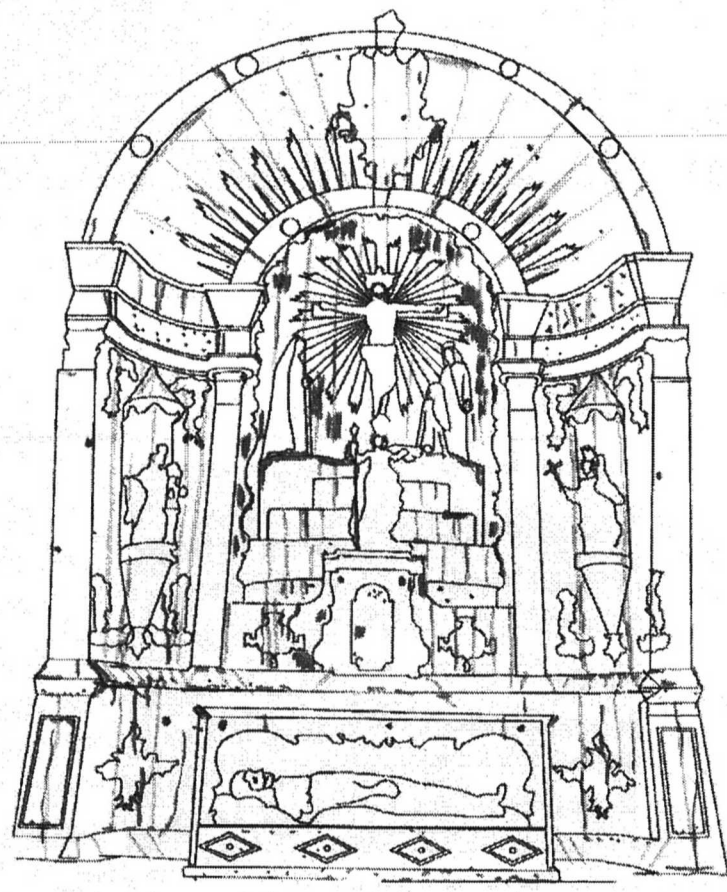

- Manchas e respingo de tinta
- Perda de policromia
- Desprendimento de policromia
- Craquelês
- Cravo e prego enferrujados
- Trincas
- Gretas nas junções dos blocos
- Perda de suporte

**PROJETO DE RESTAURAÇÃO  
IGREJA BOM JESUS DO MATOZINHOS**

Como o retábulo mor apresenta repintura em aproximadamente 80% de sua área total, optou-se por apresentar o mapeamento da repintura separadamente para que a visualização das demais patologias não fosse prejudicada.

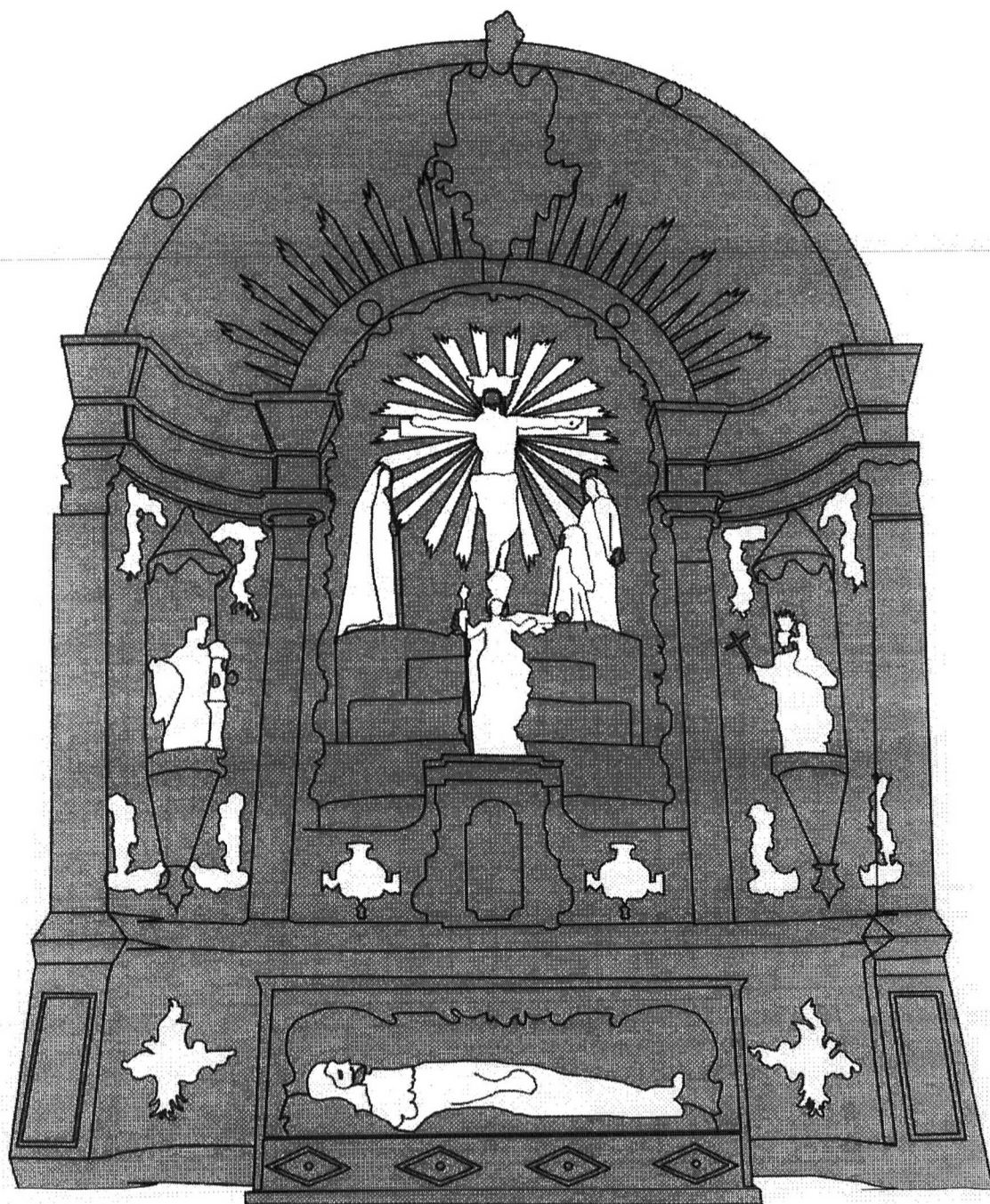

■ Repintura

### PROSPECÇÕES E MAPEAMENTO ESTRATIGRÁFICO

Foram realizadas prospecções em diversos pontos abrindo janelas e em outros aproveitou-se prospecções já feitas anteriormente além de regiões de perda da camada pictórica para estudar a estratigrafia.

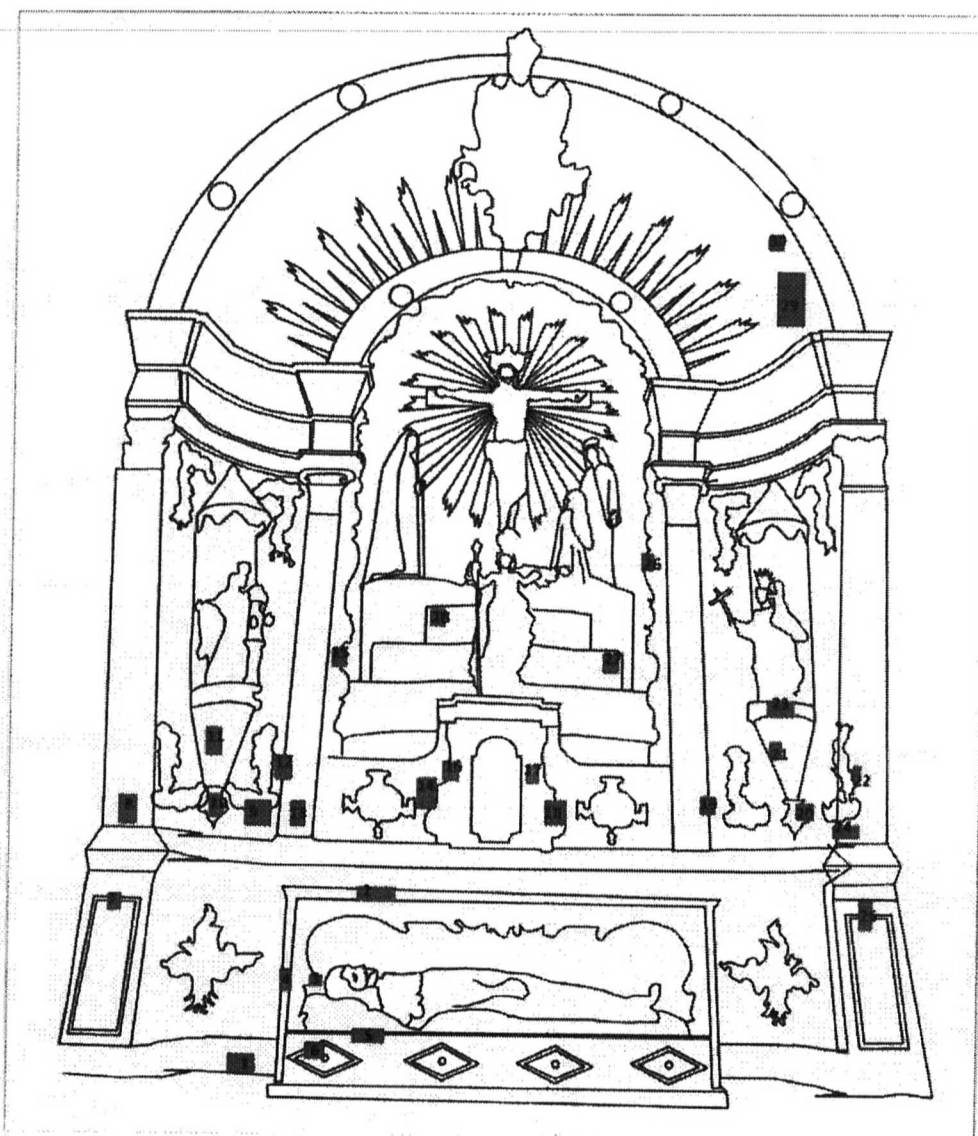



1	Camada branca espessa e resistente	
	Camada azul fina	
	Base bege e fina	
	suporte	
2	Camada ocre fina e resistente	
	Camada branca espessa e muito resistente	
	Camada azul fina	
	Base bege e fina	
	suporte	
3	Camada ocre fina e resistente	
	Camada branca espessa e muito resistente	
	Camada verde fina	
	Base bege e fina	
	suporte	
4	Camada ocre espessa e muito resistente	
	Camada branca espessa e muito resistente	
	Camada verde fina e resistente	
	Base bege muito fina	
	suporte	
5	Camada ocre espessa e resistente	
	Camada branca fina e muito resistente	
	Camada azul fina e resistente	
	Base bege e muito fina	
	suporte	
6	Camada branca espessa e muito resistente	
	Camada verde muito fina e frágil	
	suporte	
7	Camada ocre escura ( provavelmente purpurina )	
	Camada ocre espessa e muito resistente	
	Camada branca espessa e muito resistente	
	Camada verde fina e resistente	
	Base bege muito fina	
	suporte	
8	Camada branca fina e frágil	
	Camada branca fina e resistente	
	Camada branca espessa e resistente	
	Base branca grossa	
	suporte	

PROJETO DE RESTAURAÇÃO  
IGREJA BOM JESUS DO MATOZINHOS

9	Camada branca fina e resistente	
	Camada verde fina e resistente	
	Camada azul claro fina e frágil	
	Camada azul espessa e resistente	
	Base branca e espessa suporte	
10	Camada ocre escura ( provavelmente purpurina )	
	Camada ocre espessa e muito resistente	
	Camada branca fina e muito resistente	
	Base branca e espessa suporte	
11	Camada branca fina e frágil	
	Camada branca espessa e resistente	
	Base branca espessa suporte	
12	Camada branca fina e resistente	
	Camada verde fina e resistente	
	Camada azul claro fina e frágil	
	Camada azul espessa e resistente	
	Base branca e espessa suporte	
13	Camada branca fina e frágil	
	Camada branca espessa e resistente	
	Base branca espessa	
	Suporte	
14	Camada branca fina e frágil	
	Camada branca espessa e resistente	
	Base branca espessa	
	suporte	
15	Folha de Ouro (resquício)	
	Camada ocre escura ( provavelmente purpurina )	
16	Camada branca espessa e muito resistente	
	Camada azul claro muito fina e frágil	
	Camada azul espessa e resistente	
	Base branca fina	
	suporte	

PROJETO DE RESTAURAÇÃO  
 IGREJA BOM JESUS DO MATOZINHOS

17	Camada branca muito fina e frágil	
	Camada branca espessa e resistente	
	Camada bege espessa e resistente	
	Base branca espessa	
	Suporte	
18	Camada branca espessa e resistente	
	Camada verde espessa e resistente	
	Camada azul claro fina e frágil	
	Camada azul espessa e resistente	
	Base branca fina suporte	
19	Camada branca muito fina e frágil	
	Camada branca espessa e resistente	
	Camada bege espessa e resistente	
	Base branca espessa	
	Suporte	
20	Folha de Ouro (resquício)	
	Camada ocre escura (provavelmente purpurina)	
21	Camada branca espessa e muito resistente	
	Camada bege fina e Frágil	
	Base branca espessa	
	suporte	
22	Camada branca espessa e resistente	
	Camada verde espessa e resistente	
	Camada azul claro fina e frágil	
	Camada azul espessa e resistente	
	Base branca fina suporte	
23	Folha de Ouro (resquício)	
	Camada ocre escura (provavelmente purpurina)	
24	Camada branca muito fina e frágil	
	Camada branca espessa e resistente	
	Camada bege espessa e resistente	
	Base branca espessa	
	Suporte	

PROJETO DE RESTAURAÇÃO  
 IGREJA BOM JESUS DO MATOZINHOS

25	Camada branca muito fina e frágil	
	Camada branca espessa e resistente	
	Camada bege espessa e resistente	
	Base branca espessa	
	Suporte	
26	Camada ocre escura fina e resistente	
	Camada dourada fina e resistente	
	Camada vermelha fina e frágil	
	Base branca fina	
	suporte	
27	Camada branca muito espessa e muito resistente	
	Camada azul fina e frágil	
	Base branca espessa	
	suporte	
28	Camada branca fina e frágil	
	Camada branca fina e resistente	
	Camada branca espessa e resistente	
	Base branca grossa	
	suporte	
29	Camada branca espessa e resistente	
	Camada verde espessa e resistente	
	Camada azul claro fina e frágil	
	Camada azul espessa e resistente	
	Base branca fina	
	suporte	
30	Camada branca espessa e resistente	
	Camada verde espessa e resistente	
	Camada azul claro fina e frágil	
	Camada azul espessa e resistente	
	Base branca fina	
	suporte	

PROJETO DE RESTAURAÇÃO  
IGREJA BOM JESUS DO MATOZINHOS



**Foto 01:** Detalhe janela camada pictórica.  
Foto: ARAÚJO, Aldo.

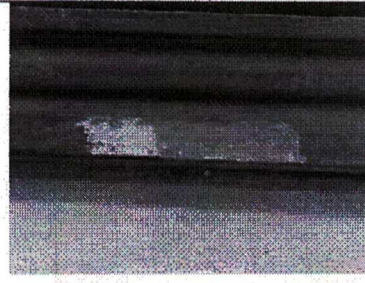

**Foto 02:** Detalhe janela camada pictórica.  
Foto: ARAÚJO, Aldo.

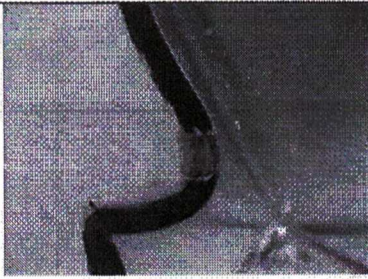

**Foto 03:** Detalhe janela camada pictórica.  
Foto: ARAÚJO, Aldo.

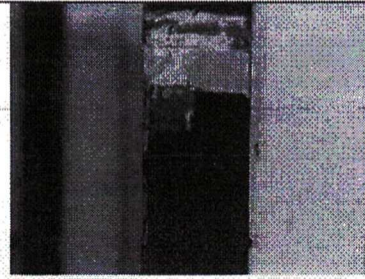

**Foto 04:** Detalhe janela camada pictórica.  
Foto: ARAÚJO, Aldo.



**Foto 05:** Detalhe janela camada pictórica.  
Foto: ARAÚJO, Aldo.

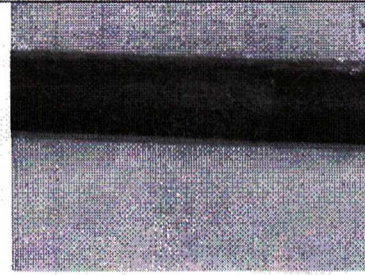

**Foto 06:** Detalhe janela camada pictórica.  
Foto: ARAÚJO, Aldo.

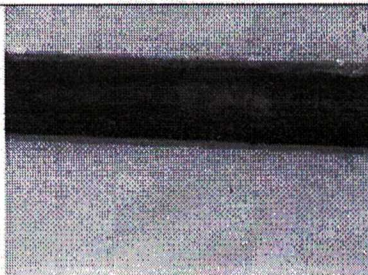

**Foto 07:** Detalhe janela camada pictórica.  
Foto: ARAÚJO, Aldo.

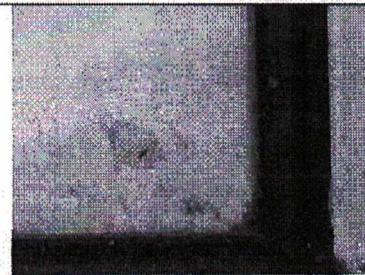

**Foto 08:** Detalhe janela camada pictórica.  
Foto: ARAÚJO, Aldo.

PROJETO DE RESTAURAÇÃO  
IGREJA BOM JESUS DO MATOZINHOS



**Foto 09:** Detalhe janela camada pictórica.  
Foto: ARAÚJO, Aldo.

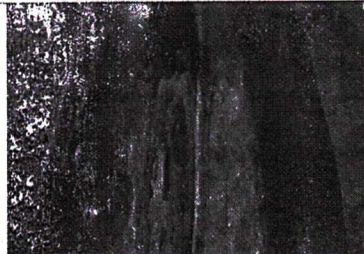

**Foto 10:** Detalhe janela camada pictórica.  
Foto: ARAÚJO, Aldo.

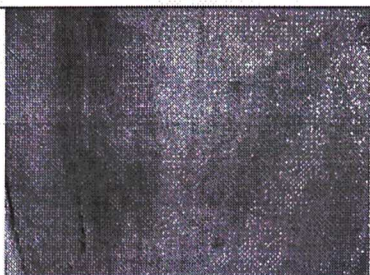

**Foto 11:** Detalhe janela camada pictórica.  
Foto: ARAÚJO, Aldo.

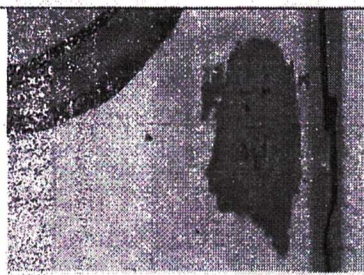

**Foto 12:** Detalhe janela camada pictórica.  
Foto: ARAÚJO, Aldo.

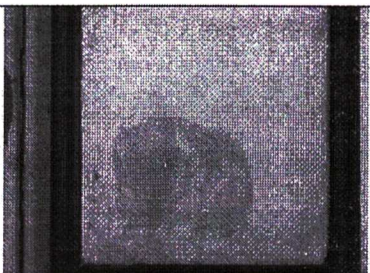

**Foto 13:** Detalhe janela camada pictórica.  
Foto: ARAÚJO, Aldo.

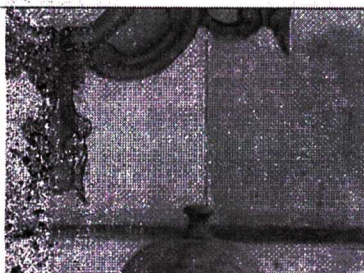

**Foto 14:** Detalhe janela camada pictórica.  
Foto: ARAÚJO, Aldo.

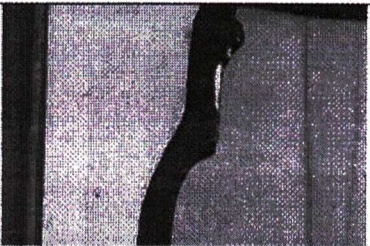

**Foto 15:** Detalhe janela camada pictórica.  
Foto: ARAÚJO, Aldo.



**Foto 15:** Detalhe janela camada pictórica.  
Foto: ARAÚJO, Aldo.

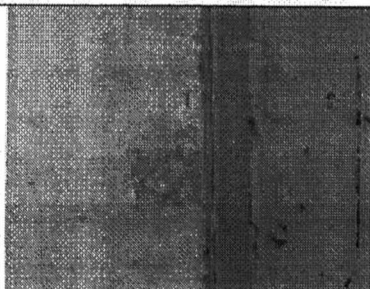

**Foto 17:** Detalhe janela camada pictórica.  
Foto: ARAÚJO, Aldo.

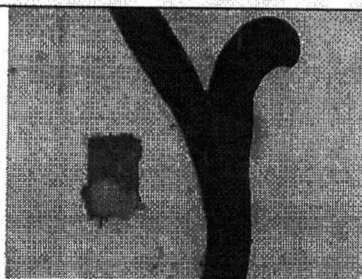

**Foto 18:** Detalhe janela camada pictórica.  
Foto: ARAÚJO, Aldo.

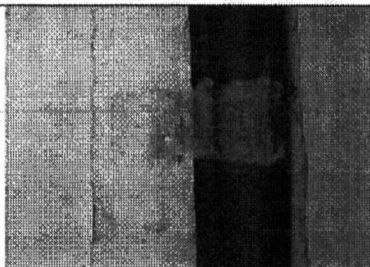

**Foto 19:** Detalhe janela camada pictórica.  
Foto: ARAÚJO, Aldo.

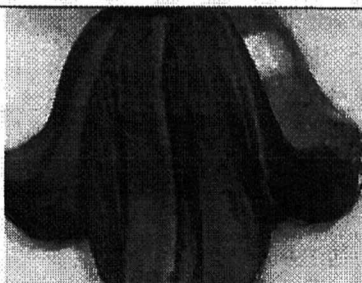

**Foto 20:** Detalhe janela camada pictórica.  
Foto: ARAÚJO, Aldo.



**Foto 21:** Detalhe janela camada pictórica.  
Foto: ARAÚJO, Aldo.



**Foto 22:** Detalhe janela camada pictórica.  
Foto: ARAÚJO, Aldo.

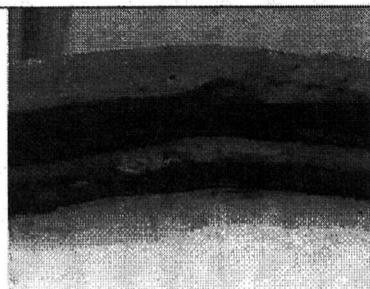

**Foto 23:** Detalhe janela camada pictórica.  
Foto: ARAÚJO, Aldo.

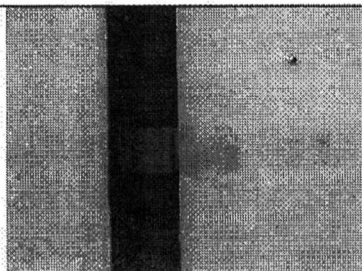

**Foto 24:** Detalhe janela camada pictórica.  
Foto: ARAÚJO, Aldo.

PROJETO DE RESTAURAÇÃO  
IGREJA BOM JESUS DO MATOZINHOS

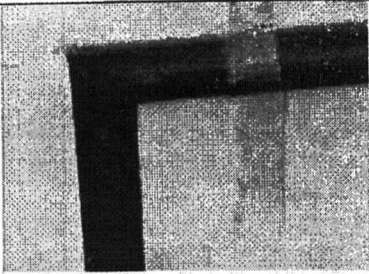

**Foto 25:** Detalhe janela camada pictórica.  
Foto: ARAÚJO, Aldo.

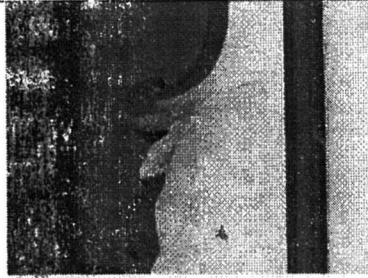

**Foto 26:** Detalhe janela camada pictórica.  
Foto: ARAÚJO, Aldo.

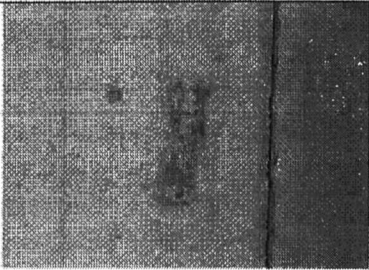

**Foto 27:** Detalhe janela camada pictórica.  
Foto: ARAÚJO, Aldo.

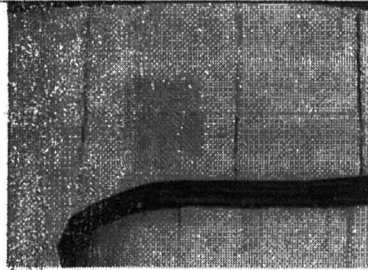

**Foto 28:** Detalhe janela camada pictórica.  
Foto: ARAÚJO, Aldo.

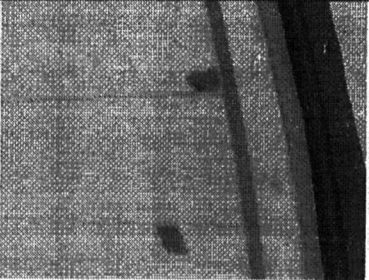

**Foto 29:** Detalhe janela camada pictórica.  
Foto: ARAÚJO, Aldo.

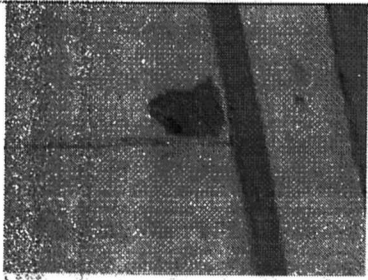

**Foto 30:** Detalhe janela camada pictórica.  
Foto: ARAÚJO, Aldo.



**2.2. FORRO DA CAPELA MOR**

Devido à dificuldade de acesso não foi possível examinar a estrutura de fixação do forro, porém nos foi relatado pelo responsável pela Igreja que toda a estrutura do forro foi substituída na intervenção feita no telhado.

O forro está em ruim estado de conservação. Apresenta desprendimento de tábuas da estrutura, trincas, ruptura de suporte, frestas nas junções das tábuas e pequenas perdas de suporte nestas áreas. É possível observar várias perfurações em diversos locais. Houve uma intervenção anterior quando foi substituído algumas tábuas.



**Figura 116:** Tábua solta da estrutura  
**Foto:** ARAÚJO, Júnia. 01/07/2014.



**Figura 117:** Ruptura de suporte  
**Foto:** ARAÚJO, Júnia. 01/07/2014.

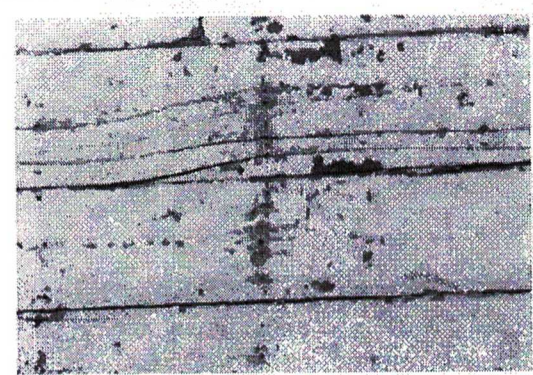

**Figura 118 :** Trincas no suporte  
**Foto:** ARAÚJO, Júnia. 01/07/2014.

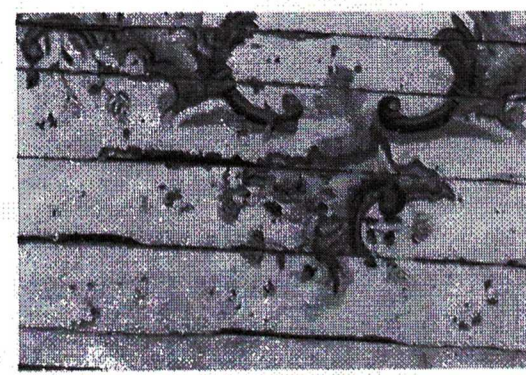

**Figura 119 :** Perdas pontuais de suporte  
**Foto:** ARAÚJO, Júnia. 01/07/2014.

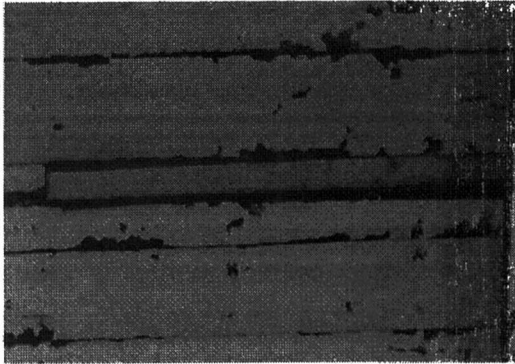

**Figura 120:** Complementação de suporte  
**Foto:** ARAÚJO, Júnia. 01/07/2014.

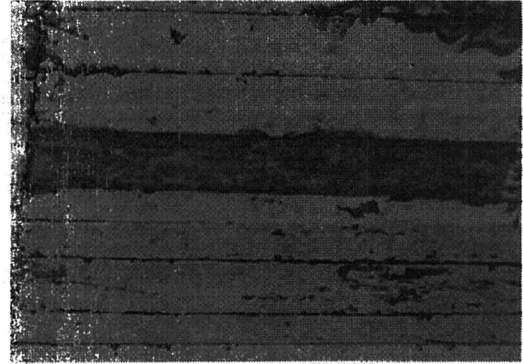

**Figura 121:** Intervenção anterior  
**Foto:** ARAÚJO, Júnia. 01/07/2014.

A pintura está em ruim estado de conservação. Apresenta sujidade generalizada excrementos de insetos, muitos craquelês e desprendimentos em diversas áreas. O fundo foi repintado com tinta branca deixando bordas grosseiras nos elementos decorativos. É possível observar uma pintura "original" em tons de ocre abaixo da camada que contém as rocalhas que estão aparentes ( vide figura 123). Entretanto, observando a topografia da pintura observa-se muitas perdas nesta camada "original".

Na figura 122 é possível observar os craquelês e perdas da segunda camada de repintura. o tom de branco abaixo desta corresponde a segunda camada de repintura.

Devido a dificuldade de acesso não foi realizado o mapeamento estratigráfico. Este trabalho estará cotado na planilha orçamentária e deverá ser feita pela empresa ganhadora da licitação. Este estudo deverá ser apresentado ao IPHAN para análise.

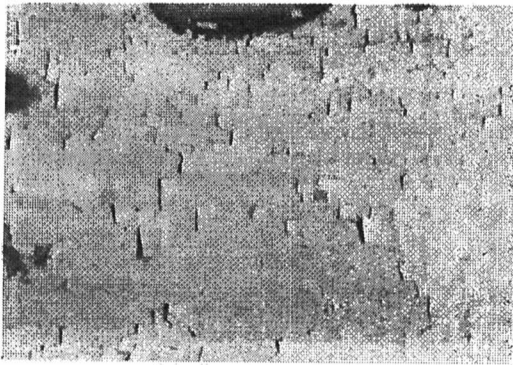

**Figura 122 :** Craquelês e desprendimentos  
**Foto:** ARAÚJO, Júnia. 01/07/2014.

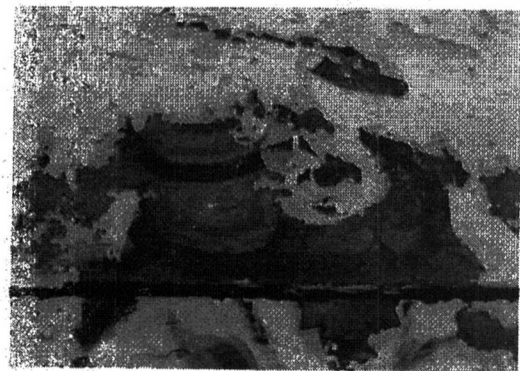

**Figura 123:** Pintura original aparente  
**Foto:** ARAÚJO, Júnia. 01/07/2014.

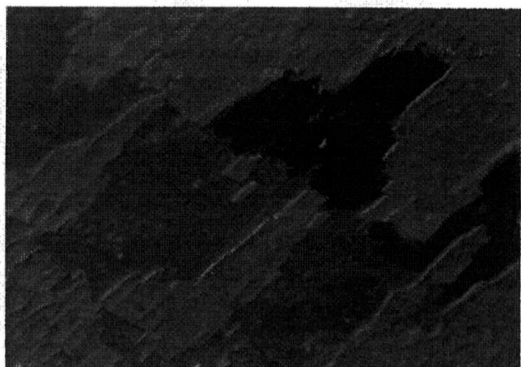

**Figura 124:** Detalhe das repinturas e camada original

Foto: ARAÚJO, Júnia. 01/07/2014.



**Figura 125:** Perda total da camada pictórica

Foto: ARAÚJO, Júnia. 01/07/2014.

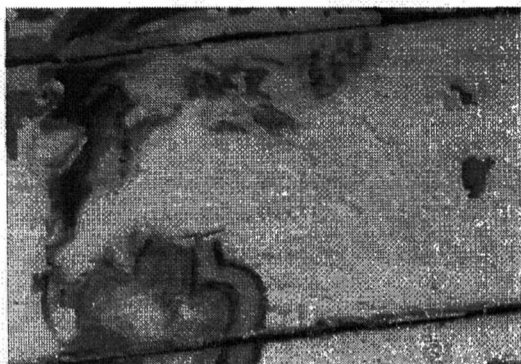

**Figura 126:** Tábua solta da estrutura

Foto: ARAÚJO, Júnia. 01/07/2014.



**Figura 127:** Detalhe da repintura contornando elementos decorativos

Foto: ARAÚJO, Júnia. 01/07/2014.



**Figura 128:** Detalhe da repintura contornando elementos decorativos

Foto: ARAÚJO, Júnia. 01/07/2014.

MAPEAMENTO DE DANOS

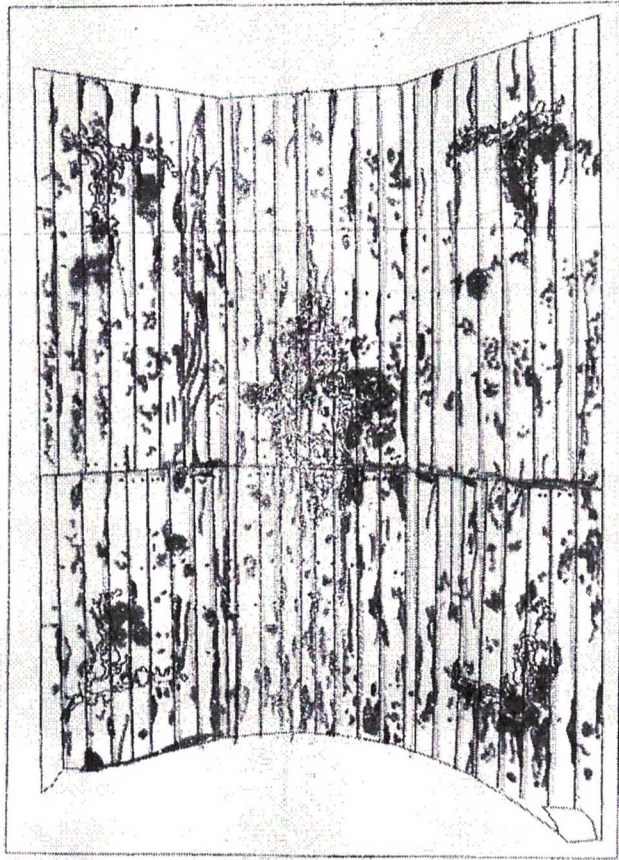

- Manchas e respingo de tintas
- Perda de policromia
- Desprendimento de policromia
- Craquelês
- Cravo e prego enferrujados
- Trincas
- Gretas nas junções dos blocos
- Perda de suporte
- Deslocamento de blocos

### 2.2.1 CIMALHA DA CAPELA MOR

Está em ruim estado de conservação. A cimalha foi removida da capela-mor e encontra-se armazenada em uma sala no CESFO.

Observa-se perda de suporte principalmente nas bordas, suporte fragilizado em diversos pontos, galerias superficiais, trincas e perfurações.

A camada pictórica está em razoável estado de conservação. Há uma repintura grossa em tom de branco com muitas perdas que deixa visível a camada original em tons de azul e vermelho. Esta camada apresenta também muitas lacunas, abrasões, sujidades e desprendimentos.



**Figura 129:** Detalhe suporte fragilizado  
**Foto:** ARAÚJO, Júnia. 01/07/2014.



**Figura 130:** Suporte fragilizado  
**Foto:** ARAÚJO, Júnia. 01/07/2014.

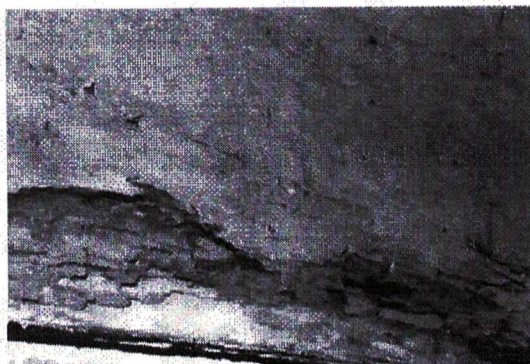

**Figura 131:** Detalhe galerias superficiais  
**Foto:** ARAÚJO, Júnia. 01/07/2014.



**Figura 132:** Perfurações  
**Foto:** ARAÚJO, Júnia. 01/07/2014.

PROJETO DE RESTAURAÇÃO  
IGREJA BOM JESUS DO MATOZINHOS

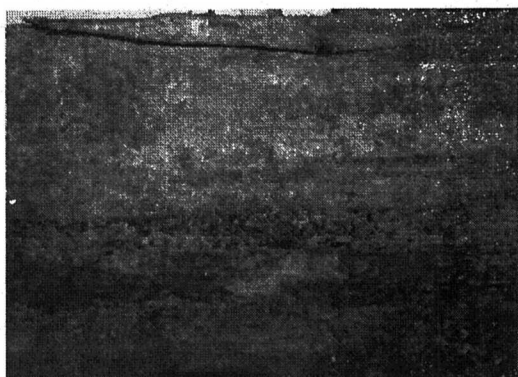

**Figura 133:** Detalhe trinca e aspecto da camada pictórica original

**Foto:** ARAÚJO, Júnia. 01/07/2014.

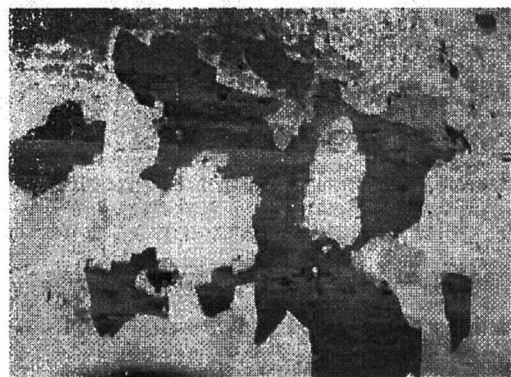

**Figura 134 :** Perdas na camada de repintura

**Foto:** ARAÚJO, Júnia. 01/07/2014.

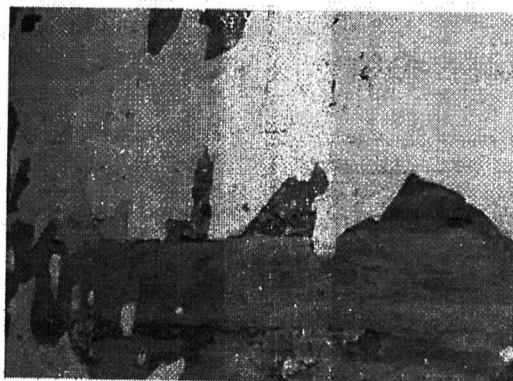



**Figura 135 :** Detalhe desprendimento da repintura

**Foto:** ARAÚJO, Júnia. 01/07/2014.

**PROJETO DE RESTAURAÇÃO  
IGREJA BOM JESUS DO MATOZINHOS**

Mapeamento:



-  Repintura
-  Trincas
-  Perfurações

### 2.3 ALTAR COLATERAL ( EPÍSTOLA )

O retábulo está em bom estado de conservação. Apresenta sujidades generalizadas e ataque de insetos xilófagos.

A estrutura está em ruim estado de conservação. Apresenta suporte fragilizado, cravos enferrujados, galerias causadas por insetos xilófagos, manchas escuras. Há armazenamento de objetos na parte interna do retábulo.

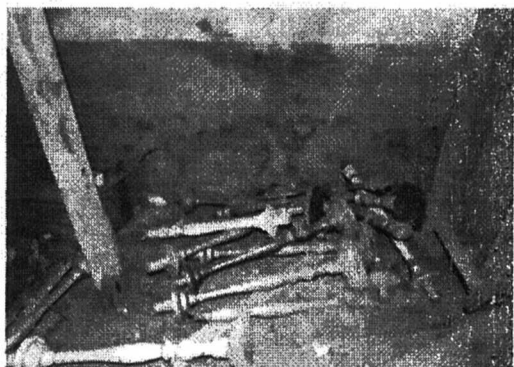

**Figura 136** : Acúmulo de objetos  
**Foto:** ARAÚJO, Júnia. 01/07/2014.

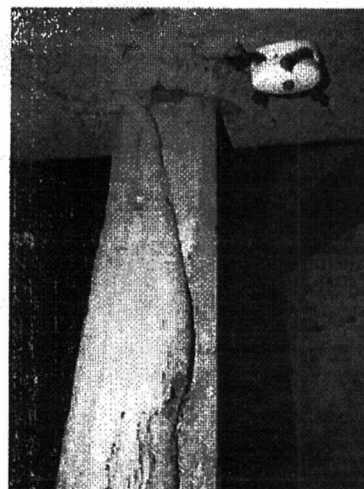

**Figura 137** : Sinais visíveis de insetos xilófagos  
**Foto:** ARAÚJO, Júnia. 01/07/2014.

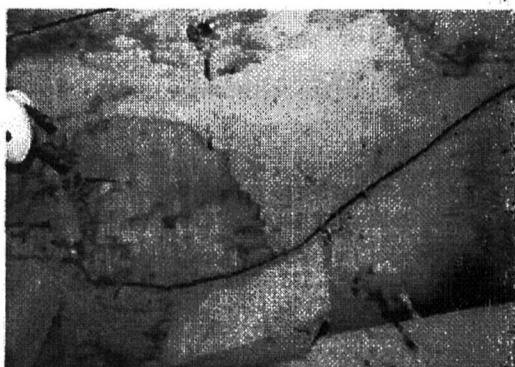

**Figura 138** : Detalhe manchas  
**Foto:** ARAÚJO, Júnia. 01/07/2014.



**Figura 139** : Detalhe estrutura  
**Foto:** ARAÚJO, Júnia. 01/07/2014.



PROJETO DE RESTAURAÇÃO  
IGREJA BOM JESUS DO MATOZINHOS

O coroamento está em bom estado de conservação. É possível observar gretas nas junções de blocos. Há repintura em quase toda sua extensão deixando aparente apenas os anjos da pintura original. O fundo foi repintado em tom de branco deixando bordas grosseiras e em alguns pontos esta camada de repintura branca se sobrepõe ao elemento decorativo. Observa-se desprendimento e perdas em pequenas áreas localizadas que revelam a camada azul subjacente.

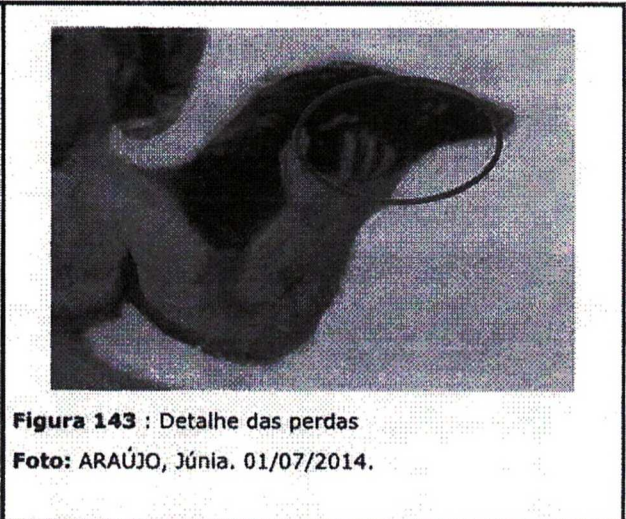
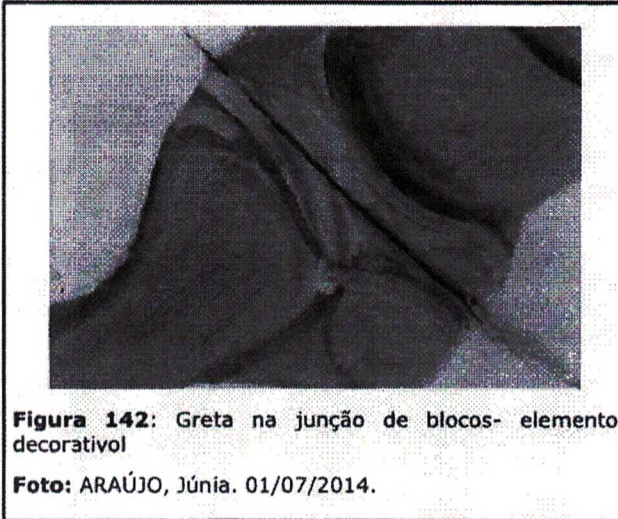
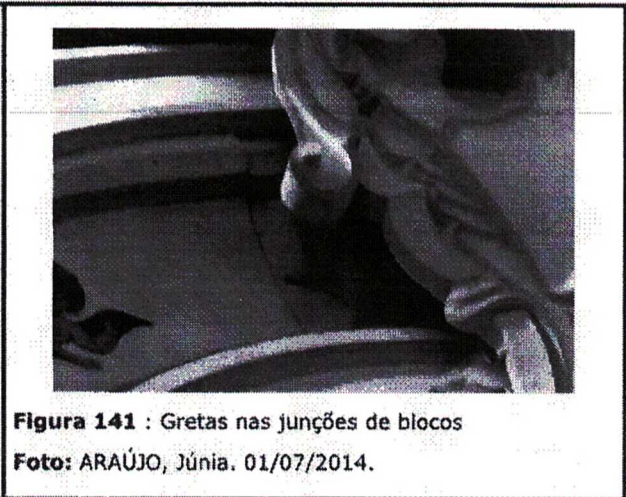
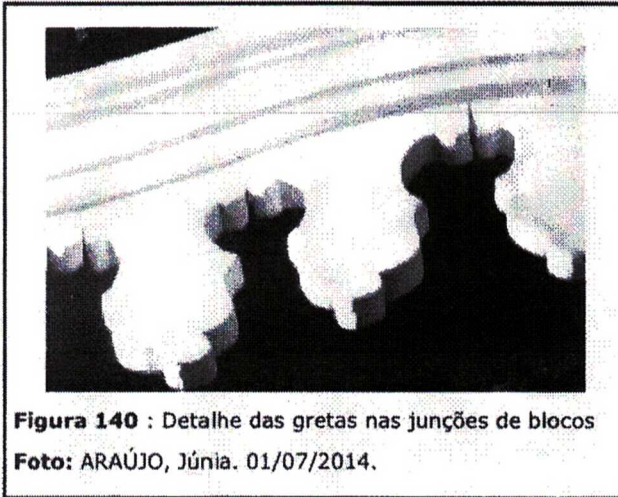



**Figura 144** : Detalhe da sobreposição da repintura  
Foto: ARAÚJO, Júnia. 01/07/2014.

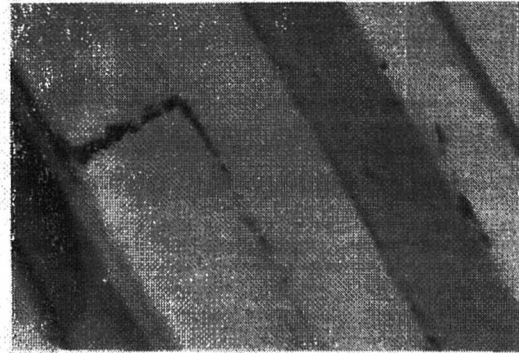

**Figura 145** : Detalhe abrasões  
Foto: ARAÚJO, Júnia. 01/07/2014.

A tarja está em bom estado de conservação. Apresenta repintura em toda sua extensão. A cornija está em bom estado de conservação. Apresenta pequenas gretas nas junções e repintura em tom branco em toda sua extensão e os frisos estão repintados em tom ocre. O camarim está em bom estado de conservação. Há gretas nas junções das tábuas, craquelês, desprendimentos e pequenas perdas da camada pictórica, perdas pontuais de suporte em áreas localizadas e uma grande perda na base da parede de fundo do camarim. Apresenta repintura em tom de branco em toda sua extensão. Na base do camarim é possível observar a camada subjacente em tom de azul. Há também sombras em áreas localizadas em forma de lua e estrela. Conforme a figura 157 observa-se as estrelas e luas em tom dourado.

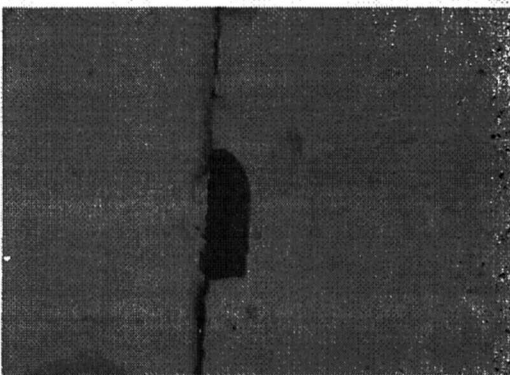

**Figura 146** : Detalhe greta e perda pontual de suporte  
Foto: ARAÚJO, Júnia. 01/07/2014.

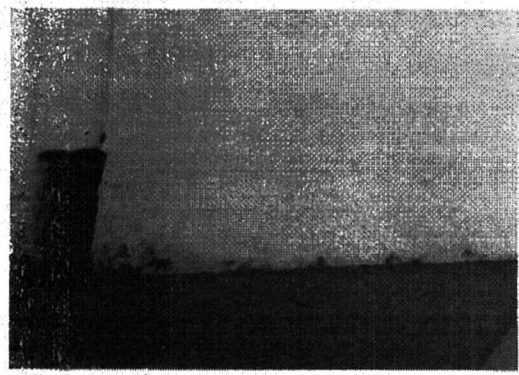

**Figura 147** : Detalhe perda de suporte  
Foto: ARAÚJO, Júnia. 01/07/2014.

PROJETO DE RESTAURAÇÃO  
IGREJA BOM JESUS DO MATOZINHOS

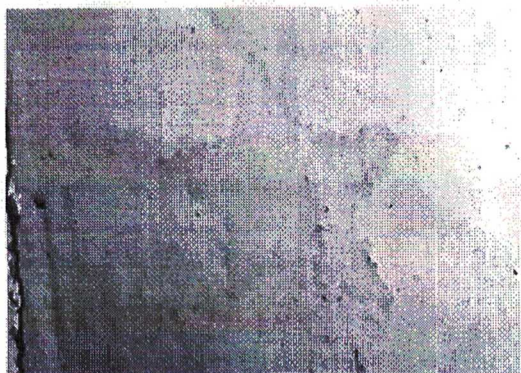

**Figura 148:** Detalhe da pintura  
**Foto:** ARAÚJO, Júnia. 01/07/2014.



**Figura 149:** Detalhe pintura  
**Foto:** ARAÚJO, Júnia. 01/07/2014.



**Figura 150:** Detalhe da camada original sob a repintura  
**Foto:** ARAÚJO, Júnia. 01/07/2014.



**Figura 151:** Detalhe do elemento decorativo  
**Foto:** ARAÚJO, Júnia. 01/07/2014.

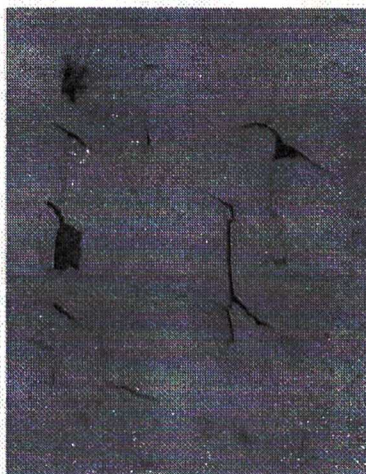

**Figura 152:** Detalhe da camada original sob a repintura  
**Foto:** ARAÚJO, Júnia. 01/07/2014.

PROJETO DE RESTAURAÇÃO  
IGREJA BOM JESUS DO MATOZINHOS

O teto do camarim está em bom estado de conservação. Há gretas na junções de blocos e repintura em toda sua extensão.

O trono está em bom estado de conservação. Há gretas nas junções de blocos, pregos cravados no suporte e repintura em toda sua extensão. Em pontos localizados há áreas com desprendimentos e perdas.

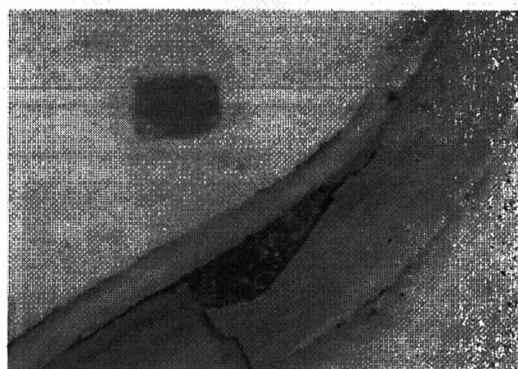

**Figura 153:** Detalhe da prospecção. desprendimento e perda da camada pictórica

Foto: ARAÚJO, Júnia. 01/07/2014.

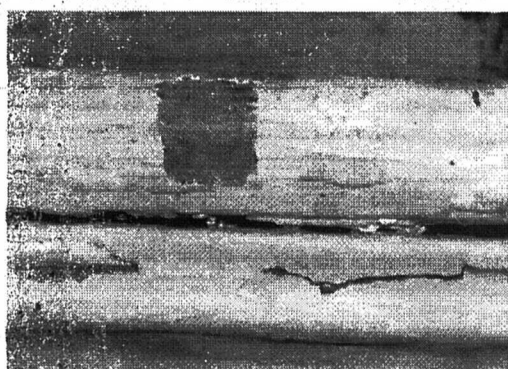

**Figura 154:** Detalhe da prospecção no friso

Foto: ARAÚJO, Júnia. 01/07/2014.

O sacrário está em bom estado de conservação. Apresenta pequenas gretas nas junções de blocos e pregos cravados no suporte. Há repintura em toda sua extensão.

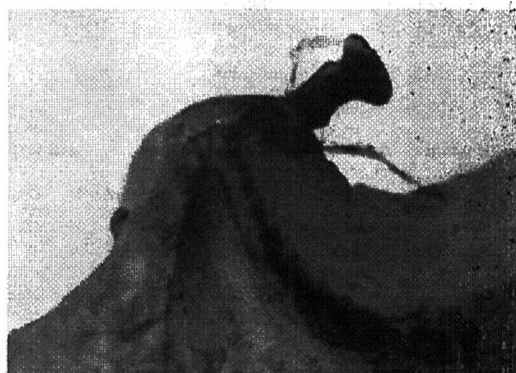

**Figura 155:** Detalhe prego

Foto: ARAÚJO, Júnia. 01/07/2014.

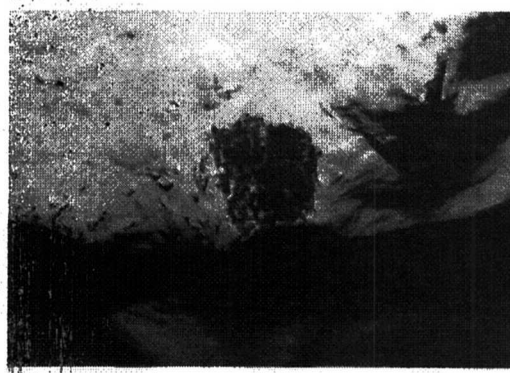

**Figura 156:** Detalhe da prospecção folha de acanto acima do sacrário

Foto: ARAÚJO, Júnia. 01/07/2014.

PROJETO DE RESTAURAÇÃO  
 IGREJA BOM JESUS DO MATOZINHOS

**Figura 157:** Detalhe prospecções no sacrário

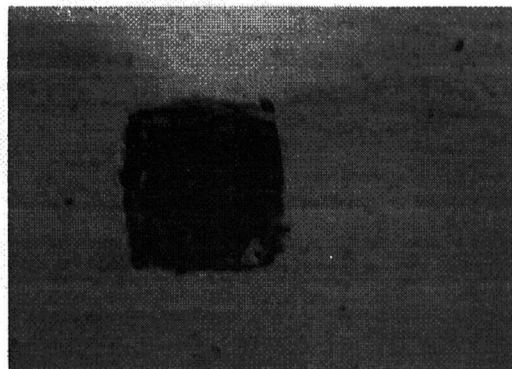
**Foto:** ARAÚJO, Júnia. 01/07/2014.

**Figura 158:** Detalhe da prospecção na porta no sacrário

**Foto:** ARAÚJO, Júnia. 01/07/2014.

O nicho direito e o painel estão em bom estado de conservação. Apresenta gretas nas junções de blocos em várias partes. Há repintura em quase toda sua extensão ficando aparente apenas o anjo da camada pictórica anterior localizados acima do dossel do nicho.

É possível observar nas colunas desprendimento e perdas em áreas localizadas. Na parte lateral mais externa do retábulo há grandes perfurações, muitos craquelês, grandes regiões com desprendimento e perdas.

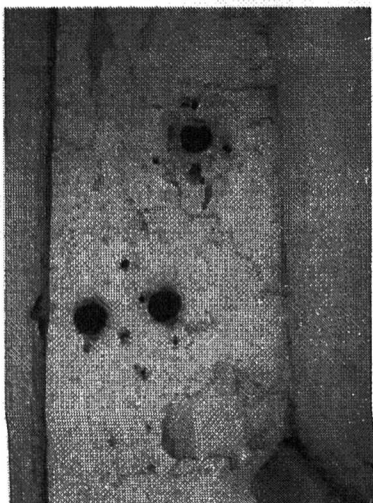
Na região abaixo da peanha do nicho há craquelês, desprendimentos e perdas da camada pictórica, o mesmo ocorre nas pilastras próximas ao camarim.

**Figura 159:** Detalhe perfurações

**Foto:** ARAÚJO, Júnia. 01/07/2014.

**Figura 160:** Detalhe desprendimentos e perdas

**Foto:** ARAÚJO, Júnia. 01/07/2014.

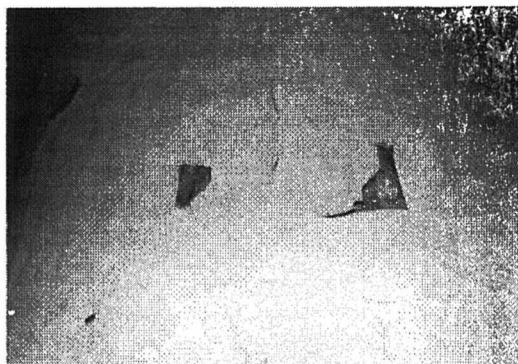
PROJETO DE RESTAURAÇÃO  
 GREJA BOM JESUS DO MATOZINHOS

**Figura 161** Detalhe desprendimentos e perdas - coluna  
 Foto: ARAÚJO, Júnia. 01/07/2014.

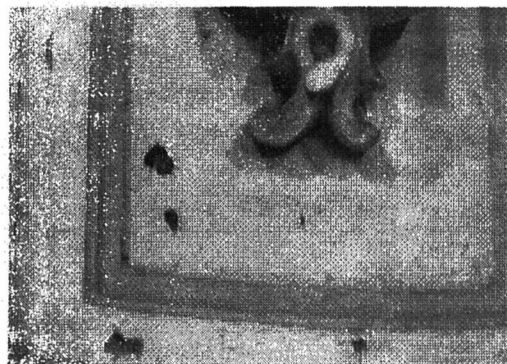

**Figura 162:** Detalhe da prospecção na porta no sacrário  
 Foto: ARAÚJO, Júnia. 01/07/2014.

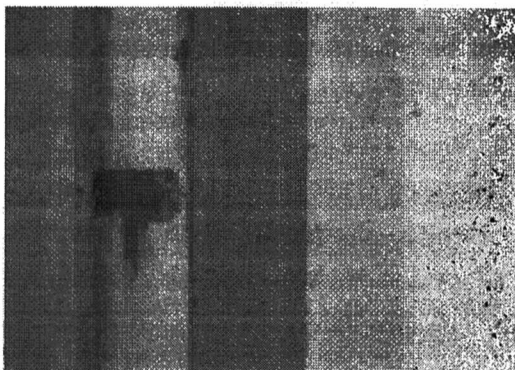

**Figura 163** :Detalhe camada pictórica região abaixo da  
 peanha  
 Foto: ARAÚJO, Júnia. 01/07/2014.

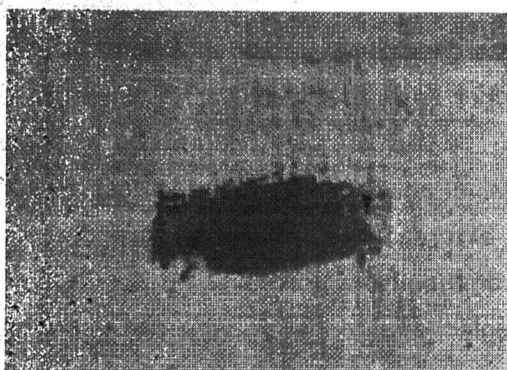

**Figura 164** : Detalhe camada pictórica fundo do nicho  
 Foto: ARAÚJO, Júnia. 01/07/2014.



**Figura 165:**Detalhe camada pictórica original aparente  
 Foto: ARAÚJO, Júnia. 01/07/2014.

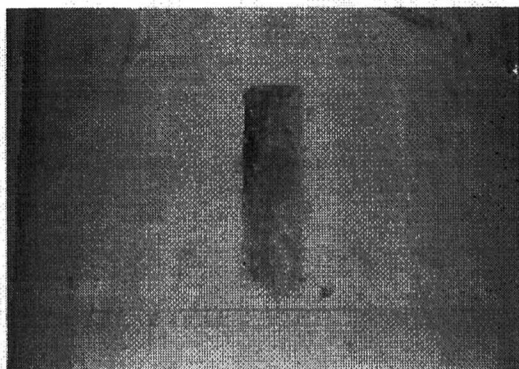

**Figura 166:** Detalhe prospecção na coluna

**Foto:** ARAÚJO, Júnia. 01/07/2014.

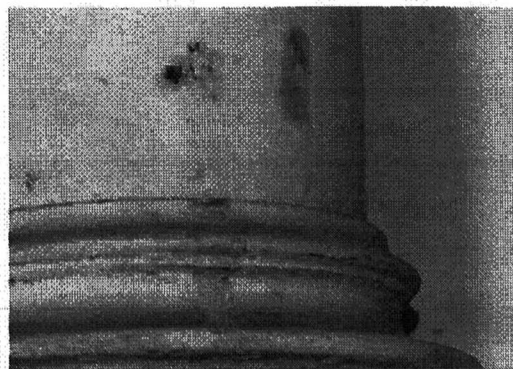

**Figura 167:** Detalhe prospecção base da coluna

**Foto:** ARAÚJO, Júnia. 01/07/2014.

O nicho esquerdo e o painel estão em bom estado de conservação. Apresenta gretas nas junções de blocos em várias partes, pregos enferrujados. Há repintura em quase toda sua extensão ficando aparente apenas o anjo da camada pictórica anterior localizados acima do dossel do nicho.

Na parte lateral mais externa do retábulo há uma grande perfurações, craquelês, regiões com desprendimento e perdas.



**Figura 168:** Detalhe perfuração

**Foto:** ARAÚJO, Júnia. 01/07/2014.



**Figura 169:** Detalhe desprendimentos e perdas

**Foto:** ARAÚJO, Júnia. 01/07/2014.



**Figura 170:** Detalhe camada pictórica original aparente  
**Foto:** ARAÚJO, Júnia. 01/07/2014.

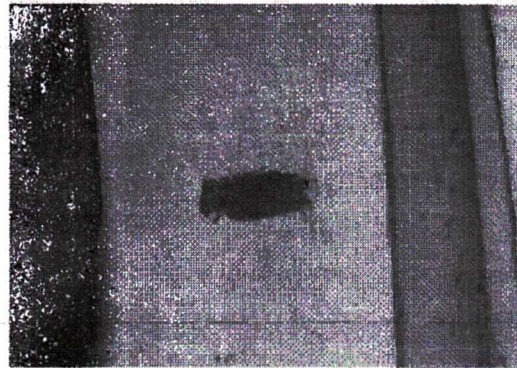

**Figura 171:** Detalhe camada pictórica fundo do nicho  
**Foto:** ARAÚJO, Júnia. 01/07/2014.

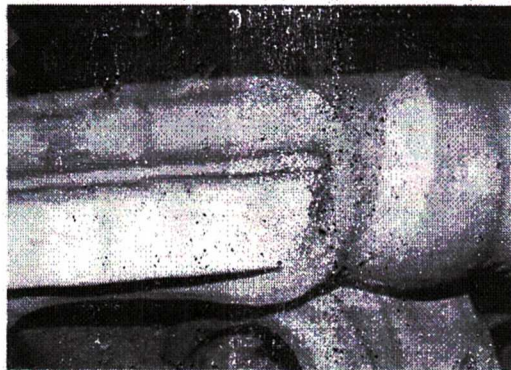

**Figura 172:** Detalhe camada pictórica da peanha  
**Foto:** ARAÚJO, Júnia. 01/07/2014.

A talha que margeia o camarim está em bom estado de conservação apresentando repintura em toda sua extensão.

A banqueta do retábulo está em bom estado de conservação. Apresenta repintura em toda sua extensão, manchas, pregos cravados no suporte e gretas nas junções de blocos.



PROJETO DE RESTAURAÇÃO  
IGREJA BOM JESUS DO MATOZINHOS

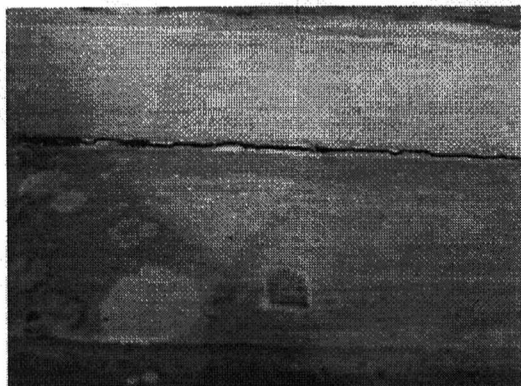

**Figura 173:** Detalhe camada pictórica e greta na junção dos blocos

**Foto:** ARAÚJO, Júnia. 01/07/2014.



**Figura 174** Detalhe camada pictórica

**Foto:** ARAÚJO, Júnia. 01/07/2014.

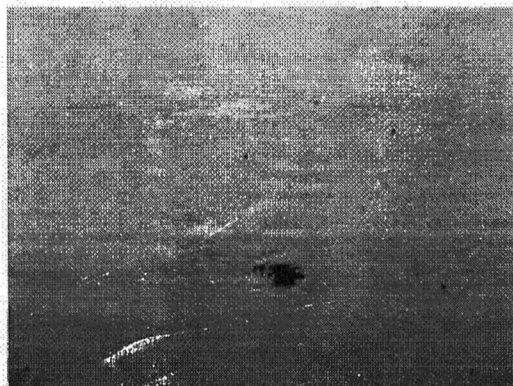

**Figura 175:** Detalhe camada pictórica parte frontal branqueta

**Foto:** ARAÚJO, Júnia. 01/07/2014.

As mísulas estão em bom estado de conservação. Apresentam perfurações em áreas localizadas e repintura.



**Figura 176** Detalhe perfurações

**Foto:** ARAÚJO, Júnia. 01/07/2014.

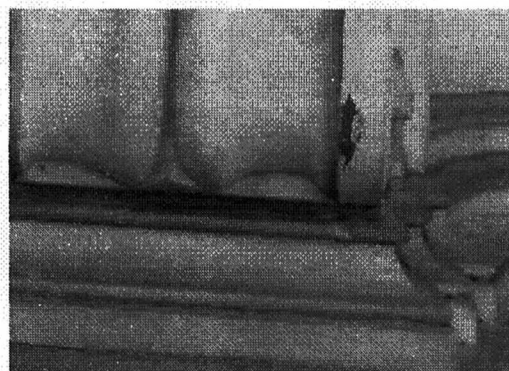

**Figura 177:** Detalhe camada pictórica original

**Foto:** ARAÚJO, Júnia. 01/07/2014.

PROJETO DE RESTAURAÇÃO  
IGREJA BOM JESUS DO MATOZINHOS

PROJETO DE RESTAURAÇÃO  
IGREJA BOM JESUS DO MATOZINHOS

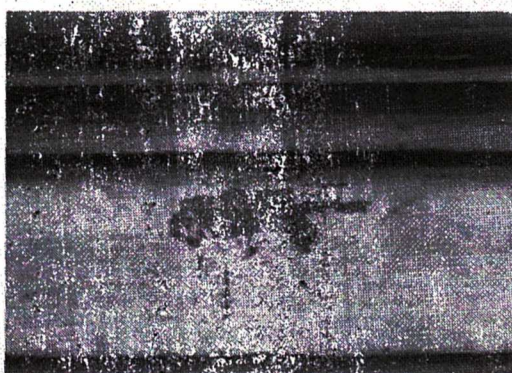

**Figura 187:** Detalhe camada original

Foto: ARAÚJO, Júnia. 01/07/2014.

A mesa está em bom estado de conservação. Apresenta gretas nas junções de blocos, pregos enferrujados cravados e perdas pontuais de suporte, desprendimentos e perdas da camada pictórica. Analisando a topografia da pintura é possível observar lacunas na camada original conforme a figura 197. Há repintura em toda sua extensão.



**Figura 188:** Detalhe da junção dos blocos

Foto: ARAÚJO, Júnia. 01/07/2014.

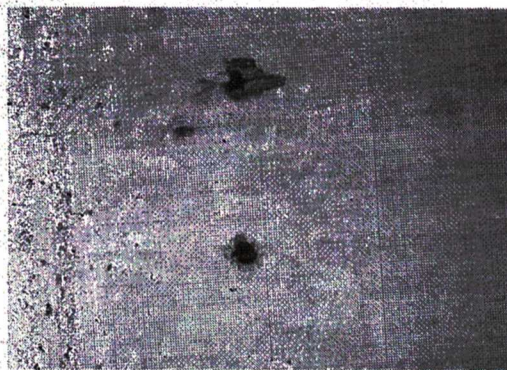

**Figura 189:** Detalhe pregos

Foto: ARAÚJO, Júnia. 01/07/2014.

PROJETO DE RESTAURAÇÃO  
IGREJA BOM JESUS DO MATOZINHOS

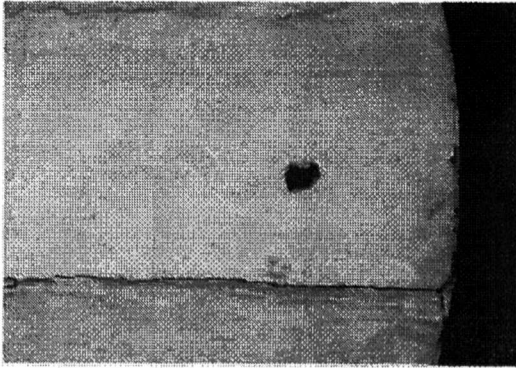

**Figura 190:** Perda pontual de suporte  
**Foto:** ARAÚJO, Júnia. 01/07/2014.

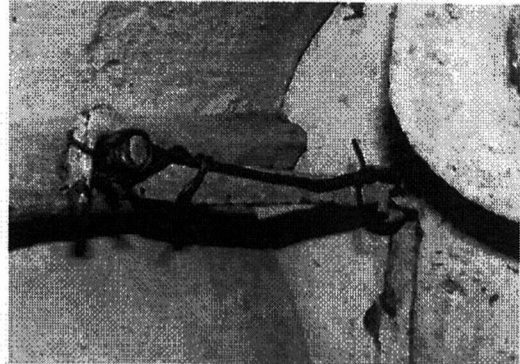

**Figura 291:** Detalhe trinco  
**Foto:** ARAÚJO, Júnia. 01/07/2014.

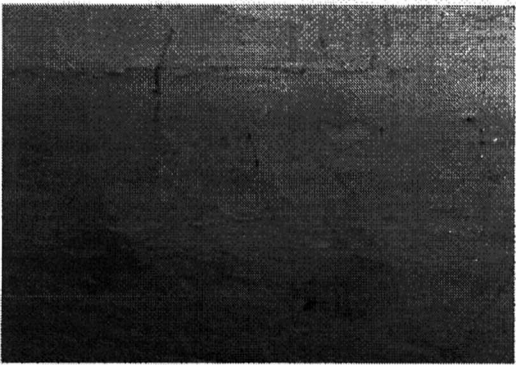

**Figura 192:** Detalhe lacunas na camada original  
**Foto:** ARAÚJO, Júnia. 01/07/2014.

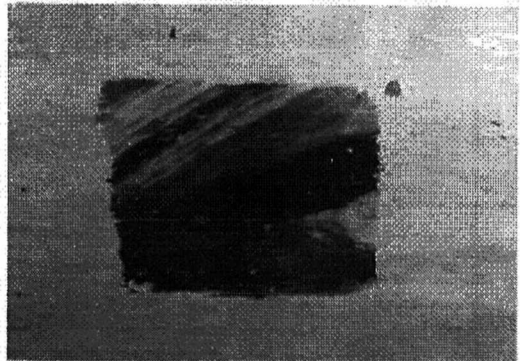

**Figura 193:** Detalhe camada pictórica original  
**Foto:** ARAÚJO, Júnia. 01/07/2014.

### PROSPECÇÕES E MAPEAMENTO ESTRATIGRÁFICO

Foram realizadas prospecções em diversos pontos abrindo janelas e em outros aproveitou-se prospecções já feitas anteriormente além de regiões de perda da camada pictórica para estudar a estratigrafia.

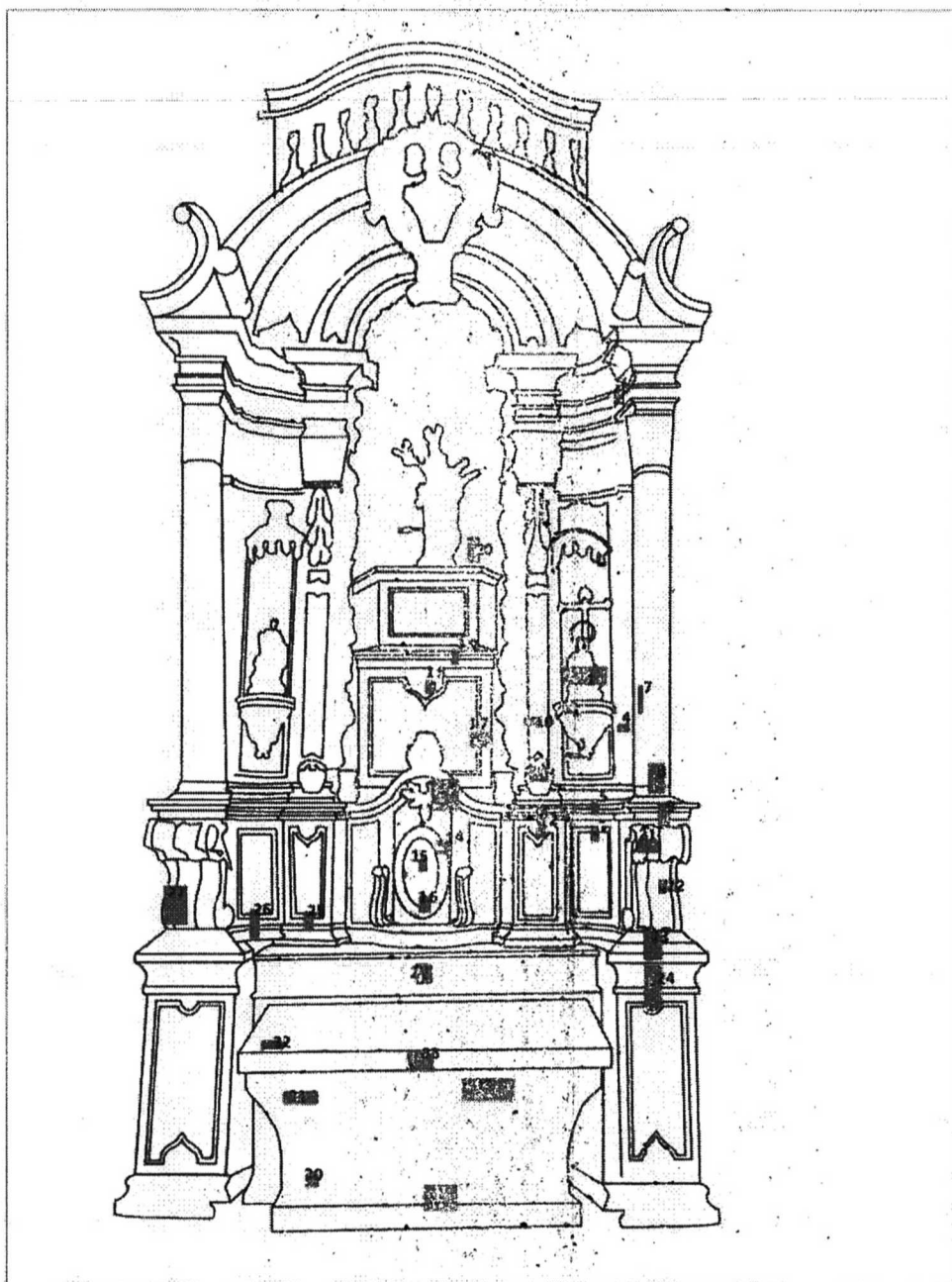

PROJETO DE RESTAURAÇÃO  
 IGREJA BOM JESUS DO MATOZINHOS

1	Camada branca espessa e resistente	
	Camada verde fina	
	Base bege e fina	
	suporte	
2	Camada branca espessa e muito resistente	
	Camada azul fina	
	Base bege e fina	
	suporte	
3	Camada branca espessa e muito resistente	
	Camada azul fina e resistente	
	Base branca e fina	
	suporte	
4	Camada branca espessa e muito resistente	
	Camada azul fina e resistente	
	Base bege muito fina	
	suporte	
5	Camada branca fina e muito resistente	
	Camada azul fina e resistente	
	Base bege e muito fina	
	suporte	
6	Camada branca espessa e muito resistente	
	Camada azul fina e resistente	
	Base bege muito fina	
	suporte	
7	Camada branca espessa e muito resistente	
	Camada verde fina e resistente	
	Base bege muito fina	
	suporte	

PROJETO DE RESTAURAÇÃO  
IGREJA BOM JESUS DO MATOZINHOS

8	Camada branca espessa e muito resistente	
	Camada verde fina e resistente	
	Base bege muito fina	
	suporte	
9	Camada branca espessa e muito resistente	
	Camada azul fina e resistente	
	Base bege muito fina	
	suporte	
10	Camada branca espessa e muito resistente	
	Camada azul fina e resistente	
	Base bege muito fina	
	suporte	
11	Camada branca espessa e muito resistente	
	Camada azul fina e resistente	
	Base bege muito fina	
	suporte	
12	Camada branca espessa e muito resistente	
	Camada azul fina e resistente	
	Base bege muito fina	
	suporte	
13	Camada branca fina e frágil	
	Camada verde espessa e resistente	
	Base branca espessa	
	suporte	
14	Camada branca espessa e muito resistente	
	Camada azul fina e resistente	
	Base bege muito fina	
	suporte	
15	Camada branca fina e frágil	
	Camada verde espessa e resistente	
	Base branca espessa	
	suporte	
16	Camada branca fina e frágil	
	Camada verde espessa e resistente	
	Base branca espessa	
	suporte	

17	Camada branca espessa e muito resistente	
	Camada azul fina e resistente	
	Base bege muito fina	
	suporte	
18	Camada branca espessa e muito resistente	
	Camada azul fina e resistente	
	Base bege muito fina	
	suporte	
19	Camada branca espessa e muito resistente	
	Camada azul fina e resistente	
	Base bege muito fina	
	suporte	
20	Camada branca espessa e muito resistente	
	Camada azul fina e resistente	
	Base bege muito fina	
	suporte	
21	Camada branca espessa e muito resistente	
	Camada azul fina e resistente	
	Base bege muito fina	
	suporte	
22	Camada branca fina e frágil	
	Camada branca espessa e resistente	
	Base branca espessa	
	suporte	
23	Camada branca espessa e muito resistente	
	Camada azul fina e resistente	
	Base bege muito fina	
	suporte	
24	Camada branca espessa e muito resistente	
	Camada azul fina e resistente	
	Base bege muito fina	
	suporte	
25	Camada branca espessa e muito resistente	
	Camada azul fina e resistente	
	Base bege muito fina	
	suporte	

PROJETO DE RESTAURAÇÃO  
IGREJA BOM JESUS DO MATOZINHOS

26	Camada branca espessa e muito resistente	
	Camada azul fina e resistente	
	Base bege muito fina	
	suporte	
27	Camada branca espessa e muito resistente	
	Camada azul fina e resistente	
	Base bege muito fina	
	suporte	
28	Camada branca fina e frágil	
	Camada branca espessa e resistente	
	Base branca espessa	
	suporte	
29	Camada branca fina e frágil	
	Camada verde espessa e resistente	
	Base branca espessa	
	suporte	
30	Camada branca fina e frágil	
	Camada verde espessa e resistente	
	Base branca espessa	
	suporte	
31	Camada branca fina e frágil	
	Camada verde espessa e resistente	
	Base branca espessa	
	suporte	
32	Camada branca espessa e muito resistente	
	Camada azul claro fina e resistente	
	Camada azul fina e resistente	
	Base bege muito fina	
	suporte	
33	Camada branca fina e frágil	
	Camada branca espessa e resistente	
	Base branca espessa	
	suporte	
34	Camada branca espessa e muito resistente	
	Camada azul fina e resistente	
	Base bege muito fina	
	suporte	



PROJETO DE RESTAURAÇÃO  
IGREJA BOM JESUS DO MATOZINHOS

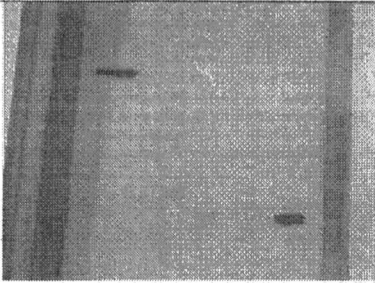

**Foto 01:** Detalhe janela camada pictórica.  
Foto: ARAÚJO, Aldo.

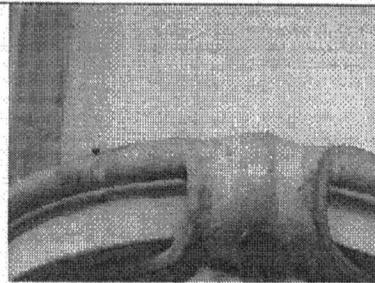

**Foto 02:** Detalhe janela camada pictórica.  
Foto: ARAÚJO, Aldo.

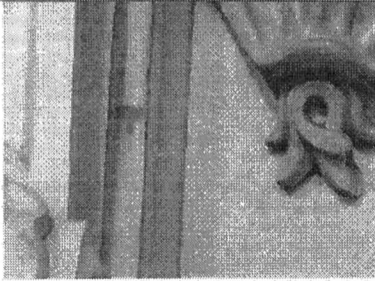

**Foto 03:** Detalhe janela camada pictórica.  
Foto: ARAÚJO, Aldo.

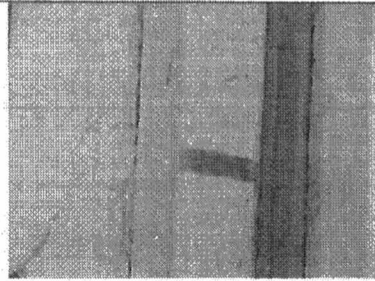

**Foto 04:** Detalhe janela camada pictórica.  
Foto: ARAÚJO, Aldo.

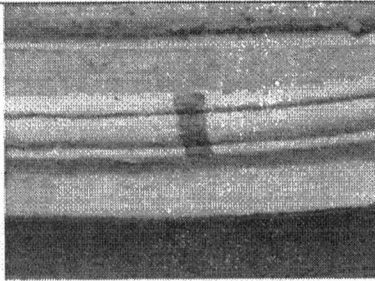

**Foto 05:** Detalhe janela camada pictórica.  
Foto: ARAÚJO, Aldo.

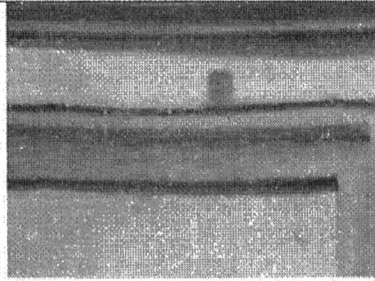

**Foto 06:** Detalhe janela camada pictórica.  
Foto: ARAÚJO, Aldo.

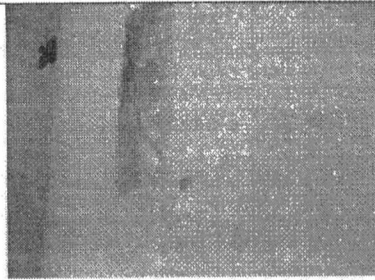

**Foto 07:** Detalhe janela camada pictórica.  
Foto: ARAÚJO, Aldo.

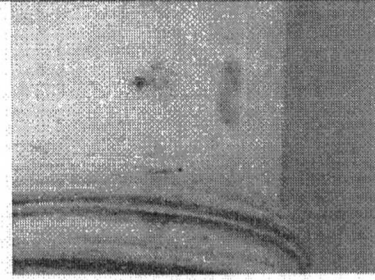

**Foto 08:** Detalhe janela camada pictórica.  
Foto: ARAÚJO, Aldo.

PROJETO DE RESTAURAÇÃO  
JANELA BOM JESUS DO MATOZINHOS

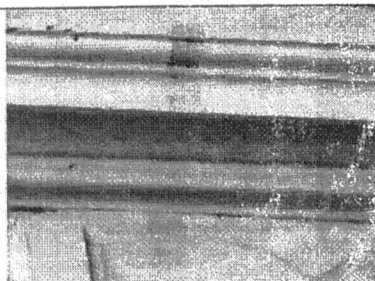

**Foto 09:** Detalhe janela camada pictórica.  
Foto: ARAÚJO, Aldo.

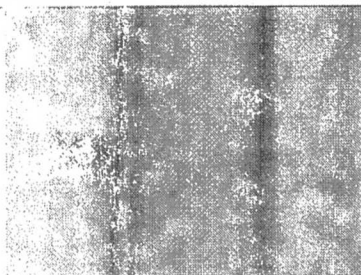

**Foto 10:** Detalhe janela camada pictórica.  
Foto: ARAÚJO, Aldo.

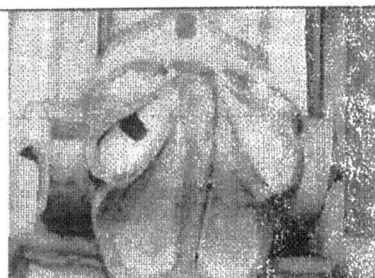

**Foto 11:** Detalhe janela camada pictórica.  
Foto: ARAÚJO, Aldo.

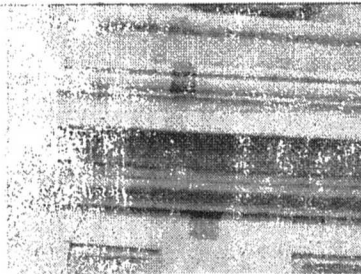

**Foto 12:** Detalhe janela camada pictórica.  
Foto: ARAÚJO, Aldo.

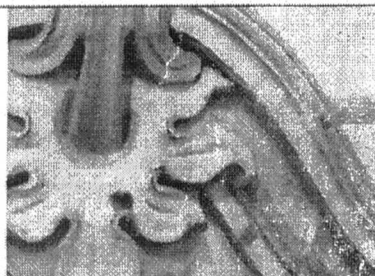

**Foto 13:** Detalhe janela camada pictórica.  
Foto: ARAÚJO, Aldo.

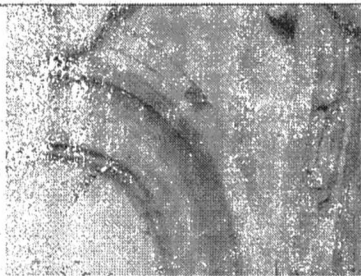

**Foto 14:** Detalhe janela camada pictórica.  
Foto: ARAÚJO, Aldo.

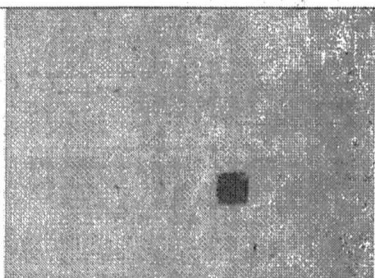

**Foto 15:** Detalhe janela camada pictórica.  
Foto: ARAÚJO, Aldo.



**Foto 16:** Detalhe janela camada pictórica.  
Foto: ARAÚJO, Aldo.

PROJETO DE RESTAURAÇÃO  
IGREJA BOM JESUS DO MATOZINHOS

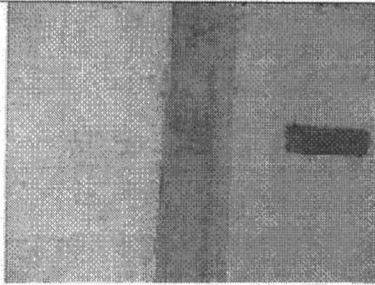

**Foto 17:** Detalhe janela camada pictórica.  
Foto: ARAÚJO, Aldo.

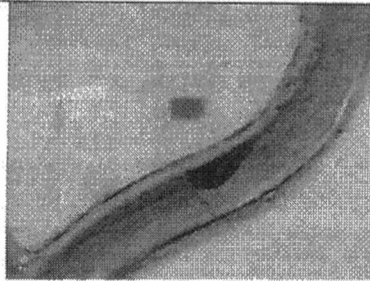

**Foto 18:** Detalhe janela camada pictórica.  
Foto: ARAÚJO, Aldo.

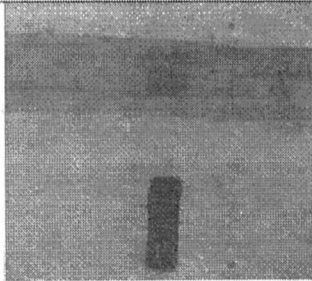

**Foto 19:** Detalhe janela camada pictórica.  
Foto: ARAÚJO, Aldo.

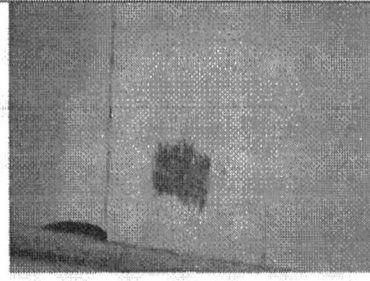

**Foto 20:** Detalhe janela camada pictórica.  
Foto: ARAÚJO, Aldo.

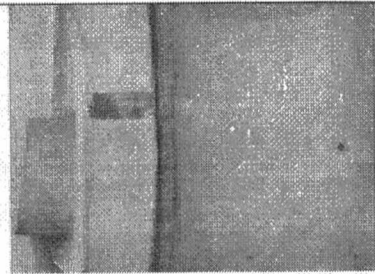

**Foto 21:** Detalhe janela camada pictórica.  
Foto: ARAÚJO, Aldo.

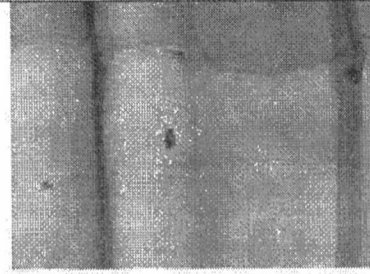

**Foto 22:** Detalhe janela camada pictórica.  
Foto: ARAÚJO, Aldo.

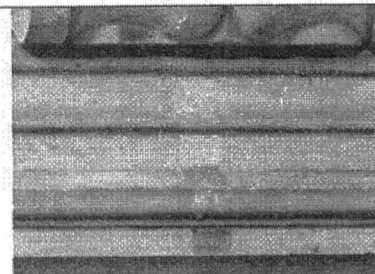

**Foto 23:** Detalhe janela camada pictórica.  
Foto: ARAÚJO, Aldo.

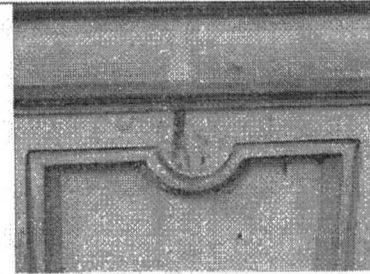

**Foto 24:** Detalhe janela camada pictórica.  
Foto: ARAÚJO, Aldo.

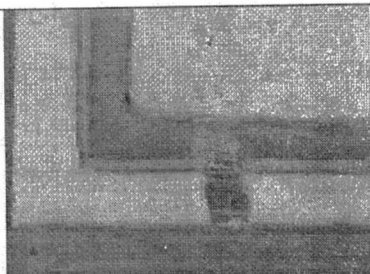
PROJETO DE RESTAURAÇÃO  
 IGREJA BOM JESUS DO MATOZINHOS

**Foto 25:** Detalhe janela camada pictórica.  
Foto: ARAÚJO, Aldo.

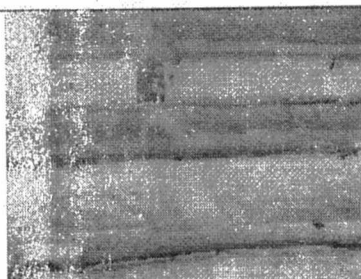

**Foto 25:** Detalhe janela camada pictórica.  
Foto: ARAÚJO, Aldo.

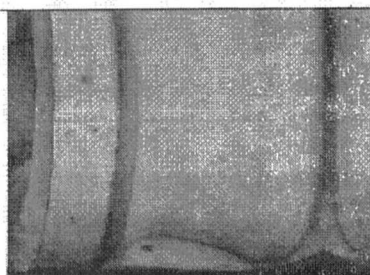

**Foto 27:** Detalhe janela camada pictórica.  
Foto: ARAÚJO, Aldo.

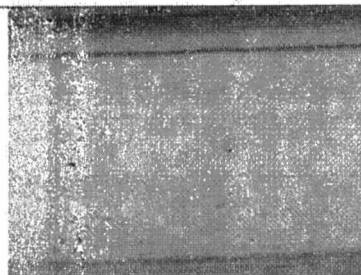

**Foto 28:** Detalhe janela camada pictórica.  
Foto: ARAÚJO, Aldo.

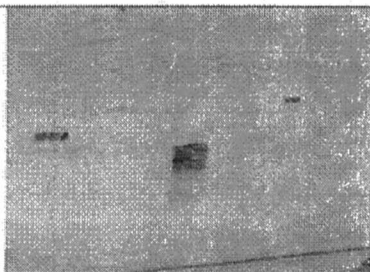

**Foto 29:** Detalhe janela camada pictórica.  
Foto: ARAÚJO, Aldo.

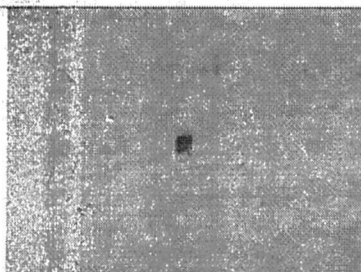

**Foto 30:** Detalhe janela camada pictórica.  
Foto: ARAÚJO, Aldo.

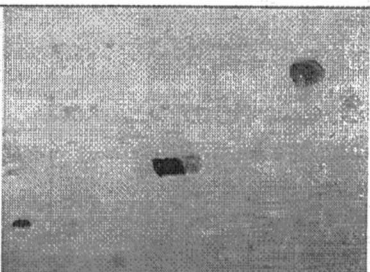

**Foto 31:** Detalhe janela camada pictórica.  
Foto: ARAÚJO, Aldo.

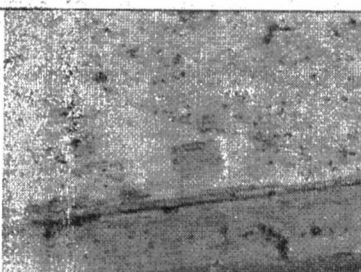

**Foto 32:** Detalhe janela camada pictórica.  
Foto: ARAÚJO, Aldo.

PROJETO DE RESTAURAÇÃO  
IGREJA BOM JESUS DO MATOZINHOS

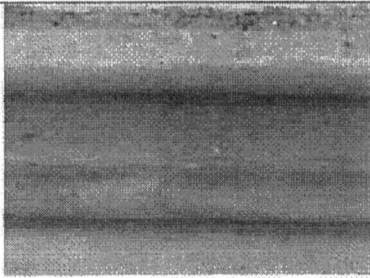

**Foto 33:** Detalhe janela camada pictórica.  
Foto: ARAÚJO, Aldo.

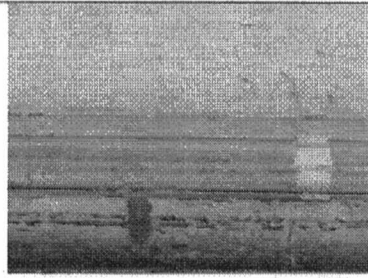

**Foto 34:** Detalhe janela camada pictórica.  
Foto: ARAÚJO, Aldo.

## 2.4 ALTAR COLATERAL ( EVANGELHO )

O retábulo está em bom estado de conservação. Apresenta sujidades generalizadas e ataque de insetos xilófagos.

A estrutura está em ruim estado de conservação. Apresenta suporte fragilizado, galerias superficiais, sinais visíveis de insetos xilófagos e manchas escuras. Há acúmulo de objetos e entulho na parte interna do retábulo.

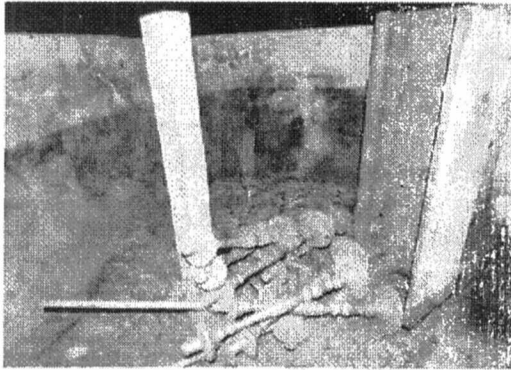

**Figura 203:** Acúmulo de objetos  
**Foto:** ARAÚJO, Júnia. 01/07/2014.

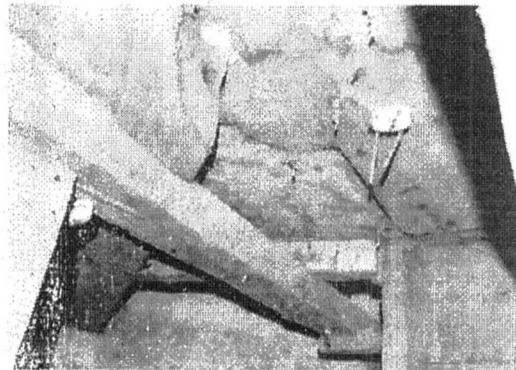

**Figura 204:** Detalhe manchas  
**Foto:** ARAÚJO, Júnia. 01/07/2014.

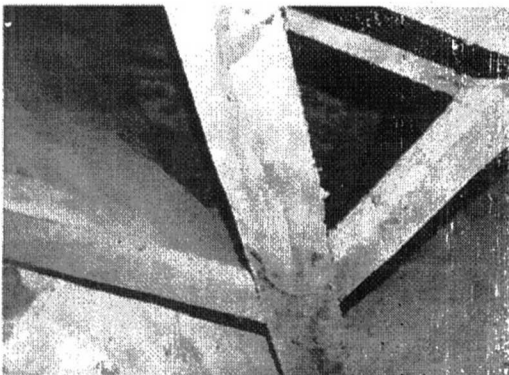

**Figura 205:** Sinais visíveis de insetos xilófagos  
**Foto:** ARAÚJO, Júnia. 01/07/2014.



**Figura 206:** Suporte fragilizado  
**Foto:** ARAÚJO, Júnia. 01/07/2014.

O coroamento está em bom estado de conservação. É possível observar gretas nas junções de blocos. Há repintura em quase toda sua extensão deixando aparente apenas os anjos da pintura

PROJETO DE RESTAURAÇÃO  
IGREJA BOM JESUS DO MATOZINHOS

original. Nesta parte pode-se observar um grande desprendimento e perdas da camada pictórica, além de respingos de tinta branca.

O fundo foi repintado em tom de branco deixando bordas grosseiras.

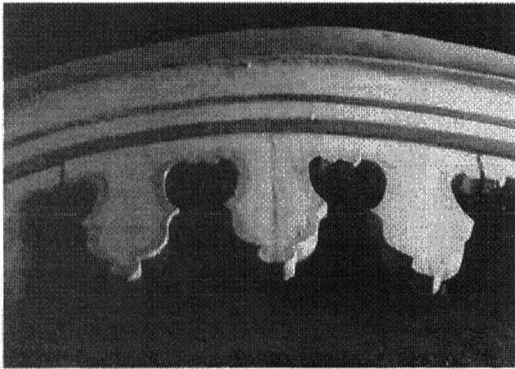

**Figura 207:** Detalhe das gretas nas junções de blocos  
**Foto:** ARAÚJO, Júnia. 01/07/2014.



**Figura 208:** Pintura original com desprendimento e lacunas  
**Foto:** ARAÚJO, Júnia. 01/07/2014.



**Figura 209:** Greta na junção de blocos- elemento decorativo  
**Foto:** ARAÚJO, Júnia. 01/07/2014.



**Figura 210:** Pintura original com desprendimento e lacunas  
**Foto:** ARAÚJO, Júnia. 01/07/2014.

PROJETO DE RESTAURAÇÃO  
 IGREJA BOM JESUS DO MATOZINHOS

**Figura 211:** Detalhe da camada original

Foto: ARAÚJO, Júnia. 01/07/2014.



**Figura 212:** Detalhe da camada original

Foto: ARAÚJO, Júnia. 01/07/2014.



**Figura 213:** Detalhe do desprendimento e perda na camada original

Foto: ARAÚJO, Júnia. 01/07/2014.

A tarja está em bom estado de conservação. Apresenta repintura em toda sua extensão. A cornija está em bom estado de conservação. Apresenta pequenas gretas nas junções e repintura em tom branco em toda sua extensão e os frisos estão repintados em tom ocre. O camarim está em bom estado de conservação. Há gretas nas junções, na parte superior da parede de fundo do camarim há um pequeno deslocamento das tábuas. Observa-se pequenas perda da camada pictórica em áreas localizadas. Apresenta repintura em tom de branco em toda sua extensão. Conforme a figura XX observa-se as estrelas e luas em tom dourado.



PROJETO DE RESTAURAÇÃO  
IGREJA BOM JESUS DO MATOZINHOS

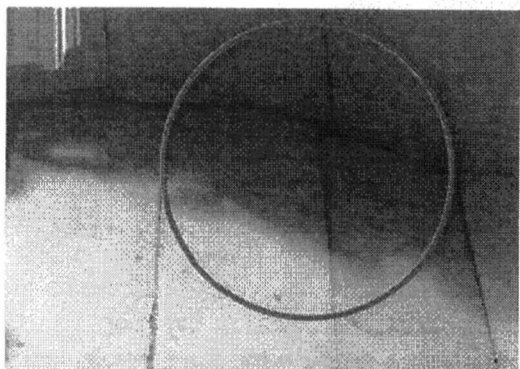

**Figura 214:** Detalhe deslocamento

**Foto:** ARAÚJO, Júnia. 01/07/2014.

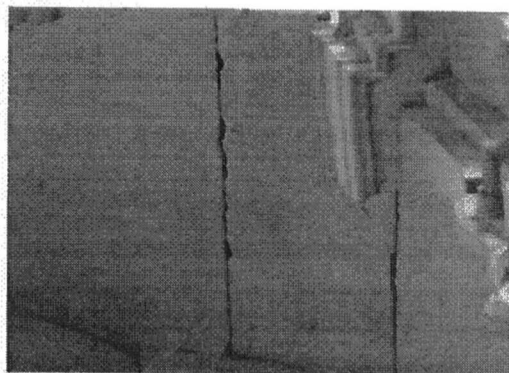

**Figura 215:** Detalhe teto do camarim

**Foto:** ARAÚJO, Júnia. 01/07/2014.

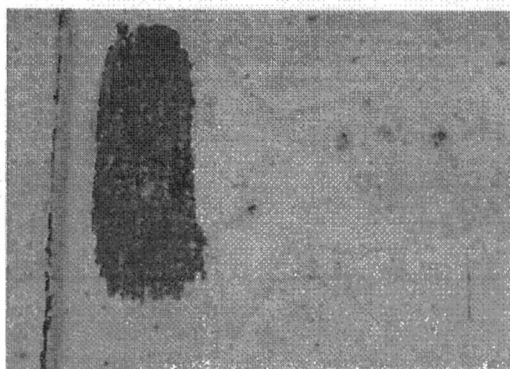

**Figura 216 :** Detalhe da pintura

**Foto:** ARAÚJO, Júnia. 01/07/2014.

O trono está em bom estado de conservação. Há gretas nas junções de blocos, pregos cravados no suporte e repintura em toda sua extensão.

No friso superior do trono na lateral direita observa-se uma pintura simulando um marmorizado em tons de verde e azul.

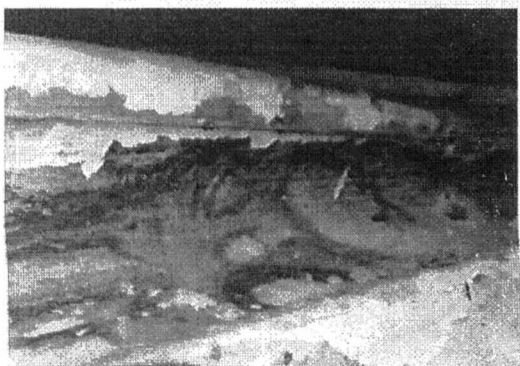

**Figura 217:** Detalhe do marmorizado

**Foto:** ARAÚJO, Júnia. 01/07/2014.

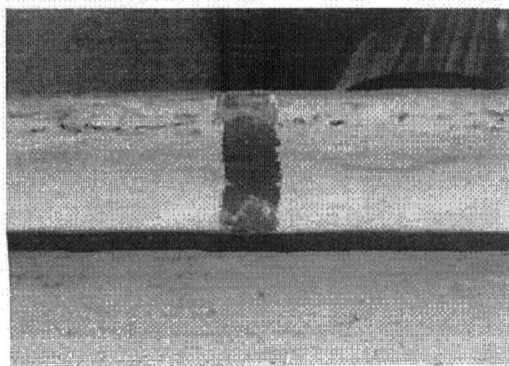

**Figura 218:** Detalhe da prospecção no friso

**Foto:** ARAÚJO, Júnia. 01/07/2014.

PROJETO DE RESTAURAÇÃO  
IGREJA BOM JESUS DO MATOZINHOS

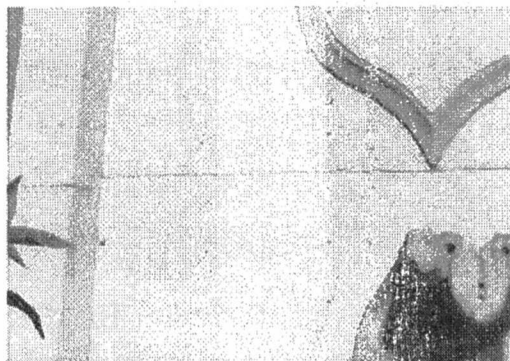

**Figura 219:** Greta na junção de blocos

**Foto:** ARAÚJO, Júnia. 01/07/2014.

O sacrário está em razoável estado de conservação. Apresenta pequenas gretas nas junções de blocos e pregos cravados no suporte. Há repintura em toda sua extensão. A camada pictórica da parte interna do sacrário está em ruim estado de conservação assim como o suporte. Apresenta acúmulo de sujidades, manchas escuras, craquelês, muitas áreas com desprendimentos e perdas, respingos de tinta branca, tachinhas enferrujadas presas ao suporte. A fechadura passou por uma intervenção anterior inadequada.



**Figura 220:** Detalhe pregos

**Foto:** ARAÚJO, Júnia. 01/07/2014.

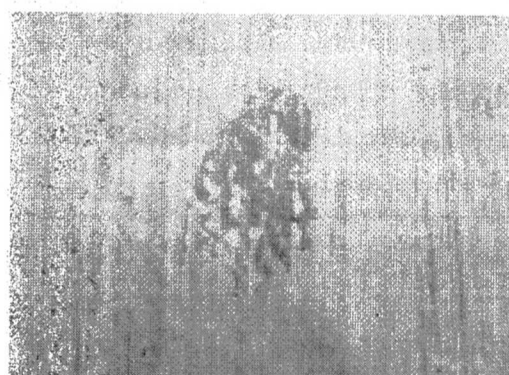

**Figura 221:** Detalhe da porta do sacrário

**Foto:** ARAÚJO, Júnia. 01/07/2014.

PROJETO DE RESTAURAÇÃO  
IGREJA BOM JESUS DO MATOZINHOS

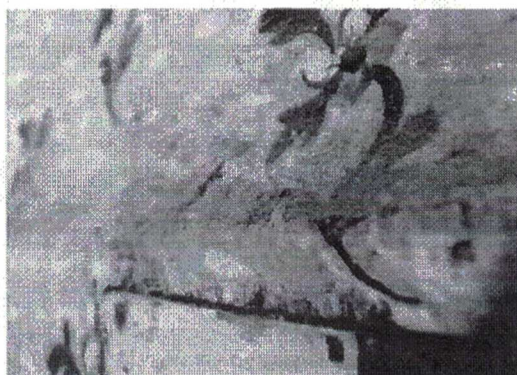

**Figura 222:** Acúmulo de sujidades  
**Foto:** ARAÚJO, Júnia. 01/07/2014.

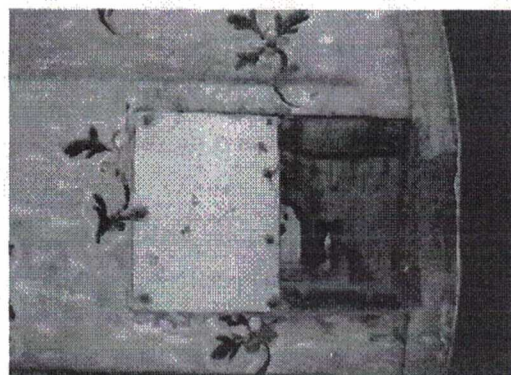

**Figura 223:** Intervenção inadequada na fechadura  
**Foto:** ARAÚJO, Júnia. 01/07/2014.

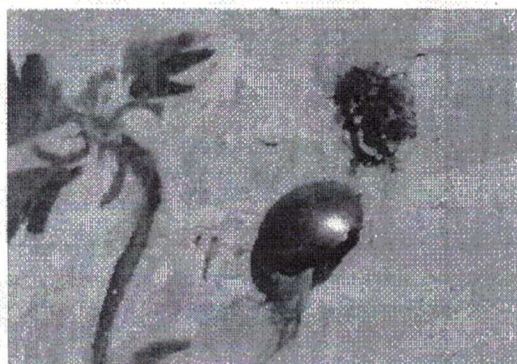

**Figura 224:** Detalhe tachinha presa ao suporte  
**Foto:** ARAÚJO, Júnia. 01/07/2014.



**Figura 225:** Detalhe respingo de tinta  
**Foto:** ARAÚJO, Júnia. 01/07/2014.



**Figura 226:** Detalhe desprendimento e perdas da camada pictórica  
**Foto:** ARAÚJO, Júnia. 01/07/2014.

PROJETO DE RESTAURAÇÃO  
IGREJA BOM JESUS DO MATOZINHOS

O nicho direito e o painel estão em bom estado de conservação. Apresenta gretas nas junções de bloco. Há repintura em quase toda sua extensão ficando aparente apenas o anjo da camada pictórica anterior localizados acima do dossel do nicho. Nesta área respingos de tinta branca, grandes desprendimentos e perdas da camada pictórica.

É possível observar nas colunas desprendimento e perdas em áreas localizadas. Na parte lateral mais externa do retábulo há perfurações, craquelês, regiões com desprendimento e perdas.

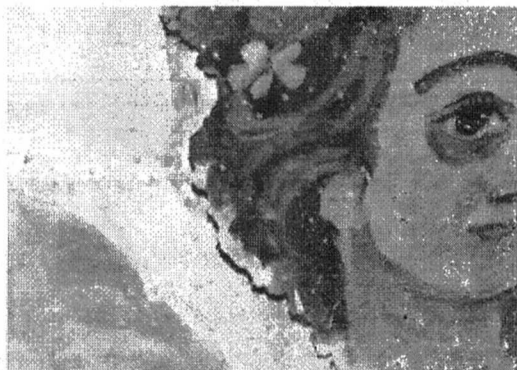

**Figura 227:** Detalhe desprendimento.

**Foto:** ARAÚJO, Júnia. 01/07/2014.

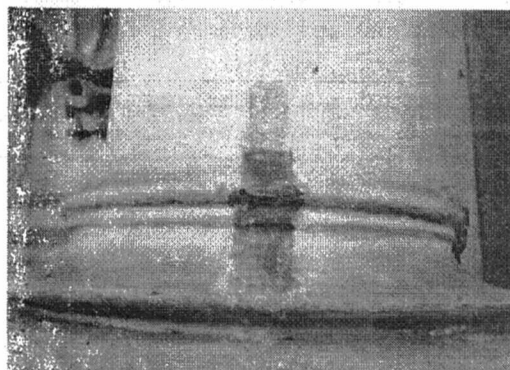

**Figura 228:** Detalhe prospecção base da coluna

**Foto:** ARAÚJO, Júnia. 01/07/2014.



**Figura 229:** Detalhe perdas pontuais

**Foto:** ARAÚJO, Júnia. 01/07/2014.



**Figura 230:** Desprendimento área mais externa

**Foto:** ARAÚJO, Júnia. 01/07/2014.

PROJETO DE RESTAURAÇÃO  
IGREJA BOM JESUS DO MATOZINHOS

O nicho esquerdo e o painel estão em bom estado de conservação. Apresenta gretas nas junções de blocos, pregos enferrujados, perfurações. Há repintura em quase toda sua extensão ficando aparente apenas o anjo da camada pictórica anterior localizados acima do dossel do nicho. Esta região está em ruim estado de conservação pois apresenta muitos desprendimentos e grandes lacunas na camada pictórica além de respingos de tinta branca.



**Figura 231:** Perdas na camada pictórica

**Foto:** ARAÚJO, Júnia. 01/07/2014.

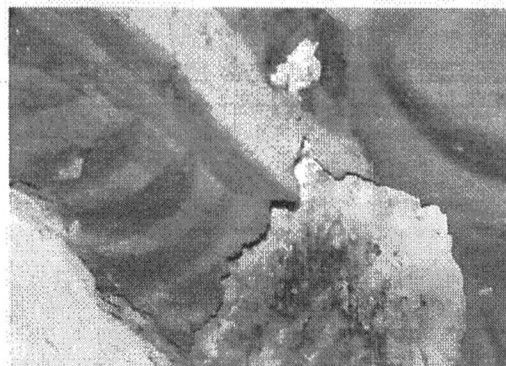

**Figura 232:** Detalhe desprendimentos

**Foto:** ARAÚJO, Júnia. 01/07/2014.



**Figura 233:** Detalhe grandes lacunas

**Foto:** ARAÚJO, Júnia. 01/07/2014.

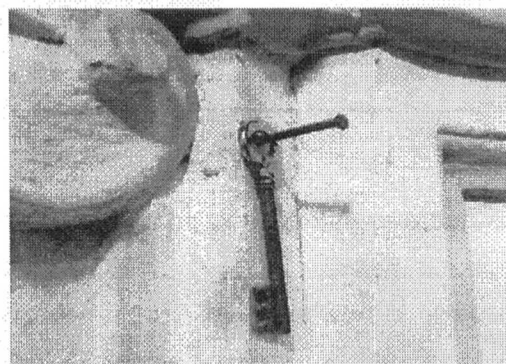

**Figura 234:** Detalhe prego

**Foto:** ARAÚJO, Júnia. 01/07/2014.

PROJETO DE RESTAURAÇÃO  
IGREJA BOM JESUS DO MATOZINHOS

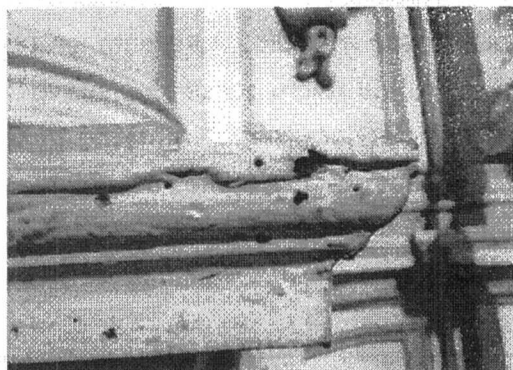

**Figura 235:** Detalhe perfurações

Foto: ARAÚJO, Júnia. 01/07/2014.

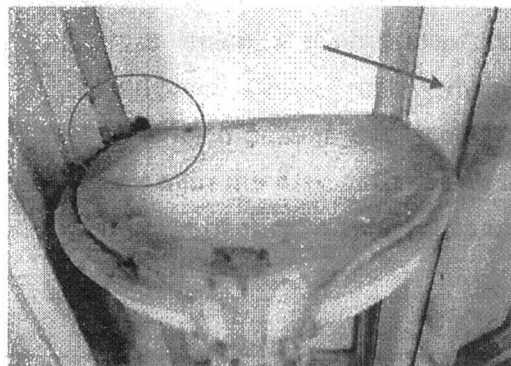

**Figura 236:** Detalhe greta e perfuração

Foto: ARAÚJO, Júnia. 01/07/2014.



**Figura 237 :** Detalhe prospecção parede do nicho

Foto: ARAÚJO, Júnia. 01/07/2014.

A talha que margeia o camarim está em bom estado de conservação apresentando repintura em toda sua extensão.

A banqueta do retábulo está em bom estado de conservação. Apresenta repintura em toda sua extensão, manchas, gretas nas junções de blocos e desgastes na camada de repintura que deixa a camada subjacente visível.

PROJETO DE RESTAURAÇÃO  
IGREJA BOM JESUS DO MATOZINHOS

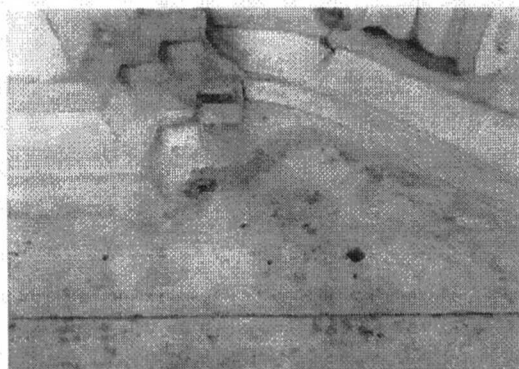

**Figura 238:** Detalhe gretas e perfurações

**Foto:** ARAÚJO, Júnia. 01/07/2014.

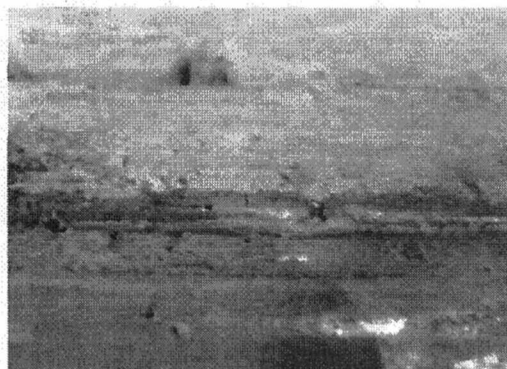

**Figura 239:** Detalhe desgaste repintura

**Foto:** ARAÚJO, Júnia. 01/07/2014.

As mísulas estão em bom estado de conservação. Apresentam perfurações em áreas localizadas, greta na junção de blocos e repintura.

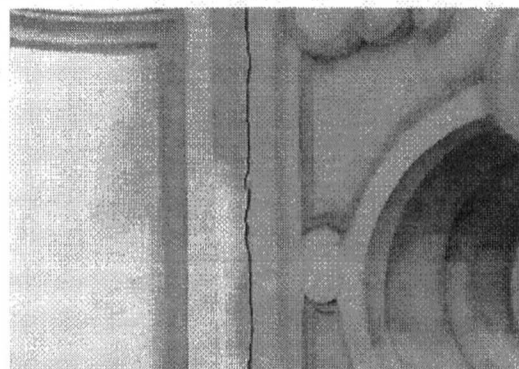

**Figura 240:** Detalhe greta na junção de blocos

**Foto:** ARAÚJO, Júnia. 01/07/2014.

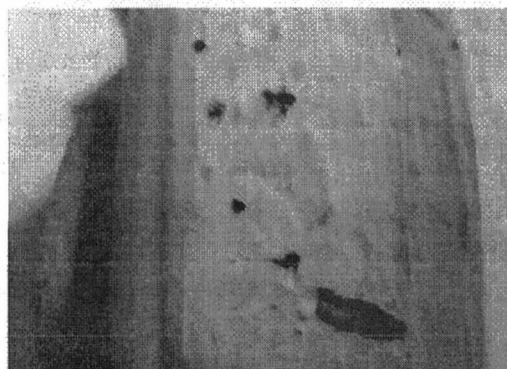

**Figura 241 :** Detalhe perfurações

**Foto:** ARAÚJO, Júnia. 01/07/2014.

A região que corresponde ao primeiro registro do retábulo apresenta muitas gretas nas junções de blocos, perfurações em áreas localizadas, pregos enferrujados cravados no suporte, trincas e perda de suporte.

A instalação elétrica está feita de maneira inadequada.

Apresenta repintura em toda sua extensão. Observa-se algumas abrasões na repintura que deixam a camada subjacente aparente.

PROJETO DE RESTAURAÇÃO  
IGREJA BOM JESUS DO MATOZINHOS



**Figura 242** : Detalhe instalação elétrica  
**Foto:** ARAÚJO, Júnia. 01/07/2014.

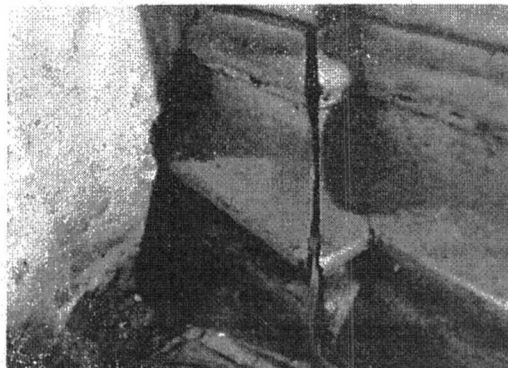

**Figura 243:** Detalhe greta e instalação elétrica inadequada  
**Foto:** ARAÚJO, Júnia. 01/07/2014.

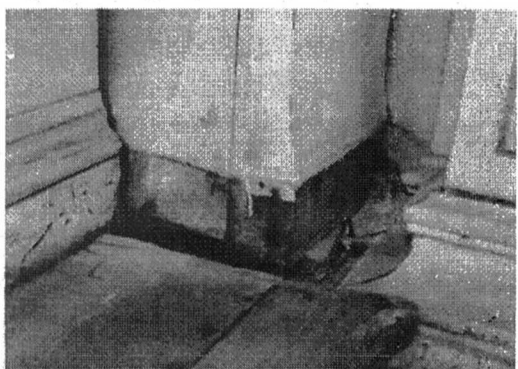

**Figura 244:** Detalhe perda de suporte  
**Foto:** ARAÚJO, Júnia. 01/07/2014.

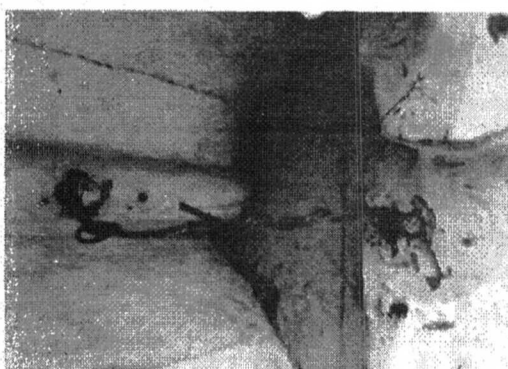

**Figura 245:** Detalhe pregos e perfurações  
**Foto:** ARAÚJO, Júnia. 01/07/2014.

A mesa está em bom estado de conservação. Apresenta gretas nas junções de blocos, pregos enferrujados cravados, trincas, perdas pontuais de suporte, perfurações, desprendimentos e perdas da camada pictórica. Há repintura em toda sua extensão e uma grande prospecção aberta anteriormente.



PROJETO DE RESTAURAÇÃO  
IGREJA BOM JESUS DO MATOZINHOS

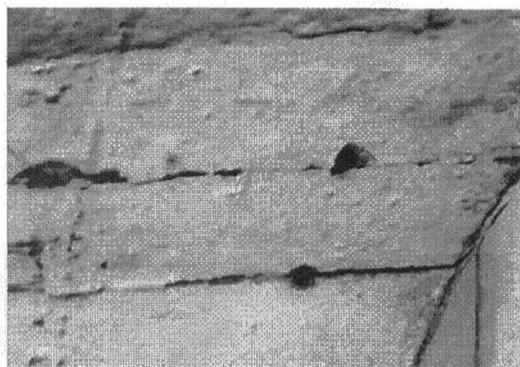

**Figura 246:** Detalhe pregos e trincas

**Foto:** ARAÚJO, Júnia. 01/07/2014.



**Figura 247:** Detalhe perfurações

**Foto:** ARAÚJO, Júnia. 01/07/2014.



**Figura 248 :** Detalhe trinca

**Foto:** ARAÚJO, Júnia. 01/07/2014.

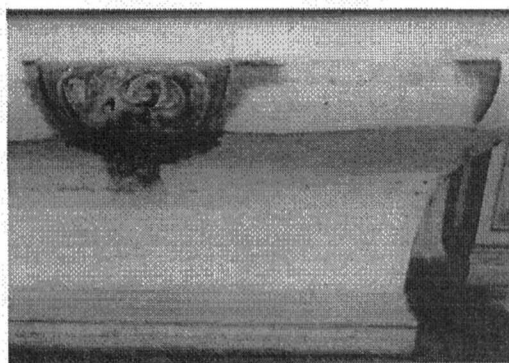







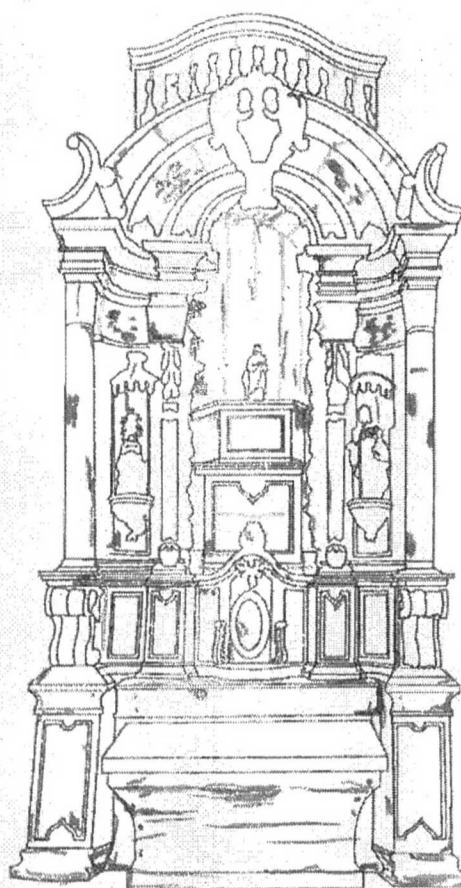

**Figura 249:** Detalhe Prospecção

**Foto:** ARAÚJO, Júnia. 01/07/2014.

MAPEAMENTO DE DANOS



-  Manchas e respingo de tinta
-  Perda de policromia
-  Desprendimento de policromia
-  Craquelês
-  Cravo e prego enferrujados
-  Trincas
-  Gretas nas junções dos blocos
-  Perda de suporte

PROJETO DE RESTAURAÇÃO  
IGREJA BOM JESUS DO MATOZINHOS

Como o retábulo apresenta repintura em aproximadamente 95% de sua área total, optou-se por apresentar o mapeamento da repintura separadamente para que a visualização das demais patologias não fosse prejudicada.

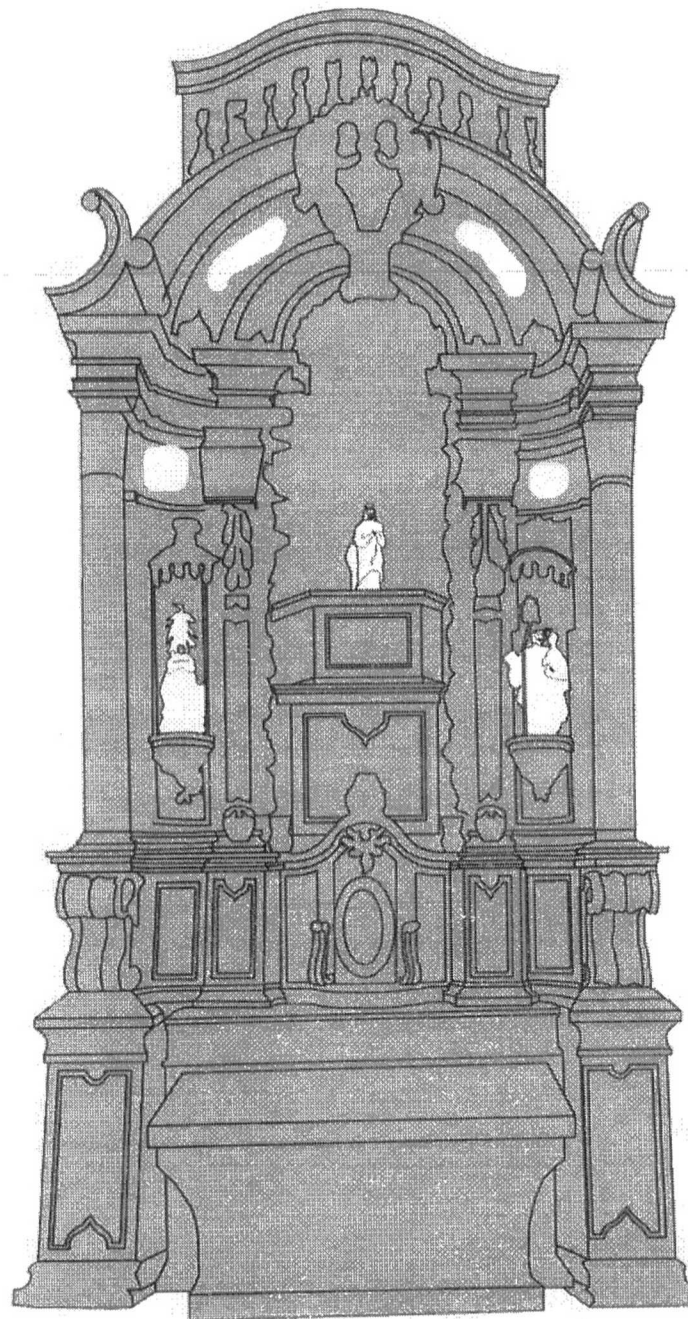

■ Repintura

PROSPECCÕES E MAPEAMENTO ESTRATIGRÁFICO

Foram realizadas prospeccões em diversos pontos abrindo janelas e em outros aproveitou-se prospeccões já feitas anteriormente além de regiões de perda da camada pictórica para estudar a estratigrafia.

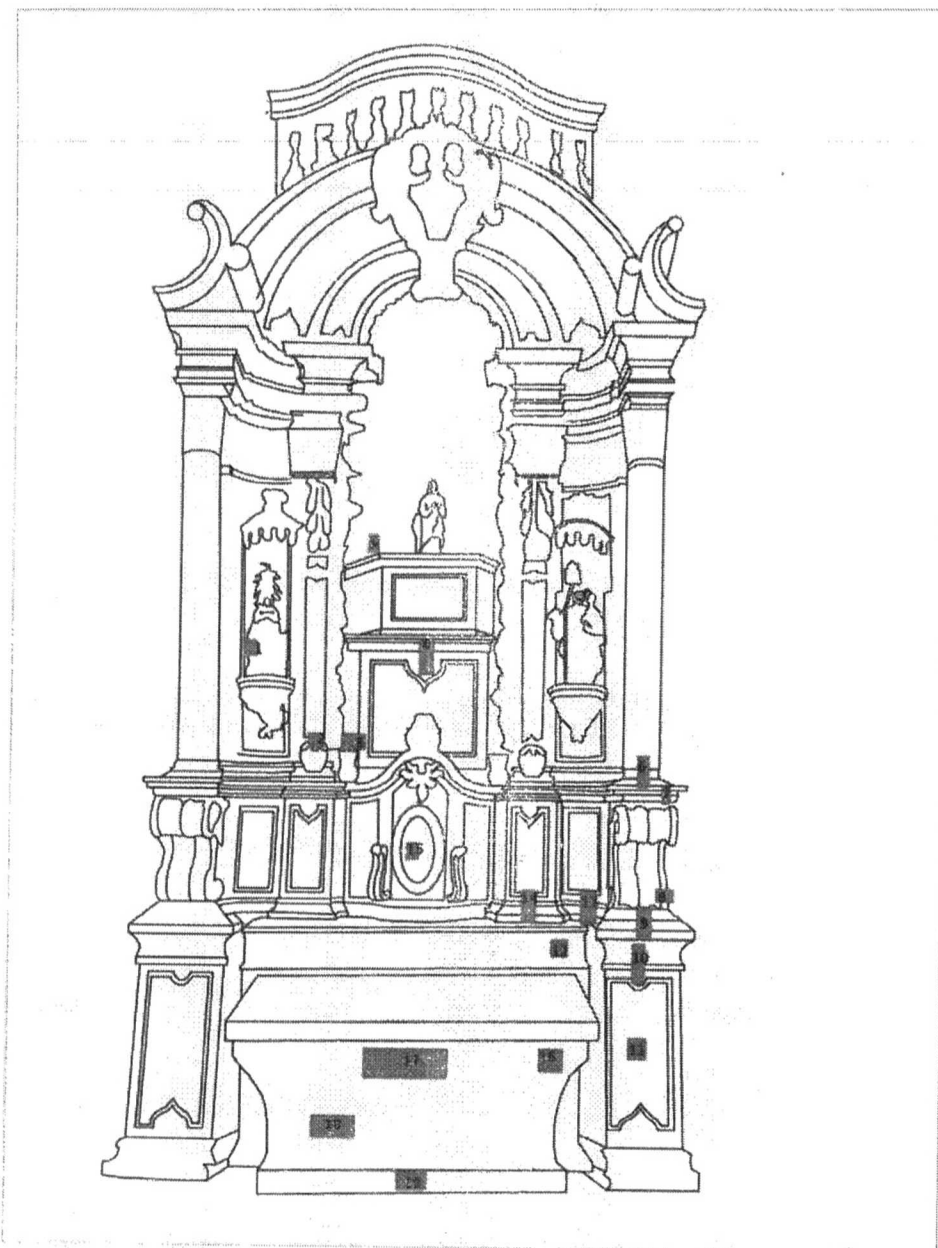

PROJETO DE RESTAURAÇÃO  
IGREJA BOM JESUS DO MATOZINHOS

1	Camada branca espessa e resistente	
	Camada verde fina	
	Base bege e fina	
	suporte	
2	Camada branca espessa e muito resistente	
	Camada azul fina	
	Base bege e fina	
	suporte	
3	Camada branca espessa e muito resistente	
	Camada azul fina e resistente	
	Base branca e fina	
	suporte	
4	Camada branca espessa e muito resistente	
	Camada azul fina e resistente	
	Base bege muito fina	
	suporte	
5	Camada branca fina e muito resistente	
	Camada dourada fina e frágil ( detalhe decoração)	
	Camada azul fina e resistente	
	Base bege e muito fina	
suporte		
6	Camada branca espessa e muito resistente	
	Camada azul fina e resistente	
	Base bege muito fina	
	suporte	
7	Camada branca espessa e muito resistente	
	Camada azul fina e resistente	
	Base bege muito fina	
	suporte	

PROJETO DE RESTAURAÇÃO  
IGREJA BOM JESUS DO MATOZINHOS

8	Camada branca espessa e muito resistente	
	Camada azul fina e resistente	
	Base bege muito fina	
	suporte	
9	Camada branca fina e frágil	
	Camada branca espessa e resistente	
	Base branca espessa	
	suporte	
10	Camada branca espessa e muito resistente	
	Camada azul fina e resistente	
	Base bege muito fina	
	suporte	
11	Camada branca fina e frágil	
	Camada branca espessa e resistente	
	Base branca espessa	
	suporte	
12	Camada branca fina e frágil	
	Camada branca espessa e resistente	
	Base branca espessa	
	Suporte	
13	Camada branca espessa e muito resistente	
	Camada azul fina e resistente	
	Base bege muito fina	
	suporte	
14	Camada branca espessa e muito resistente	
	Camada azul fina e resistente	
	Base bege muito fina	
	suporte	
15	Camada branca muito fina e frágil	
	Camada verde espessa e resistente	
	Base branca espessa	
	Suporte	
16	Camada branca espessa e resistente	
	Camada verde espessa e resistente	
	Base branca fina	
	suporte	

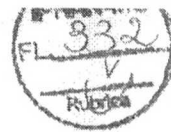
PROJETO DE RESTAURAÇÃO  
IGREJA BOM JESUS DO MATOZINHOS

17	Camada branca espessa e resistente	
	Camada verde espessa e resistente	
	Base branca fina	
	suporte	
18	Camada branca espessa e resistente	
	Camada verde espessa e resistente	
	Base branca fina	
	suporte	
19	Camada branca espessa e muito resistente	
	Camada azul fina e resistente	
	Base branca e fina	
	suporte	

PROJETO DE RESTAURAÇÃO  
IGREJA BOM JESUS DO MATOZINHOS

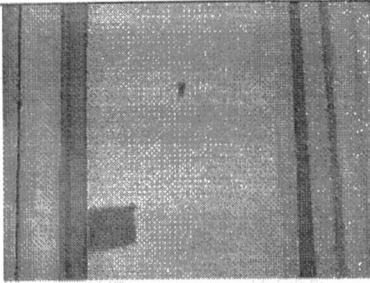

**Foto 01:** Detalhe janela camada pictórica.  
Foto: ARAÚJO, Aldo.



**Foto 02:** Detalhe janela camada pictórica.  
Foto: ARAÚJO, Aldo.

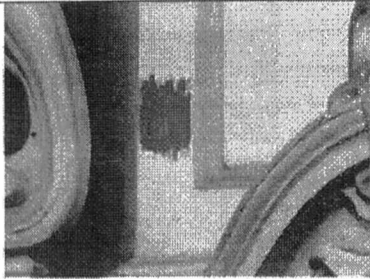

**Foto 03:** Detalhe janela camada pictórica.  
Foto: ARAÚJO, Aldo.

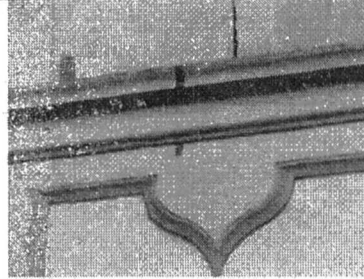

**Foto 04:** Detalhe janela camada pictórica.  
Foto: ARAÚJO, Aldo.

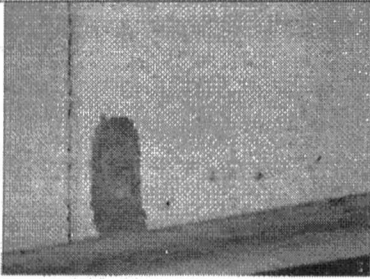

**Foto 05:** Detalhe janela camada pictórica.  
Foto: ARAÚJO, Aldo.

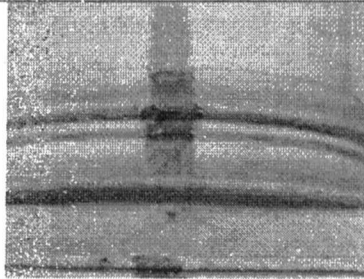

**Foto 06:** Detalhe janela camada pictórica.  
Foto: ARAÚJO, Aldo.

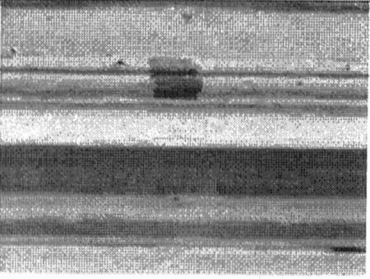

**Foto 07:** Detalhe janela camada pictórica.  
Foto: ARAÚJO, Aldo.

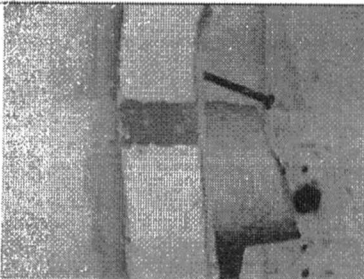

**Foto 08:** Detalhe janela camada pictórica.  
Foto: ARAÚJO, Aldo.



PROJETO DE RESTAURAÇÃO  
IGREJA BOM JESUS DO MATOZINHOS

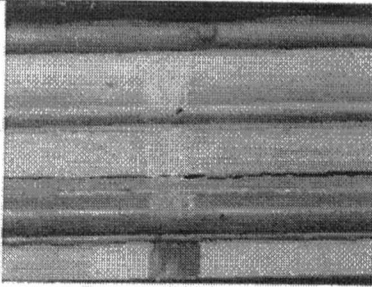

**Foto 09:** Detalhe janela camada pictórica.  
Foto: ARAÚJO, Aldo.

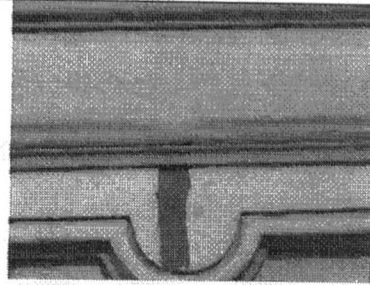

**Foto 10:** Detalhe janela camada pictórica.  
Foto: ARAÚJO, Aldo.

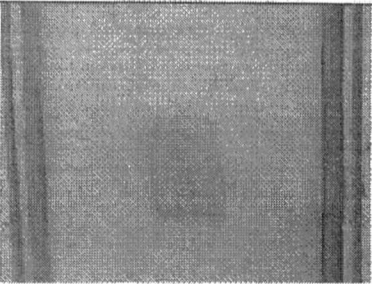

**Foto 11:** Detalhe janela camada pictórica.  
Foto: ARAÚJO, Aldo.

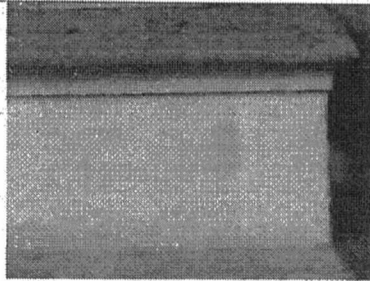

**Foto 12:** Detalhe janela camada pictórica.  
Foto: ARAÚJO, Aldo.

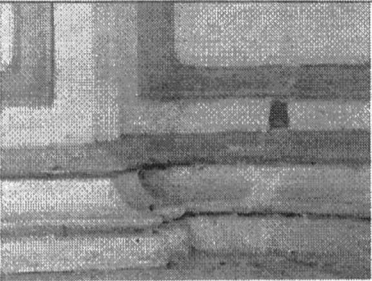

**Foto 13:** Detalhe janela camada pictórica.  
Foto: ARAÚJO, Aldo.

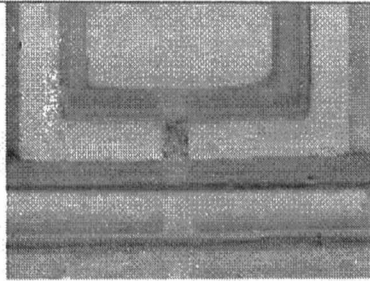

**Foto 14:** Detalhe janela camada pictórica.  
Foto: ARAÚJO, Aldo.

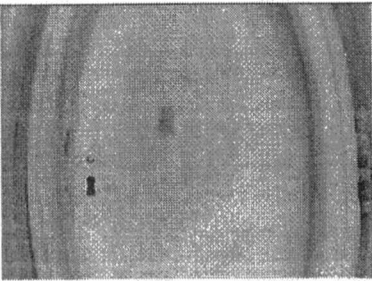

**Foto 15:** Detalhe janela camada pictórica.  
Foto: ARAÚJO, Aldo.

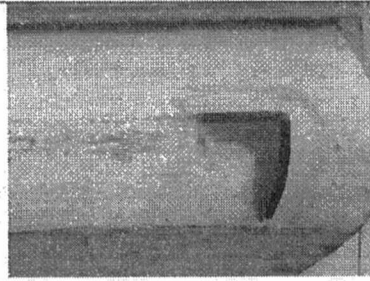

**Foto 16:** Detalhe janela camada pictórica.  
Foto: ARAÚJO, Aldo.

PROJETO DE RESTAURAÇÃO  
IGREJA BOM JESUS DO MATOZINHOS

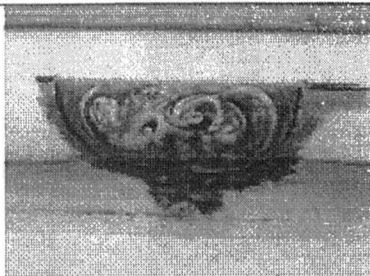

**Foto 17:** Detalhe janela camada pictórica.  
Foto: ARAÚJO, Aldo.



**Foto 18:** Detalhe janela camada pictórica.  
Foto: ARAÚJO, Aldo.

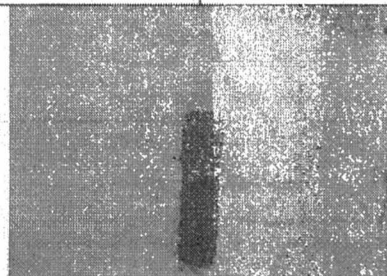

**Foto 19:** Detalhe janela camada pictórica.  
Foto: ARAÚJO, Aldo..

## 2.5 PÚLPITO

O púlpito está em bom estado de conservação. Apresenta repintura em toda sua extensão, pregos cravados no suporte e pequenas trincas na junção de blocos.

A cantaria está em bom estado de conservação. É possível observar perdas e complementações de suporte em áreas localizadas, respingos de tinta branca.

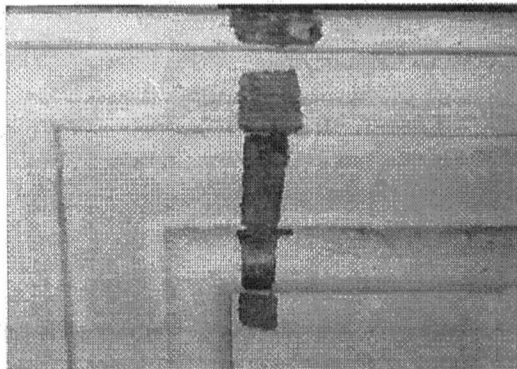

**Figura 250** : Detalhe prospecção

Foto: ARAÚJO, Júnia. 01/07/2014.

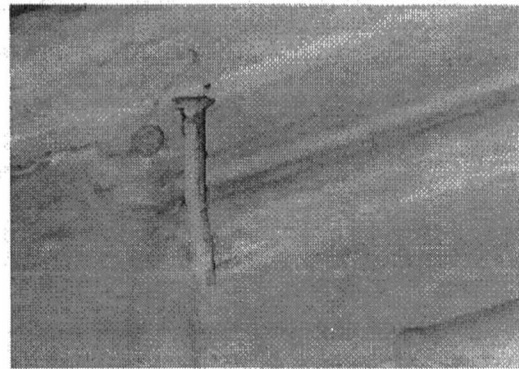

**Figura 251**: Detalhe prego

Foto: ARAÚJO, Júnia. 01/07/2014.

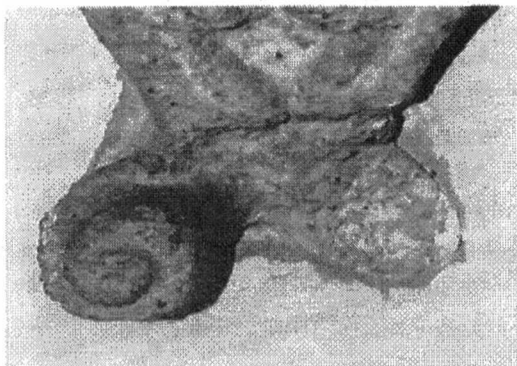

**Figura 252**: Detalhe perda de suporte

Foto: ARAÚJO, Júnia. 01/07/2014.

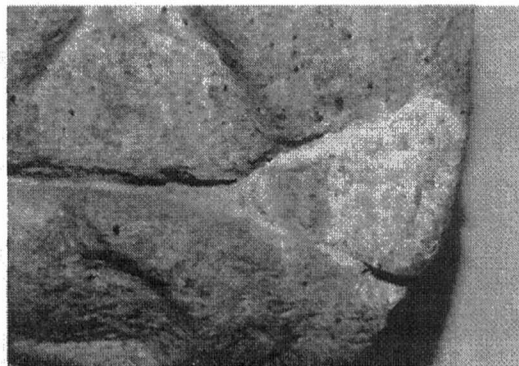

**Figura 253**: Detalhe complementação de suporte

Foto: ARAÚJO, Júnia. 01/07/2014.

PROJETO DE RESTAURAÇÃO  
IGREJA BOM JESUS DO MATOZINHOS

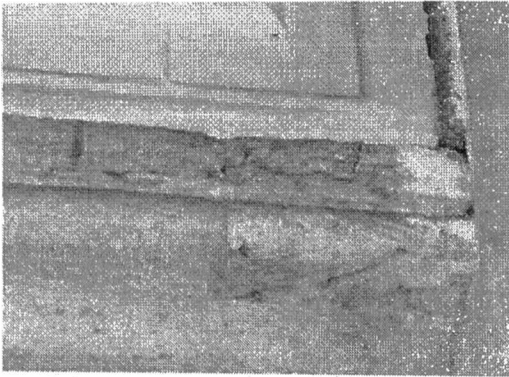

**Figura 254:** Detalhe complementação de suporte

**Foto:** ARAÚJO, Júnia. 01/07/2014.

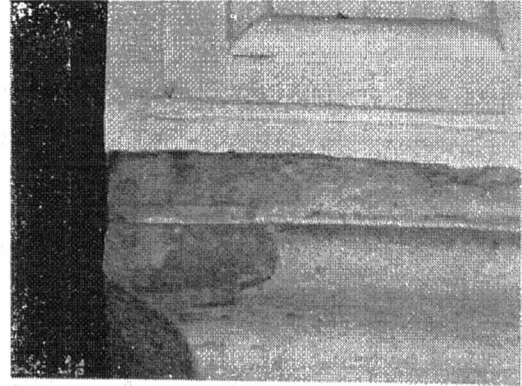

**Figura 255:** Detalhe complementação de suporte

**Foto:** ARAÚJO, Júnia. 01/07/2014.

MAPEAMENTO DE DANOS

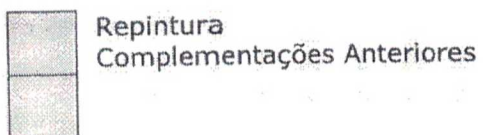
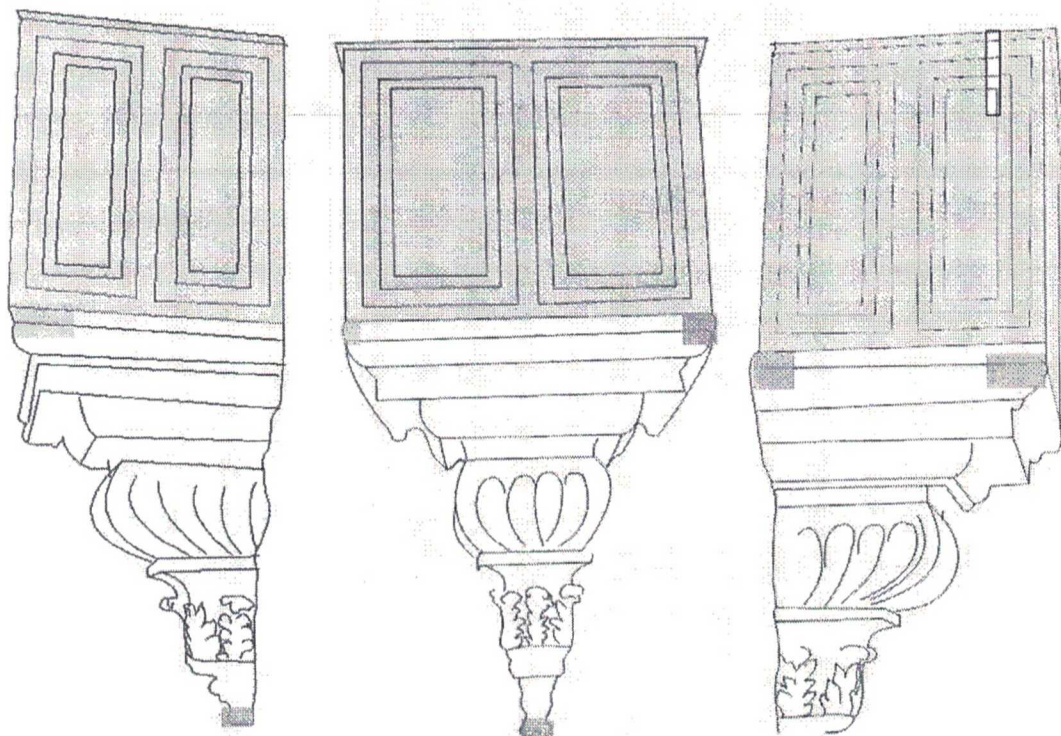

1	Camada branca espessa e resistente	
	Camada verde escuro muito fina e frágil	
	Camada verde claro fina	
	Base bege grossa suporte	
2	Camada branca espessa e resistente	
	Camada verde escuro muito fina e frágil	
	Camada verde claro fina	
	Base bege grossa suporte	
3	Camada branca espessa e resistente	
	Camada dourada fina e frágil	
	Camada amarela fina e resistente	
	Base bege grossa suporte	

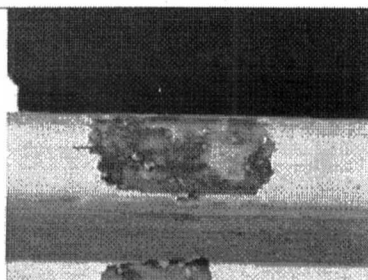

**Foto 01:** Detalhe janela camada pictórica.  
Foto: ARAÚJO, Aldo.

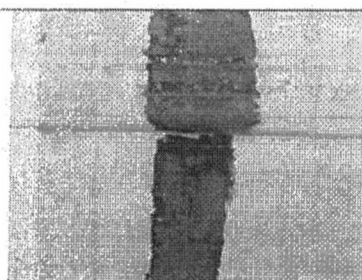

**Foto 02:** Detalhe janela camada pictórica.  
Foto: ARAÚJO, Aldo.

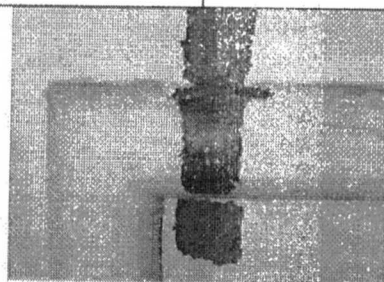

**Foto 03:** Detalhe janela camada pictórica.  
Foto: ARAÚJO, Aldo.

## 2.6 GUARDA VENTO

Está em razoável estado de conservação. Apresenta trincas nas junções de blocos, perdas de suporte, muitas perfurações, pregos e tachinhas cravados no suporte. A parte superior está em péssimo estado de conservação apresentando suporte fragilizado, galerias superficiais causadas por ataque de insetos xilófagos.

Segundo foi relatado pelo responsável pela Igreja, a base da pilastra direita foi substituída pois estava muito fragilizada devido ao intenso ataque de insetos xilófagos.

Há uma grossa camada de repintura em tom de azul. Em alguns pontos esta repintura apresenta craquelês.

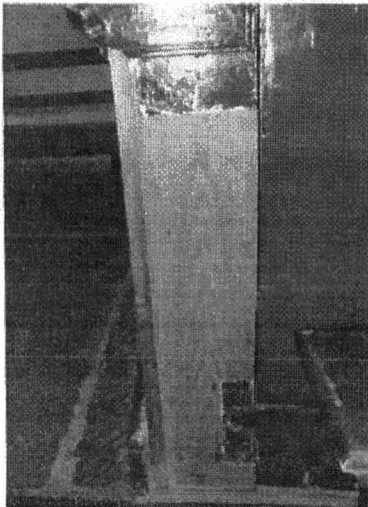

**Figura 256** : Intervenção na base da pilastral

**Foto:** ARAÚJO, Júnia. 01/07/2014.

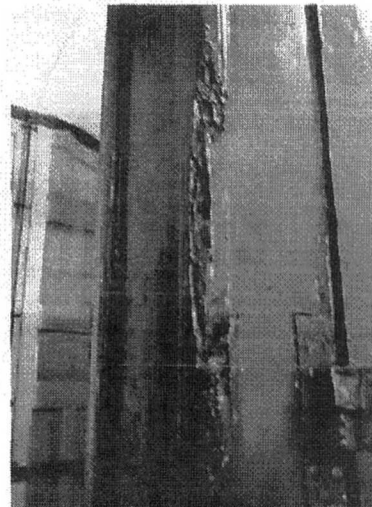

**Figura 257**: Detalhe perda de suporte

**Foto:** ARAÚJO, Júnia. 01/07/2014.

PROJETO DE RESTAURAÇÃO  
IGREJA BOM JESUS DO MATOZINHOS

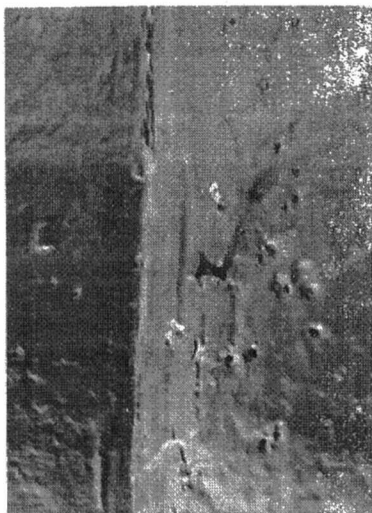

**Figura 258:** Perfurações e prego cravado ao suporte  
**Foto:** ARAÚJO, Júnia. 01/07/2014.



**Figura 259:** Detalhe craquelês repintura  
**Foto:** ARAÚJO, Júnia. 01/07/2014.

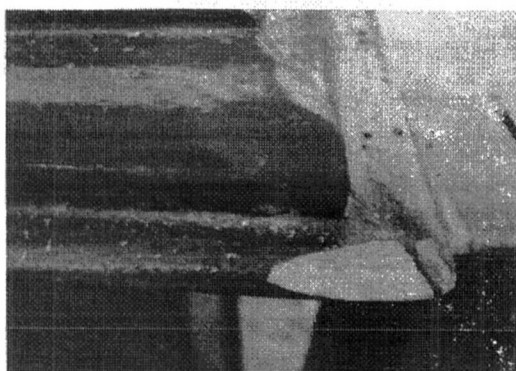

**Figura 260:** Detalhe perda de suporte  
**Foto:** ARAÚJO, Júnia. 01/07/2014.

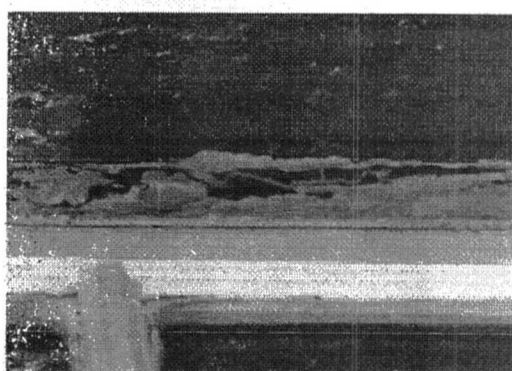

**Figura 261:** Detalhe suporte fragilizado  
**Foto:** ARAÚJO, Júnia. 01/07/2014.

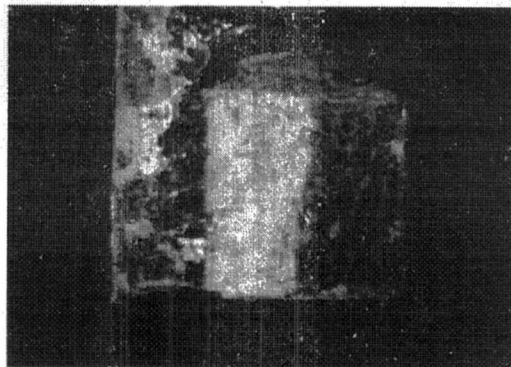

**Figura 262:** Detalhe prospecção na porta - parte interna  
**Foto:** ARAÚJO, Júnia. 01/07/2014.



MAPEAMENTO DE DANOS

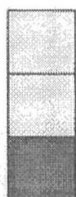
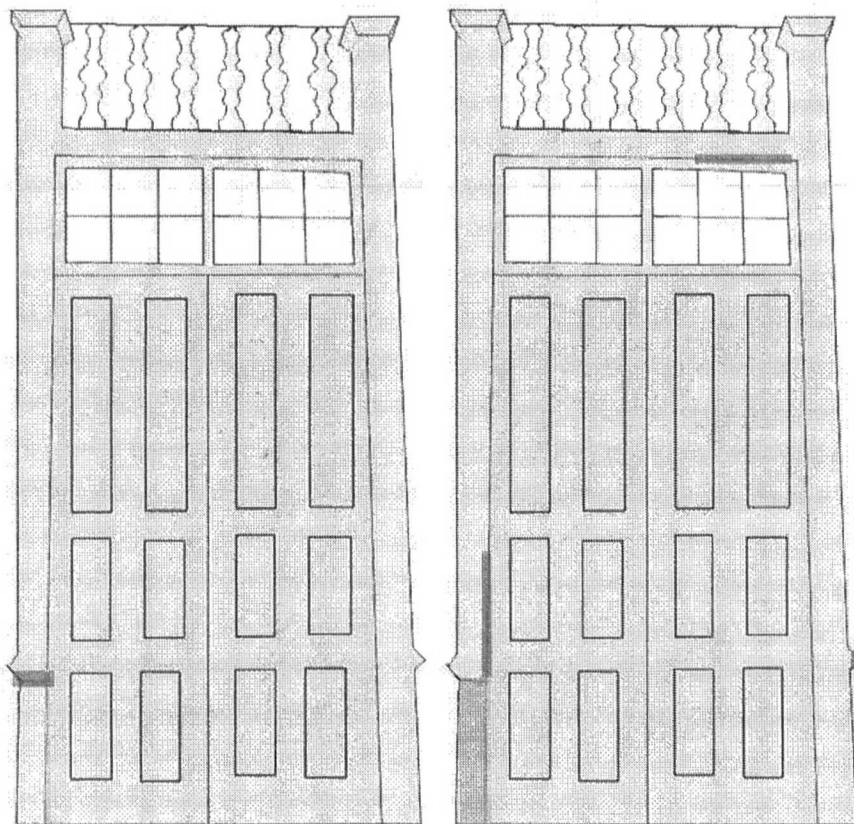

Repintura

Complementações Anteriores

Perda de Suporte

PROSPECÇÕES E MAPEAMENTO ESTRATIGRÁFICO

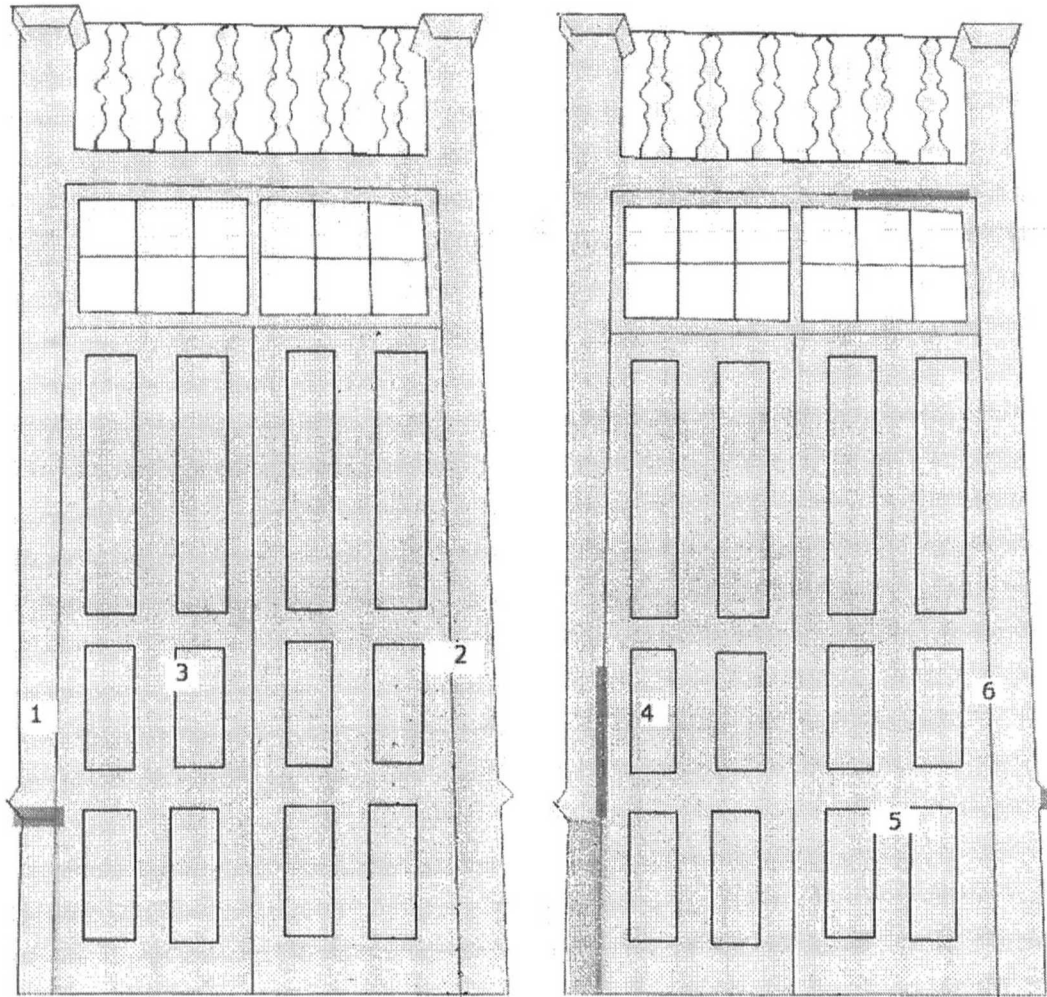

PROJETO DE RESTAURAÇÃO  
IGREJA BOM JESUS DO MATOZINHOS

1	Camada azul muito espessa e resistente	
	Camada azul escuro muito fina e frágil	
	Camada azul espessa e resistente	
	Camada verde escuro muito fina e frágil	
	Camada bege muito fina e frágil	
	Camada azul claro muito fina e frágil	
	Camada branca espessa e resistente	
	Base bege muito fina e frágil	
	suporte	
2	Camada azul muito espessa e resistente	
	Camada azul escuro muito fina e frágil	
	Camada azul espessa e resistente	
	Camada verde escuro muito fina e frágil	
	Camada bege muito fina e frágil	
	Camada azul claro muito fina e frágil	
	Camada branca espessa e resistente	
	Base bege muito fina e frágil	
	suporte	
3	Camada azul espessa e muito resistente	
	Camada avermelhada espessa e resistente	
	Camada verde escuro muito fina e frágil	
	Base amarela espessa	
	suporte	
4	Camada azul espessa e muito resistente	
	Camada azul claro espessa e resistente	
	Camada avermelhada fina e frágil	
	Camada cinza fina e frágil	
	Base branca espessa	
5	Camada azul muito espessa e muito resistente	
	Camada azul claro resistente	
	Camada avermelhada muito fina e frágil	
	Base bege espessa	
6	Camada azul espessa e muito resistente	
	Camada azul escuro espessa e resistente	
	Camada verde escuro muito fina e frágil	
	Camada amarela espessa e resistente	
	Camada avermelhada fina e frágil	
	Base bege muito fina	
suporte		

PROJETO DE RESTAURAÇÃO  
IGREJA BOM JESUS DO MATOZINHOS



**Foto 01:** Detalhe janela camada pictórica.  
Foto: ARAÚJO, Aldo.

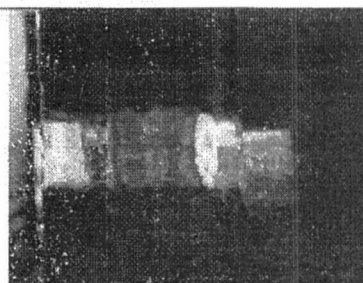

**Foto 02:** Detalhe janela camada pictórica.  
Foto: ARAÚJO, Aldo.

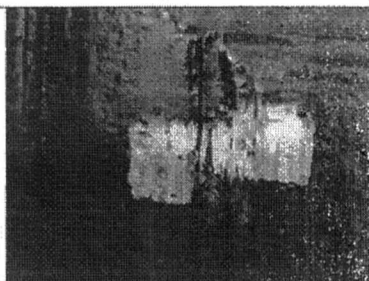

**Foto 03:** Detalhe janela camada pictórica.  
Foto: ARAÚJO, Aldo.

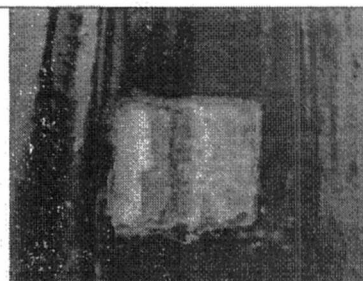

**Foto 04:** Detalhe janela camada pictórica.  
Foto: ARAÚJO, Aldo.

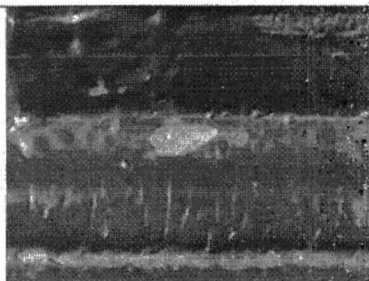

**Foto 05:** Detalhe janela camada pictórica.  
Foto: ARAÚJO, Aldo.

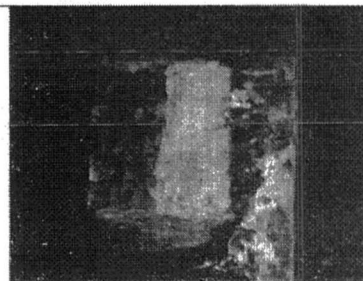

**Foto 06:** Detalhe janela camada pictórica.  
Foto: ARAÚJO, Aldo.

## 2.7 FORRO ÁTRIO

O forro está em ruim estado de conservação. Apresenta perdas de suporte em áreas localizadas, trincas, perfurações, galerias superficiais e suporte fragilizado em algumas áreas. Toda a estrutura de fixação do forro está em bom estado de conservação, foi totalmente substituída, informação dada pelo responsável da igreja.

O fundo foi repintado em tom de azul. Há craquelês, manchas escuras, muitos desprendimentos e perdas da camada pictórica. Algumas lacunas deixam aparente uma camada subjacente em tom de azul claro.

Devido a dificuldade de acesso não foi realizado o mapeamento estratigráfico. Este trabalho estará cotado na planilha orçamentária e deverá ser feita pela empresa ganhadora da licitação. Este estudo deverá ser apresentado ao IPHAN para análise.

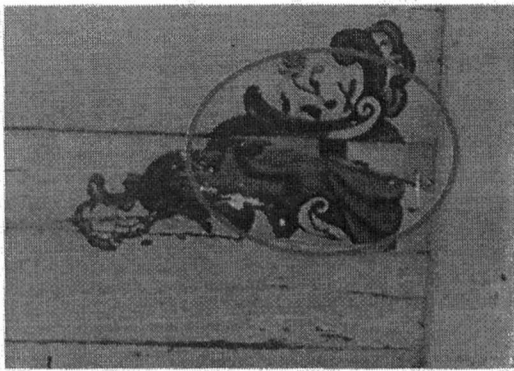

**Figura 263:** Detalhe perda de suporte  
**Foto:** ARAÚJO, Júnia. 01/07/2014.



**Figura 264:** Detalhe perda de suporte  
**Foto:** ARAÚJO, Júnia. 01/07/2014.

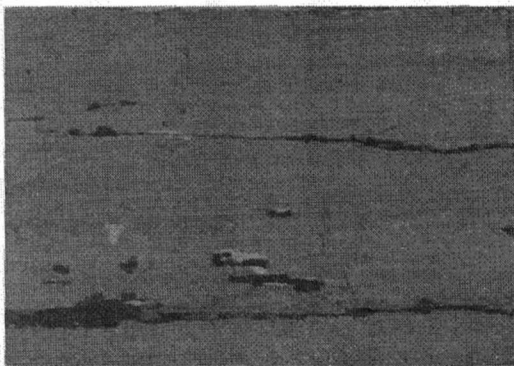

**Figura 265:** Trinca e perda de suporte  
**Foto:** ARAÚJO, Júnia. 01/07/2014.

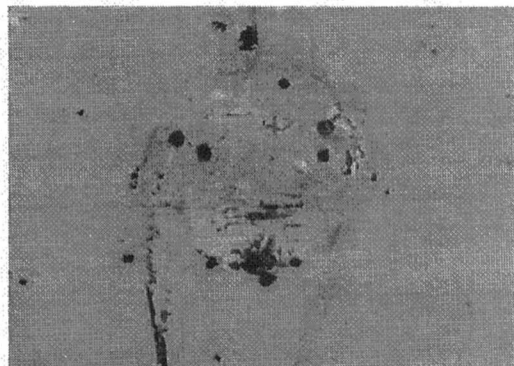

**Figura 266:** Detalhe camada pictórica original e perfurações  
**Foto:** ARAÚJO, Júnia. 01/07/2014.

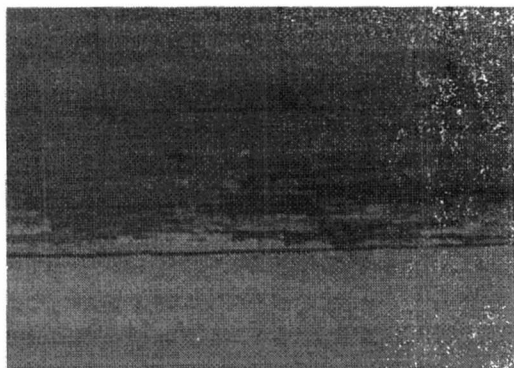

**Figura 267:** Suporte fragilizado e galerias superficiais  
**Foto:** ARAÚJO, Júnia. 01/07/2014.



**Figura 268:** Manchas escuras  
**Foto:** ARAÚJO, Júnia. 01/07/2014.

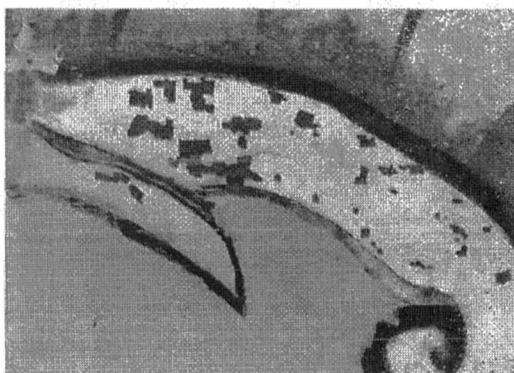

**Figura 269:** Detalhe das perdas  
**Foto:** ARAÚJO, Júnia. 01/07/2014.

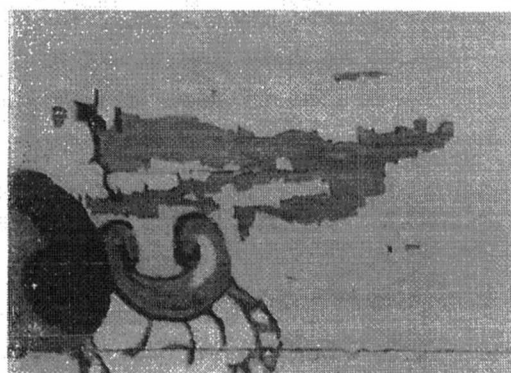

**Figura 270:** Detalhe desprendimentos e perdas  
**Foto:** ARAÚJO, Júnia. 01/07/2014.

MAPEAMENTO DE DANOS

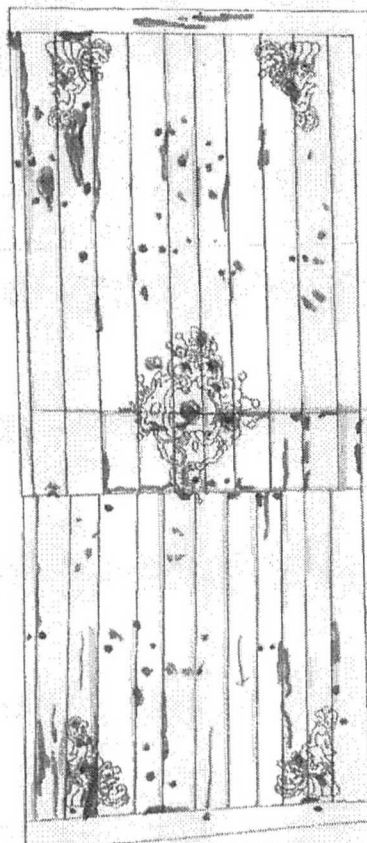

- Manchas e respingo de tinta
- Perda de policromia
- Desprendimento de policromia
- Craquelês
- Cravo e prego enferrujados
- Trincas
- Gretas nas junções dos blocos
- Perda de suporte
- Deslocamento de blocos

## 2.10 FORRO DA NAVE

Está em ruim estado de conservação. O forro foi desmontado a aproximadamente 5 anos e acondicionado na capela velório do cemitério da Igreja devido às condições precárias do telhado da nave. O acondicionamento do mesmo está inadequado pois este encontra-se empilhado e apenas as regiões que apresentavam elementos decorativos foram embaladas com papel Kraft. Não foi possível analisar todas as tábuas, pois a capela Velório que localiza-se no meio do cemitério, é muito pequena e abriga muitos objetos de uso da Igreja. Portanto, não havia espaço suficiente para a manipulação do mesmo com segurança. Foi sugerido pelo IPHAN que o forro fosse montado no piso da nave para a realização de um novo mapeamento e estudos. Entretanto, a igreja encontra-se interditada pois o telhado da nave apresenta risco de desabamento. Por esta razão não foi feito o mapeamento de danos. Este trabalho estará cotado na planilha orçamentária e deverá ser feita pela empresa ganhadora da licitação. Antes do início da intervenção no forro este estudo deverá ser apresentado ao IPHAN para análise.

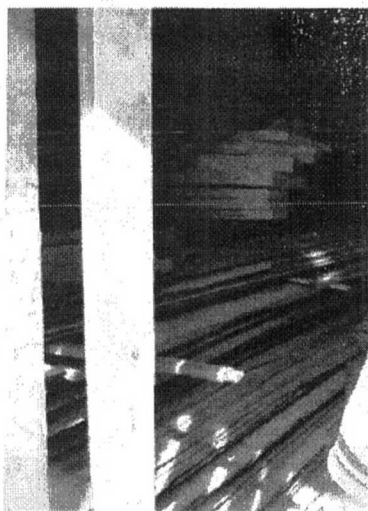

**Figura 271:** Acondicionamento do forro  
**Foto:** ARAÚJO, Júnia. 01/07/2014.



**Figura 272:** Detalhe do acondicionamento  
**Foto:** ARAÚJO, Júnia. 01/07/2014.

Foi relatado que foi realizado um mapeamento e marcação em todas as tábuas conforme foto 304. Foi feita uma refixação emergencial com cola proteica.



O suporte está fragilizado, apresenta muitas galerias, trincas e perfurações. Observa-se perda de suporte em várias regiões.

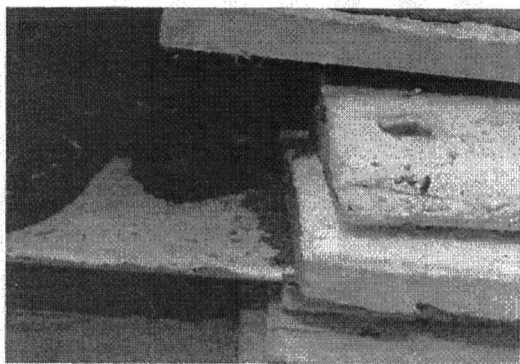

**Figura 273:** Detalhe do acondicionamento

**Foto:** ARAÚJO, Júnia. 01/07/2014.



**Figura 274:** Suporte fragilizado

**Foto:** ARAÚJO, Júnia. 01/07/2014.

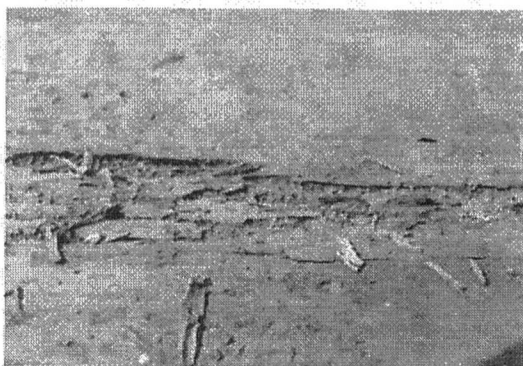

**Figura 275:** Detalhe galerias superficiais

**Foto:** ARAÚJO, Júnia. 01/07/2014.

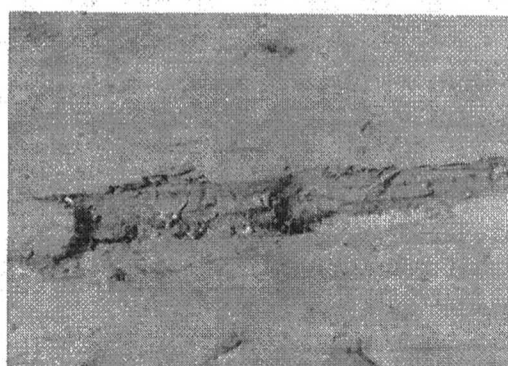

**Figura 276:** Perda de suporte

**Foto:** ARAÚJO, Júnia. 01/07/2014.

PROJETO DE RESTAURAÇÃO  
IGREJA BOM JESUS DO MATOZINHOS

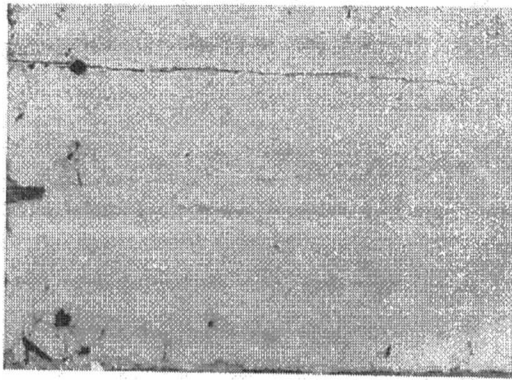

**Figura 277:** Detalhe trincas e perfurações  
**Foto:** ARAÚJO, Júnia. 01/07/2014.

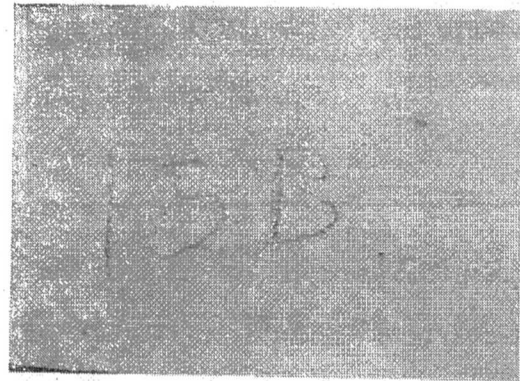

**Figura 278:** Detalhe marcação mapeamento  
**Foto:** ARAÚJO, Júnia. 01/07/2014.

O fundo foi repintado deixando aparente os elementos decorativos. A camada pictórica é grossa, apresenta muitos craquelês, áreas com desprendimento e perdas.

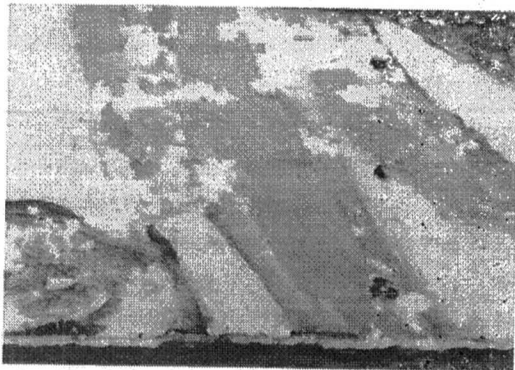

**Figura 279:** Detalhe lacunas  
**Foto:** ARAÚJO, Júnia. 01/07/2014.

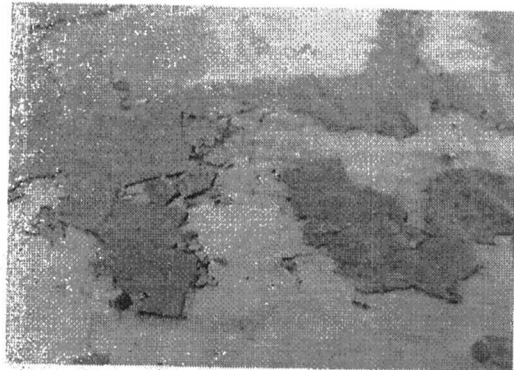

**Figura 280:** Detalhe desprendimentos e perdas  
**Foto:** ARAÚJO, Júnia. 01/07/2014.

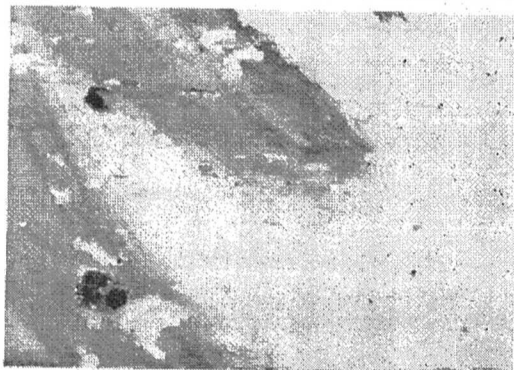

**Figura 281:** Detalhe repintura  
**Foto:** ARAÚJO, Júnia. 01/07/2014.

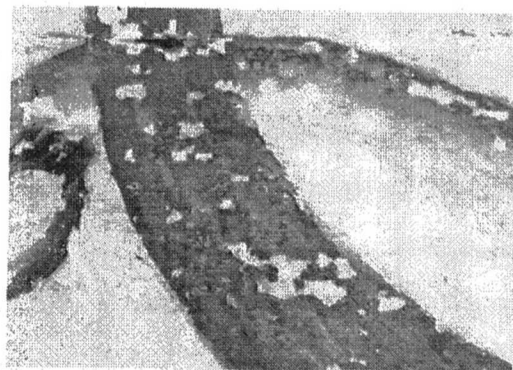

**Figura 282:** Detalhe desprendimentos e perdas  
**Foto:** ARAÚJO, Júnia. 01/07/2014.

A estrutura de fixação do forro está em péssimo estado de conservação. Apresenta intenso ataque de insetos xilófagos, muitas galerias, perdas e ruptura do suporte além da extrema fragilidade do mesmo.

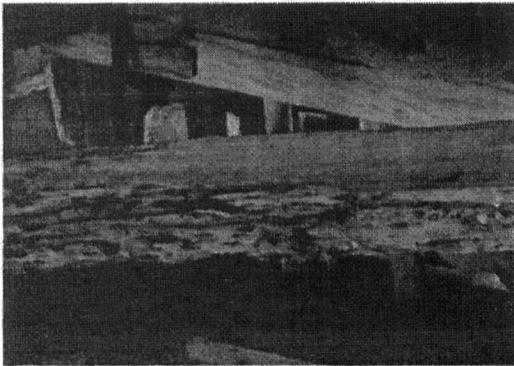

**Figura 283:** Ataque de insetos xilófagos  
**Foto:** ARAÚJO, Júnia. 01/07/2014.

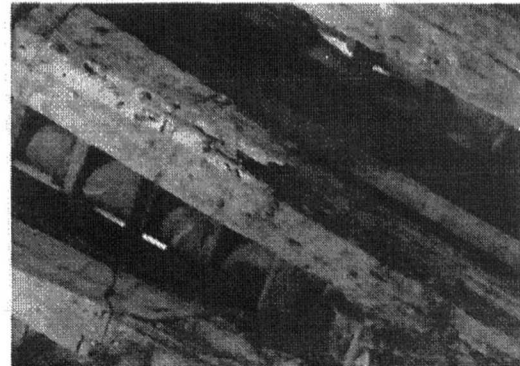

**Figura 384:** Detalhe perda de suporte  
**Foto:** ARAÚJO, Júnia. 01/07/2014.

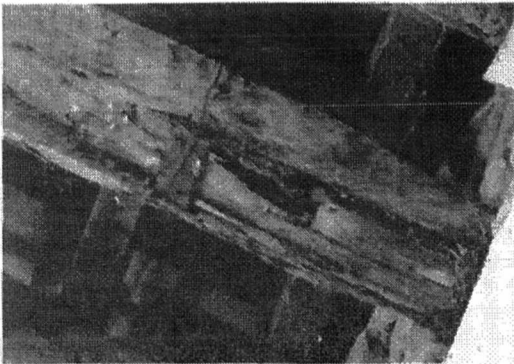

**Figura 285:** Detalhe galerias superficiais  
**Foto:** ARAÚJO, Júnia. 01/07/2014.

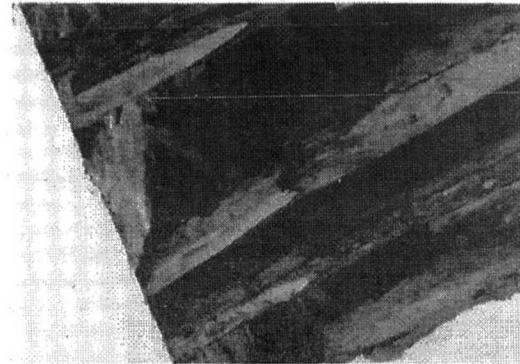

**Figura 286:** Detalhe ruptura do suporte  
**Foto:** ARAÚJO, Júnia. 01/07/2014.

### 2.11 FORRO ( CORREDOR LATERAL EFÍSTOLA)

O forro está em bom estado de conservação. Apresenta pequenas gretas nas junções, pregos, trincas, respingos de tinta branca.

Observa-se uma abertura que dá acesso ao forro da sacristia que encontra-se aberta.

Há repintura em toda sua extensão.

Devido a dificuldade de acesso não foi realizado o mapeamento estratigráfico. Este trabalho estará cotado na planilha orçamentária e deverá ser feita pela empresa ganhadora da licitação. Este estudo deverá ser apresentado ao IPHAN para análise.

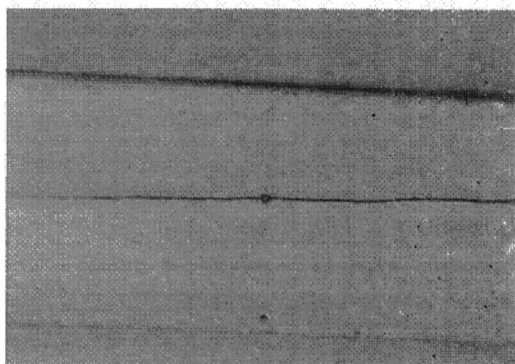

**Figura 287:** Detalhe trinca causada por prego  
**Foto:** ARAÚJO, Júnia. 01/07/2014.

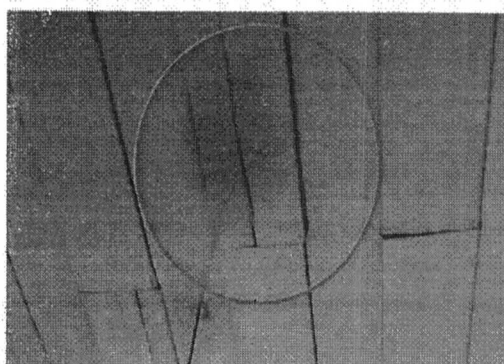

**Figura 288:** Detalhe trinca no suporte  
**Foto:** ARAÚJO, Júnia. 01/07/2014.

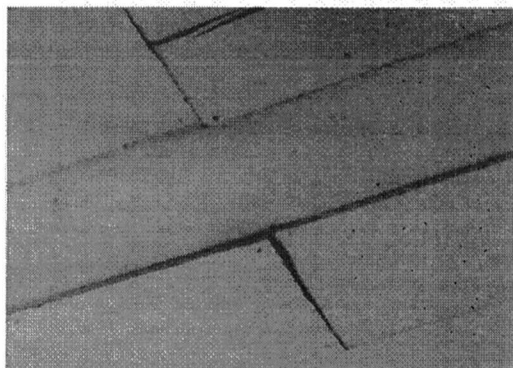

**Figura 289:** Detalhe gretas  
**Foto:** ARAÚJO, Júnia. 01/07/2014.

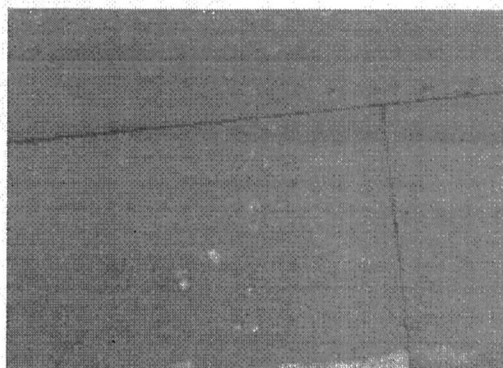

**Figura 290:** Respingos de tinta branca  
**Foto:** ARAÚJO, Júnia. 01/07/2014.

A estrutura do está em razoável estado de conservação apresentando pontos isolados de ataques de xilófagos e acúmulo de sujidades.

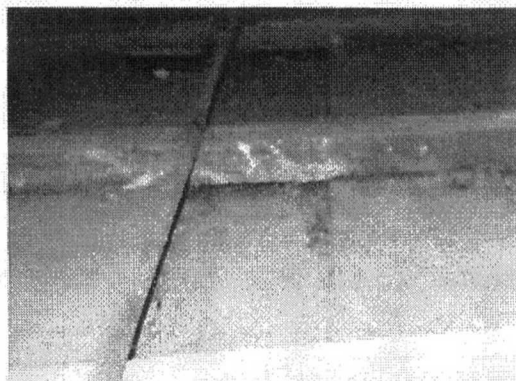

**Figura 291:** Detalhe acúmulo de sujidades

**Foto:** ARAÚJO, Júnia. 01/07/2014.

**2.12 FORRO ( CORREDOR LATERAL EVANGELHO)**

O forro está em ruim estado de conservação. Observa-se muitas gretas nas junções e em alguns pontos as tábuas estão soltando da estrutura. Há muitas trincas e pregos enferrujados. Apresenta repintura em toda sua extensão. Há muitos craquelês, desprendimentos e perdas da camada pictórica. Em algumas lacunas é possível observar a camada subjacente que é em tom de azul claro. Na junção das tábuas há acúmulo de sujidades, desprendimentos e perdas. Nas bordas do forro há pinceladas e excesso de tinta branca usada na pintura das paredes do corredor lateral.

Devido a dificuldade de acesso não foi realizado o mapeamento estratigráfico. Este trabalho estará cotado na planilha orçamentária e deverá ser feita pela empresa ganhadora da licitação. Este estudo deverá ser apresentado ao IPHAN para análise.

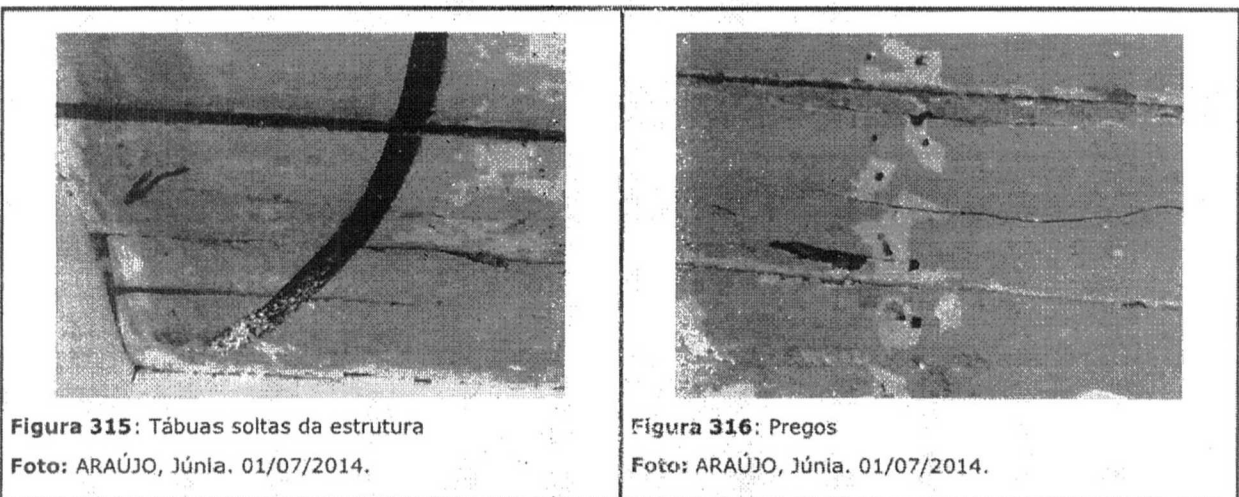
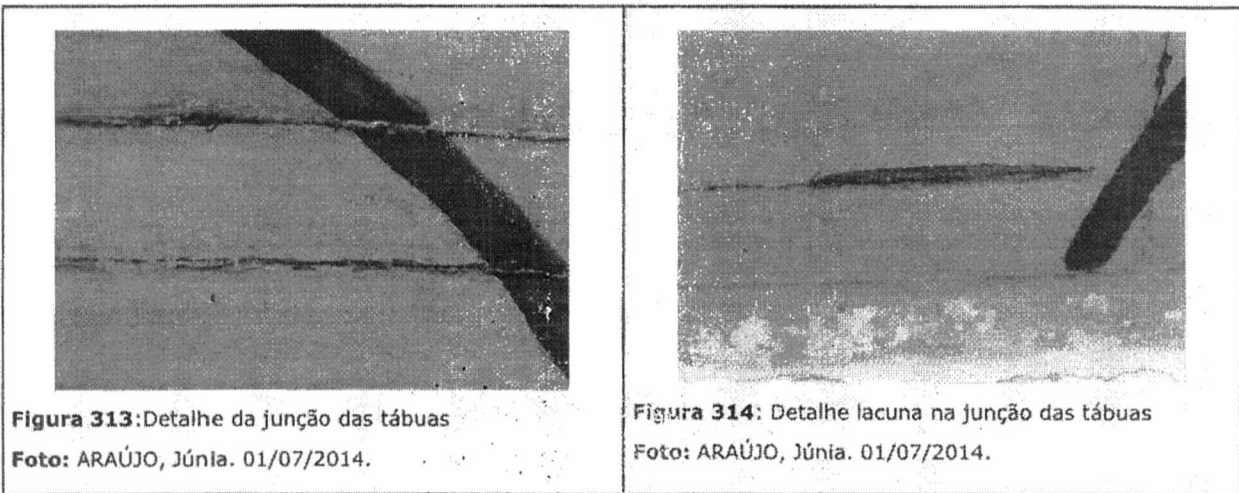

PROJETO DE RESTAURAÇÃO  
IGREJA BOM JESUS DO MATOZINHOS

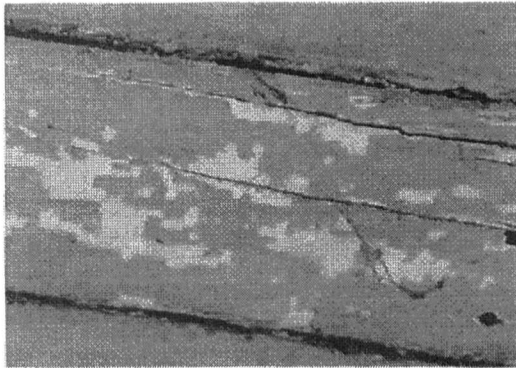

**Figura 317:** Detalhe trincas

**Foto:** ARAÚJO, Júnia. 01/07/2014.

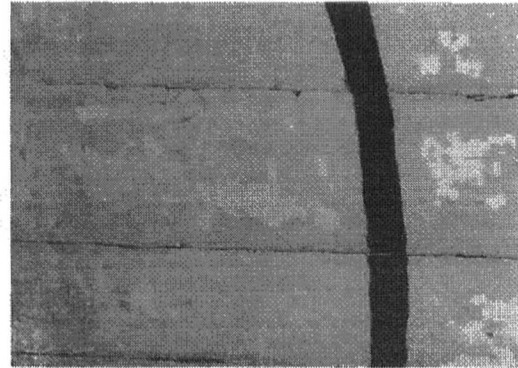

**Figura 318 :** Lacuna com camada subjacente em tom de azul claro

**Foto:** ARAÚJO, Júnia. 01/07/2014.

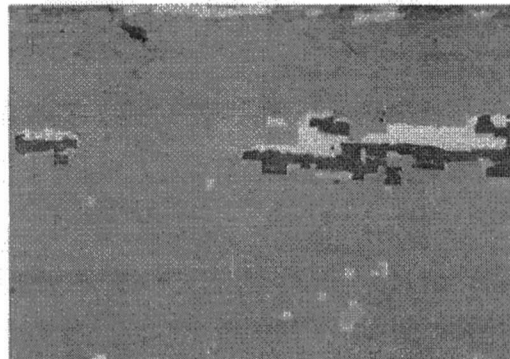

**Figura 319 :** Detalhe lacuna da camada pictórica

**Foto:** ARAÚJO, Júnia. 01/07/2014.

A estrutura do está em razoável estado de conservação apresentando pontos isolados de ataques de xilófagos e manchas causadas provavelmente por águas pluviais.

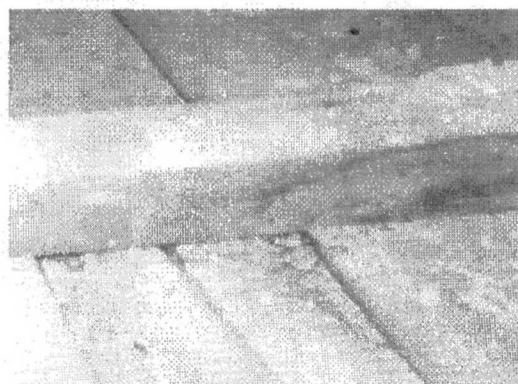

**Figura 320:** Detalhe manchas

**Foto:** ARAÚJO, Júnia. 01/07/2014.

### 2.13 FORRO SACRISTIA

O forro está em ruim estado de conservação.

A estrutura do forro está em ruim estado de conservação. Apresenta ataque de insetos xilófagos, galerias superficiais em diversos pontos, suporte fragilizado além do acúmulo de sujidades e restos de madeira a alvenaria.

Há muitas gretas nas junções de blocos, suporte fragilizado, deslocamento de frisos, perfurações, trincas, perda de suporte, deslocamento de tábuas, complementação de suporte em áreas localizadas. A superfície do forro não está plana apresentando abaulamento em algumas regiões.

Devido a dificuldade de acesso não foi realizado o mapeamento estratigráfico. Este trabalho estará cotado na planilha orçamentária e deverá ser feita pela empresa ganhadora da licitação. Este estudo deverá ser apresentado ao IPHAN para análise.

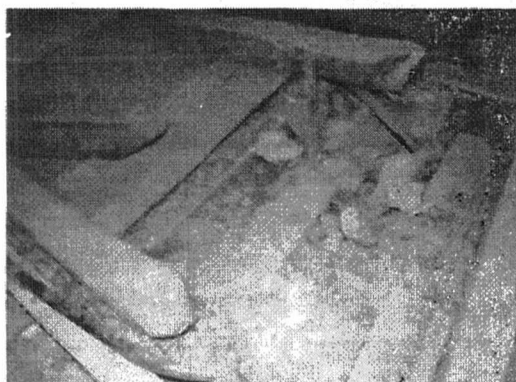

**Figura 321:** Acúmulo de sujidades  
**Foto:** ARAÚJO, Júnia. 01/07/2014.

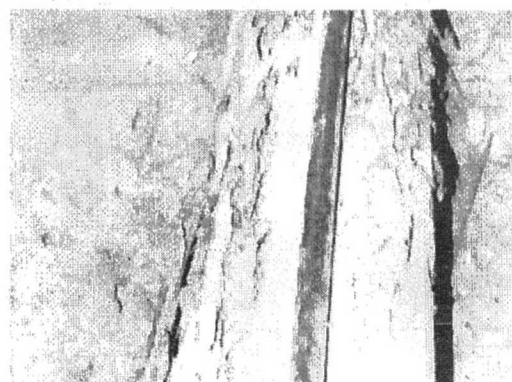

**Figura 322:** suporte fragilizado  
**Foto:** ARAÚJO, Júnia. 01/07/2014.

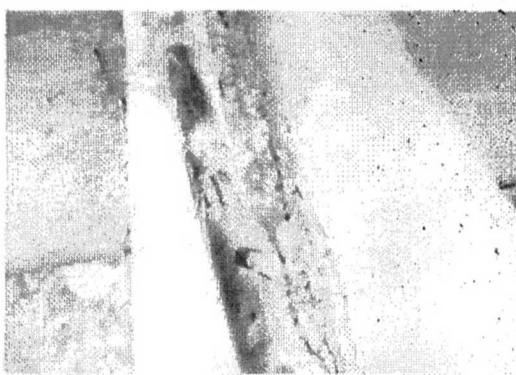

**Figura 323:** Detalhe galerias superficiais  
**Foto:** ARAÚJO, Júnia. 01/07/2014.



**Figura 324:** vista superfície  
**Foto:** ARAÚJO, Júnia. 01/07/2014.



PROJETO DE RESTAURAÇÃO  
IGREJA BOM JESUS DO MATOZINHOS

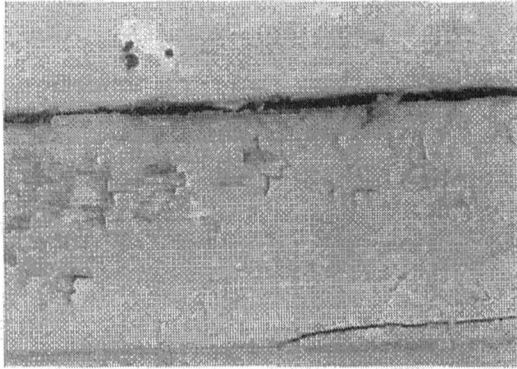

**Figura 325:** Detalhe greta

**Foto:** ARAÚJO, Júnia. 01/07/2014.

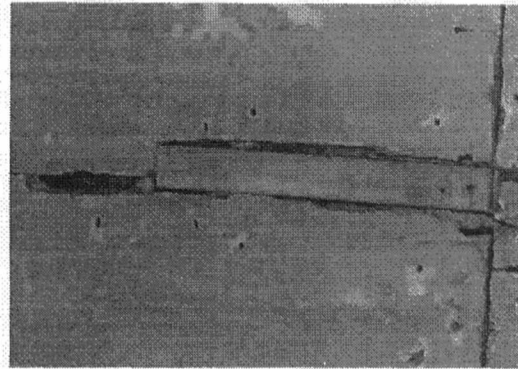

**Figura 326:** Complementação de suporte

**Foto:** ARAÚJO, Júnia. 01/07/2014.

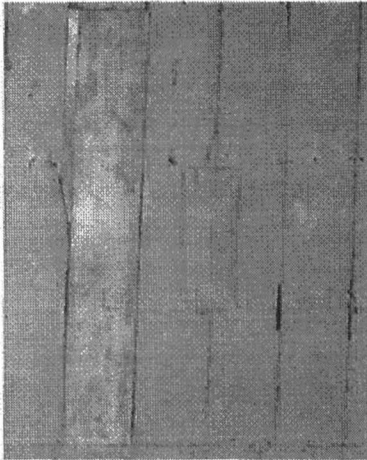

**Figura 327:** Complementação de suporte

**Foto:** ARAÚJO, Júnia. 01/07/2014.

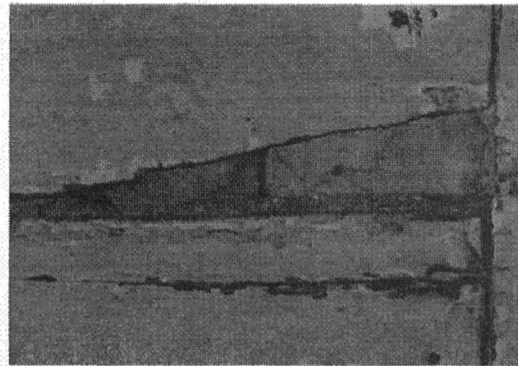

**Figura 328:** Perda de suporte

**Foto:** ARAÚJO, Júnia. 01/07/2014.

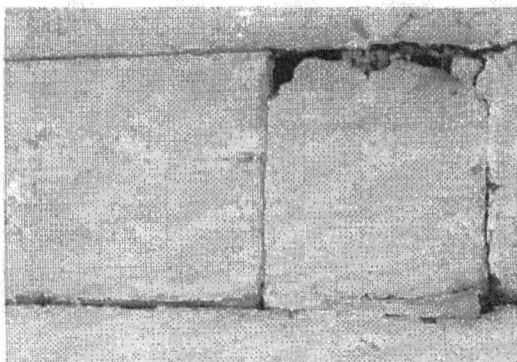

**Figura 329:** Perda de suporte

**Foto:** ARAÚJO, Júnia. 01/07/2014.

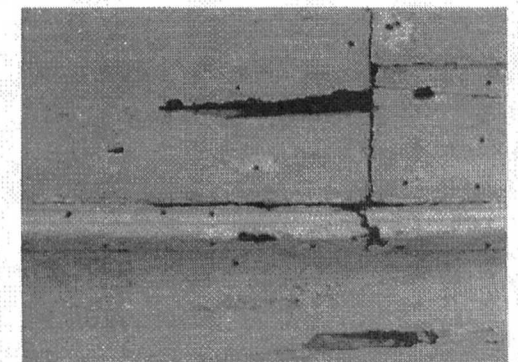

**Figura 330:** Perda de suporte e perfurações

**Foto:** ARAÚJO, Júnia. 01/07/2014.

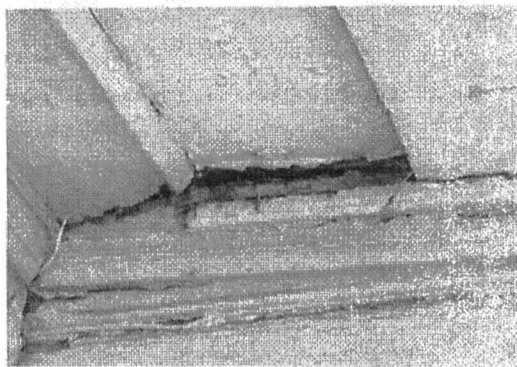

**Figura 331:** Deslocamento de tábua  
**Foto:** ARAÚJO, Júnia. 01/07/2014.

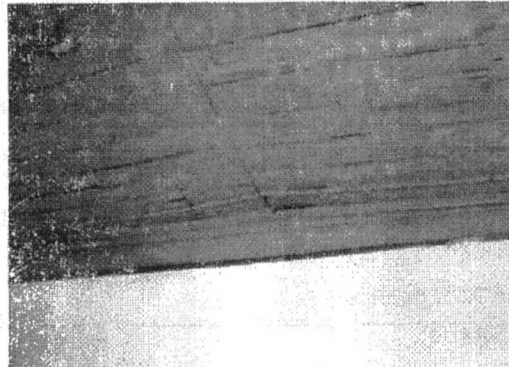

**Figura 331:** Abaulamento das tábuas  
**Foto:** ARAÚJO, Júnia. 01/07/2014.

A camada pictórica está em ruim estado de conservação. Apresenta muitos desprendimentos em diversas áreas, craquelês e perdas.

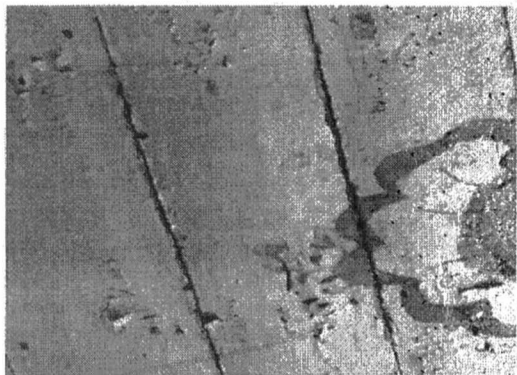

**Figura 332:** Detalhe superfície da camada pictórica  
**Foto:** ARAÚJO, Júnia. 01/07/2014.



**Figura 333:** Detalhe desprendimento  
**Foto:** ARAÚJO, Júnia. 01/07/2014.

O fundo foi repintado deixando aparente os elementos decorativos.

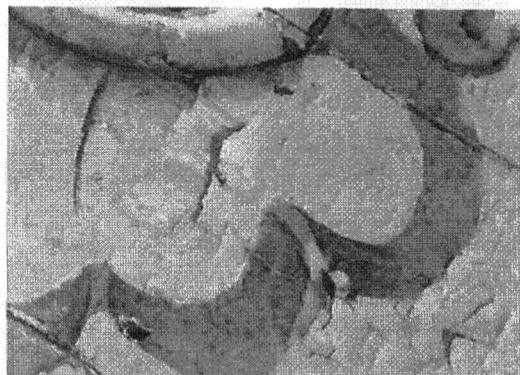

**Figura 334:** Detalhe craquelês, desprendimentos e lacunas

**Foto:** ARAÚJO, Júnia. 01/07/2014.

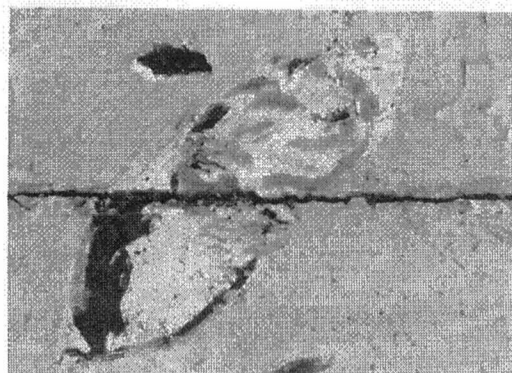

**Figura 335:** Detalhe repintura

**Foto:** ARAÚJO, Júnia. 01/07/2014.



**Figura 336:** Detalhe repintura

**Foto:** ARAÚJO, Júnia. 01/07/2014.

A cimalha está em ruim estado de conservação. Apresenta suporte fragilizado, perdas pontuais de suporte, deslocamento de blocos, perfurações, trincas. Há repintura em toda sua extensão, desprendimentos e perdas.

PROJETO DE RESTAURAÇÃO  
IGREJA BOM JESUS DO MATOZINHOS

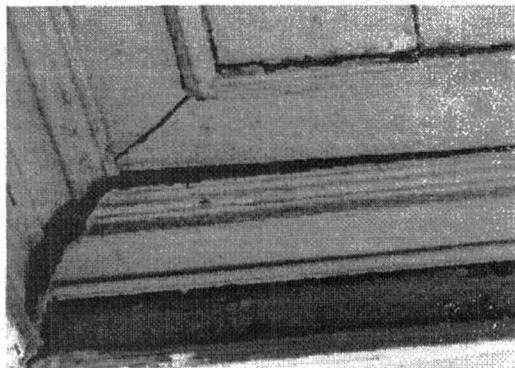

**Figura 337:** Detalhe deslocamento de blocos  
**Foto:** ARAÚJO, Júnia. 01/07/2014.

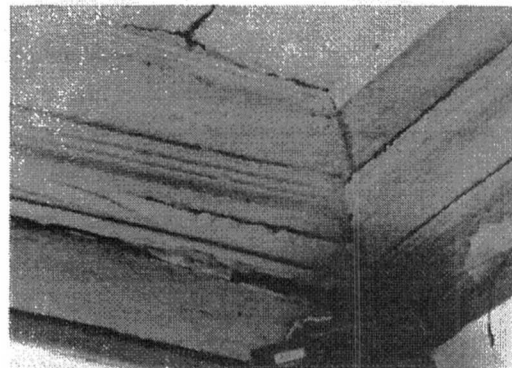



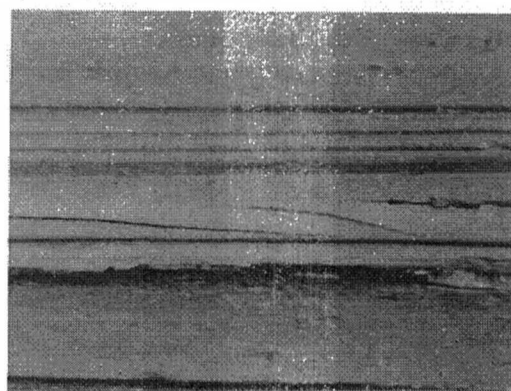





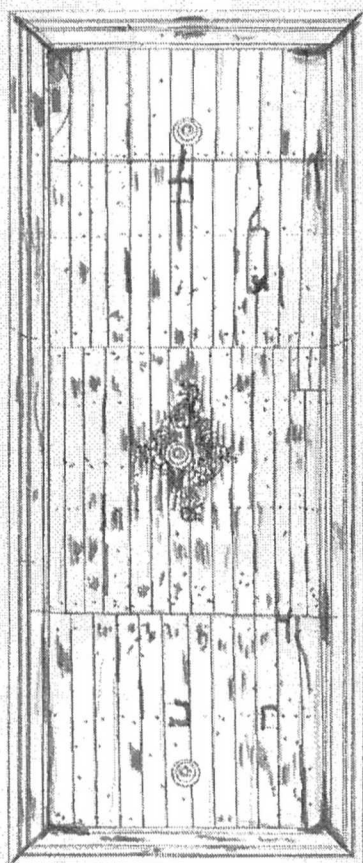

**Figura 338:** Detalhe trinca  
**Foto:** ARAÚJO, Júnia. 01/07/2014.



**Figura 339:** Detalhe perda de suporte e trincas  
**Foto:** ARAÚJO, Júnia. 01/07/2014.

MAPEAMENTO DE DANOS



- |   |                               |
|---|-------------------------------|
|  | Manchas e respingo de tinta   |
|  | Perda de policromia           |
|  | Desprendimento de policromia  |
|  | Craquelês                     |
|  | Cravo e prego enferrujados    |
|  | Trincas                       |
|  | Gretas nas junções dos blocos |
|  | Perda de suporte              |
|  | Deslocamento de blocos        |

## 2.14 TARJA CORREDOR LATERAL - EPÍSTOLA

A tarja está em bom estado de conservação. Apresenta pequenas gretas nas junções de blocos, trincas, perda de suporte, perfurações e cravos enferrujados.

Há repintura em metade da porção central da tarja, a outra metade foi removida deixando muitos resquícios da repintura. Observa-se ainda desprendimentos e perdas em áreas localizadas e repingos de tinta azul.



**Figura 340:** Detalhe da junção dos blocos e greta na junção de blocos

**Foto:** ARAÚJO, Júnia. 01/07/2014.



**Figura 341:** Detalhe cravo enferrujado

**Foto:** ARAÚJO, Júnia. 01/07/2014.



**Figura 342:** Detalhe da junção dos blocos

**Foto:** ARAÚJO, Júnia. 01/07/2014.

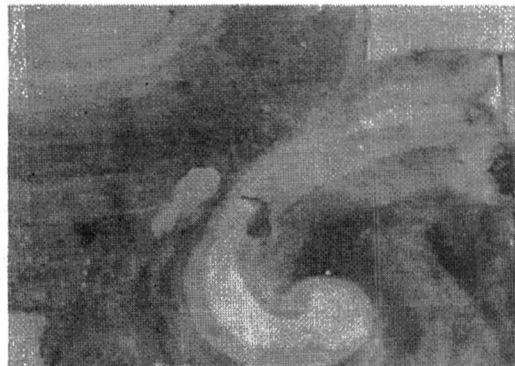

**Figura 343:** Detalhe desprendimento e perda

**Foto:** ARAÚJO, Júnia. 01/07/2014.

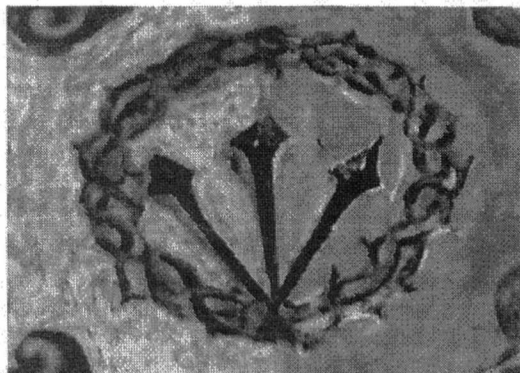

**Figura 344:** Detalhe da remoção da repintura

**Foto:** ARAÚJO, Júnia. 01/07/2014.

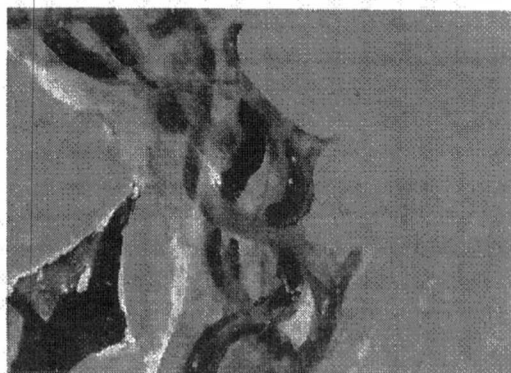







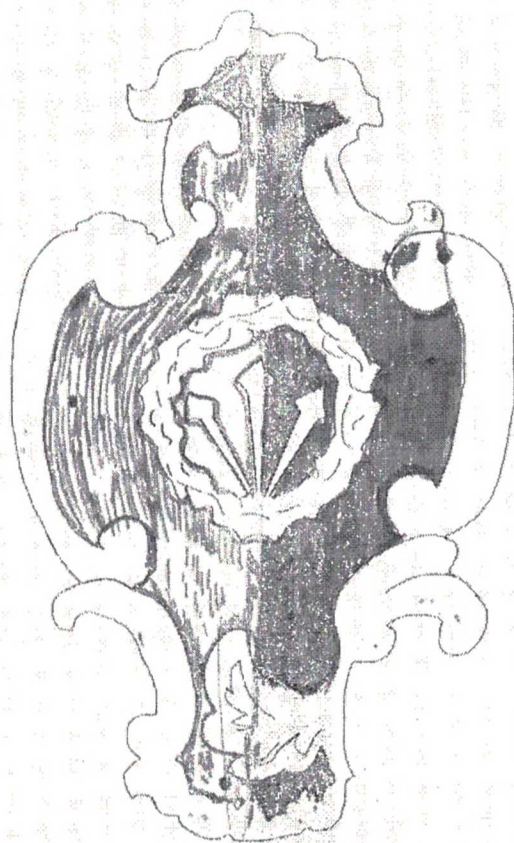

**Figura 345:** Detalhe da repintura que contorna o elemento decorativo

**Foto:** ARAÚJO, Júnia. 01/07/2014.

MAPEAMENTO DE DANOS



- |   |                               |
|---|-------------------------------|
|  | Manchas e respingo de tinta   |
|  | Perda de policromia           |
|  | Desprendimento de policromia  |
|  | Repintura                     |
|  | Craquelês                     |
|  | Cravo e prego enferrujados    |
|  | Trincas                       |
|  | Gretas nas junções dos blocos |
|  | Perda de suporte              |



MAPEAMENTO ESTRATIGRÁFICO

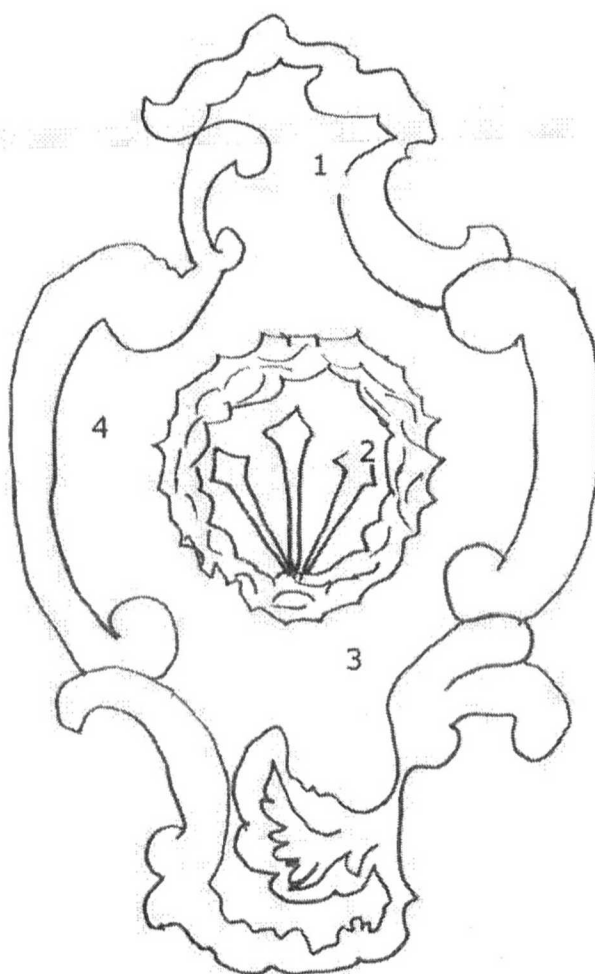

PROJETO DE RESTAURAÇÃO  
 IGREJA BOM JESUS DO MATOZINHOS

1	Camada cinza fina e frágil	
	Base branca fina e frágil	
	suporte	
2	Camada preta fina e frágil	
	Base branca fina e frágil	
	suporte	
3	Camada azul fina e resistente	
	Camada cinza fina e frágil	
	Base branca fina e frágil	
	suporte	
4	Camada azul fina e resistente	
	Camada cinza fina e frágil	
	Base branca fina e frágil	
	suporte	



**Foto 25:** Detalhe janela camada pictórica.  
 Foto: ARAÚJO, Aldo.

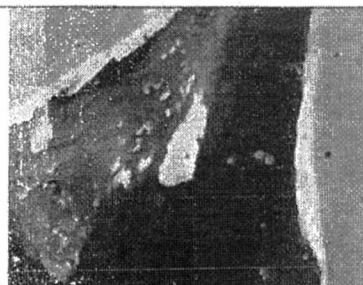

**Foto 26:** Detalhe janela camada pictórica.  
 Foto: ARAÚJO, Aldo.



**Foto 27:** Detalhe janela camada pictórica.  
 Foto: ARAÚJO, Aldo.

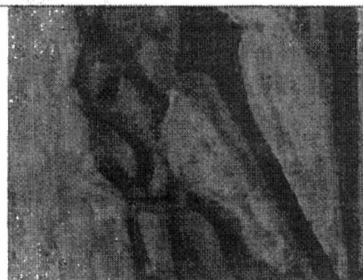

**Foto 28:** Detalhe janela camada pictórica.  
 Foto: ARAÚJO, Aldo.

## 2.15 TARJA CORREDOR LATERAL - EVANGELHO

A tarja está em bom estado de conservação. Apresenta gretas nas junções de blocos, trincas, perfurações e muitos cravos enferrujados.

Há repintura em metade da porção central da tarja, a outra metade foi removida deixando muitos resquícios da repintura. Observa-se ainda desprendimentos e perdas em áreas localizadas e repingos de tinta branca.



**Figura 346:** Detalhe remoção parcial da repintura

**Foto:** ARAÚJO, Júnia. 01/07/2014.



**Figura 347:** Gretas, cravos enferrujados e trincas

**Foto:** ARAÚJO, Júnia. 01/07/2014.



**Figura 348:** Detalhe respingo de tinta branca

**Foto:** ARAÚJO, Júnia. 01/07/2014.









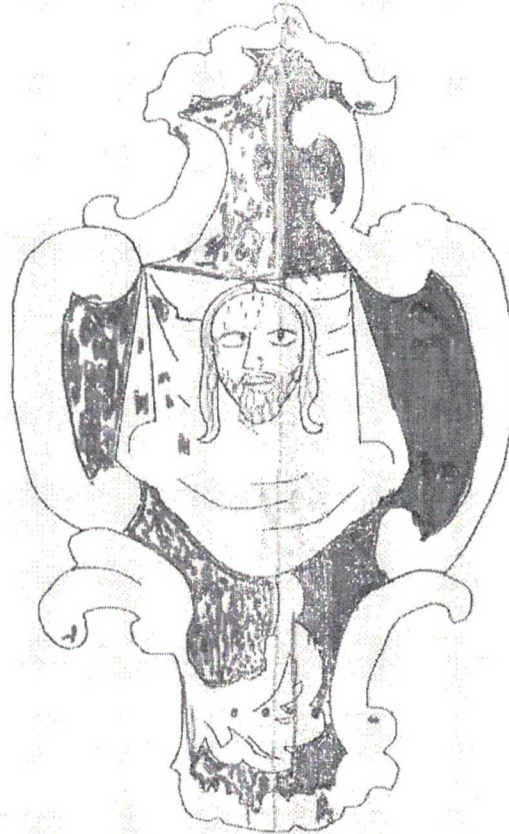

**Figura 349:** Detalhe desprendimentos e perdas

**Foto:** ARAÚJO, Júnia. 01/07/2014.

MAPEAMENTO DE DANOS



- |   |                               |
|---|-------------------------------|
|  | Manchas e respingo de tinta   |
|  | Perda de policromia           |
|  | Desprendimento de policromia  |
|  | Repintura                     |
|  | Craquelés                     |
|  | Cravo e prego enferrujados    |
|  | Tritcas                       |
|  | Gretas nas junções dos blocos |
|  | Perda de suporte              |

MAPEAMENTO ESTRATIGRÁFICO

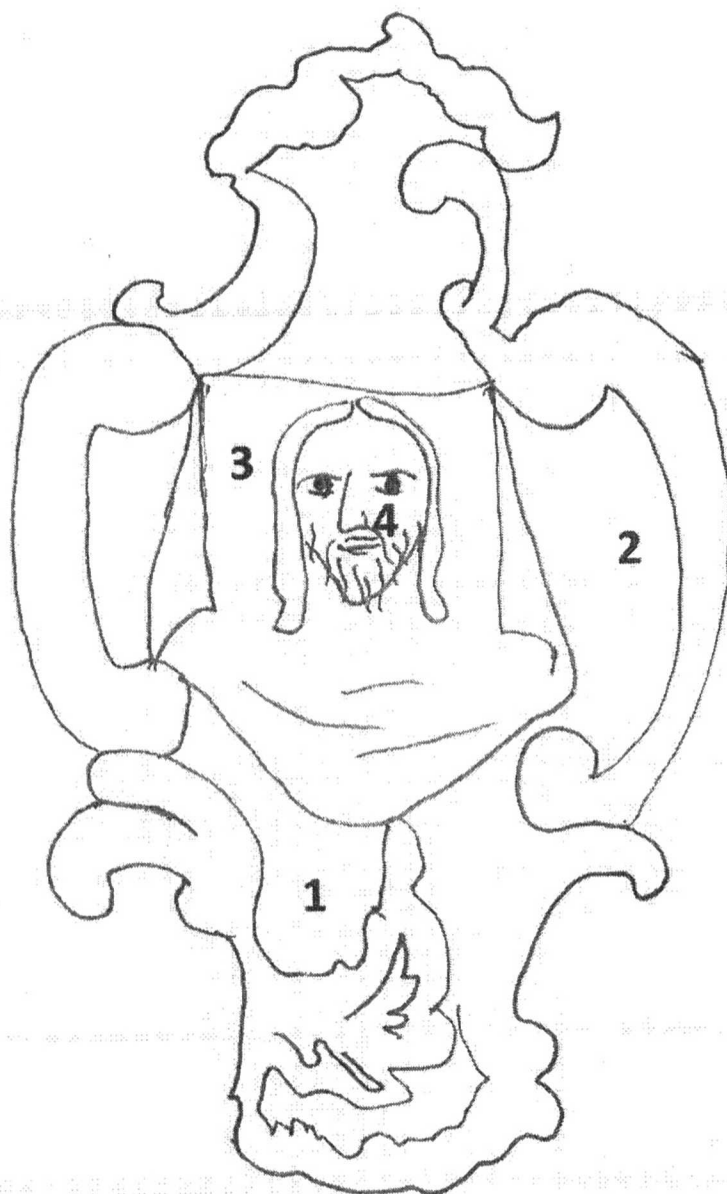

PROJETO DE RESTAURAÇÃO  
IGREJA BOM JESUS DO MATOZINHOS

1	Camada Azul fina e frágil	
	Base branca fina e frágil	
	suporte	
2	Camada Azul fina e frágil	
	Base branca fina e frágil	
	suporte	
3	Camada cinza claro fina e resistente	
	Camada braca fina e frágil	
	Base branca fina e frágil	
	suporte	
4	Camada branca amarelada fina e resistente	
	Base branca fina e frágil	
	suporte	

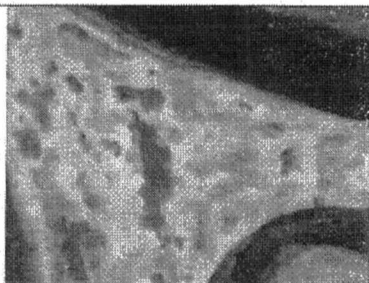

**Foto 25:** Detalhe janela camada pictórica.  
Foto: ARAÚJO, Aldo.

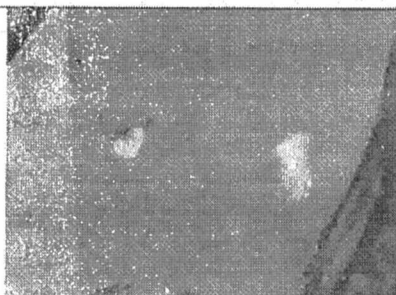

**Foto 26:** Detalhe janela camada pictórica.  
Foto: ARAÚJO, Aldo.



**Foto 27:** Detalhe janela camada pictórica.  
Foto: ARAÚJO, Aldo.



**Foto 28:** Detalhe janela camada pictórica.  
Foto: ARAÚJO, Aldo.

## 2.16 MESA CORREDOR LATERAL - EPÍSTOLA

A mesa está em ruim estado de conservação. Apresenta pregos e muitos cravos enferrujados, trincas, perfurações. Há gretas nas junções de blocos e perdas de suporte em áreas localizadas.

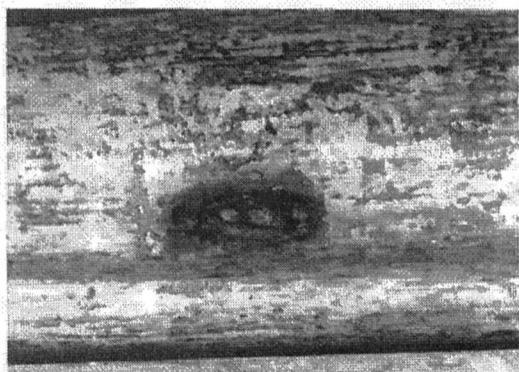

**Figura 350:** Detalhe cravo enferrujado  
**Foto:** ARAÚJO, Júnia. 01/07/2014.

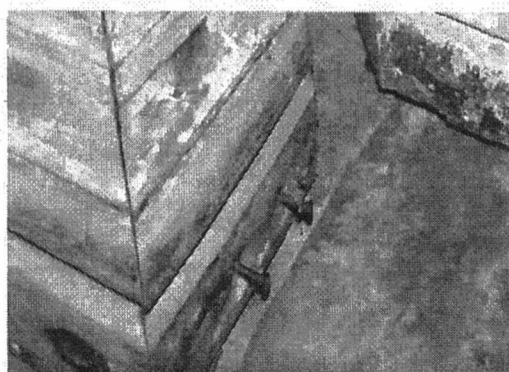

**Figura 351:** Detalhe pregos enferrujados  
**Foto:** ARAÚJO, Júnia. 01/07/2014.

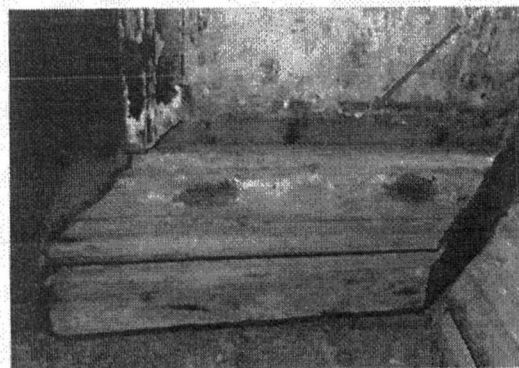

**Figura 352:** Detalhe perda de suporte  
**Foto:** ARAÚJO, Júnia. 01/07/2014.

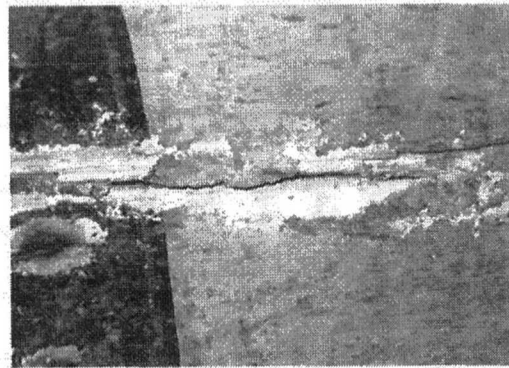

**Figura 353:** Detalhe perd de suporte  
**Foto:** ARAÚJO, Júnia. 01/07/2014.

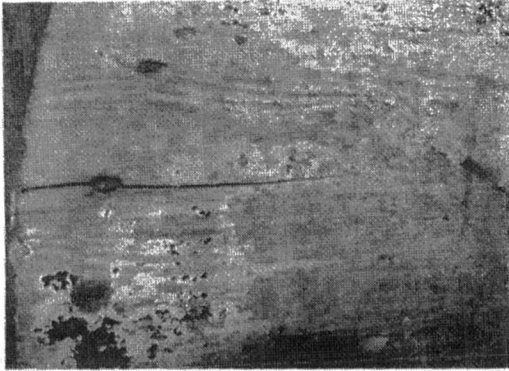

**Figura 354:** Detalhe trinca  
**Foto:** ARAÚJO, Júnia. 01/07/2014.

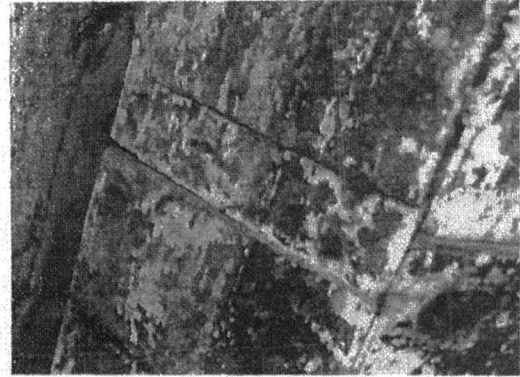

**Figura 355:** Detalhe trina e greta na junção de blocos  
**Foto:** ARAÚJO, Júnia. 01/07/2014.

Há muitos resquícios de repintura em diversas áreas. A camada original está muito abrasionada, com desprendimentos e muitas perdas. Observa-se manchas escurecidas e grandes áreas de lacuna da camada pictórica.

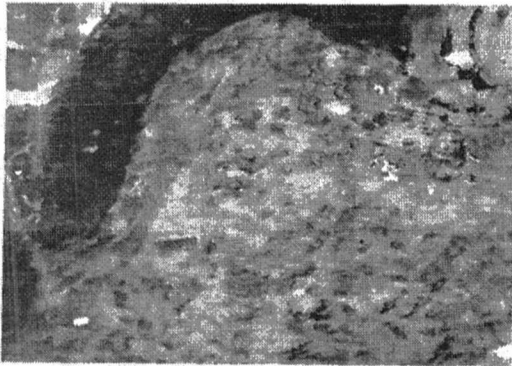

**Figura 356 :** Detalhe resquícios de repintura  
**Foto:** ARAÚJO, Júnia. 01/07/2014.



**Figura 357 :** Detalhe abrasionamento da camada pictórica  
**Foto:** ARAÚJO, Júnia. 01/07/2014.





**Figura 359** : Detalhe grande lacuna da camada pictórica  
**Foto:** ARAÚJO, Júnia. 01/07/2014.



**Figura 360** : Detalhe das perdas da camada pictórica  
**Foto:** ARAÚJO, Júnia. 01/07/2014.

1. The first part of the document discusses the importance of maintaining accurate records of all transactions and activities. It emphasizes that this is crucial for ensuring transparency and accountability in the organization's operations.

2. The second part outlines the various methods and tools used to collect and analyze data. This includes the use of surveys, interviews, and focus groups to gather qualitative information, as well as the application of statistical software for quantitative analysis.

3. The third part details the process of identifying and measuring key performance indicators (KPIs). It explains how these indicators are selected based on the organization's strategic goals and how they are used to track progress and identify areas for improvement.







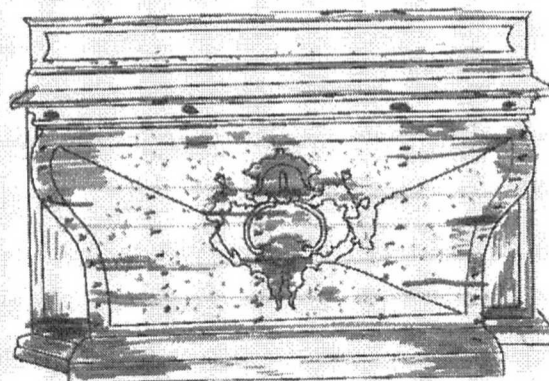

4. The fourth part describes the implementation of a data-driven decision-making framework. This involves establishing a clear process for how data is reviewed and used to inform strategic and operational decisions at all levels of the organization.

5. The fifth part discusses the challenges and risks associated with data management and analysis. It highlights the need for robust data security measures, regular data audits, and the importance of ensuring data quality and integrity throughout the entire process.

6. The sixth part provides a summary of the key findings and recommendations from the study. It concludes that a strong data management and analysis strategy is essential for the organization to achieve its long-term success and maintain a competitive edge in the market.

MAPEAMENTO DE DANOS



-  Manchas e respingo de tinta
-  Perda de policromia
-  Desprendimento de policromia
-  Craquelês
-  Resquícios de repintura
-  Cravo e prego enferrujados
-  Trincas
-  Gretas nas junções dos blocos
-  Perda de suporte

MAPEAMENTO ESTRATIGRÁFICO

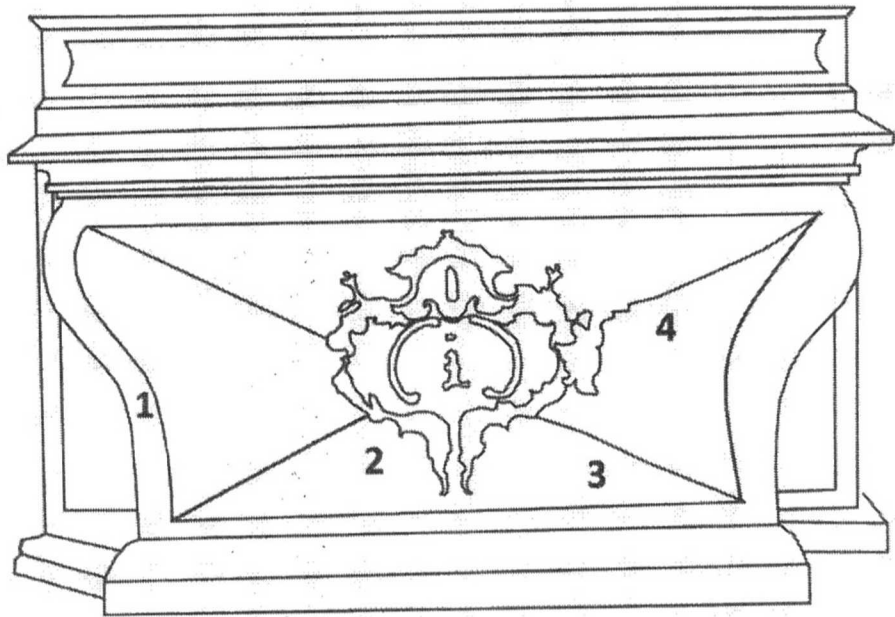

1	Camada azul espessa e resistente	
	Camada azul clara fina	
	Base bege e fina	
	suporte	
2	Camada violeta fina e resistente	
	Camada rosa fina e fragil	
	Base bege e fina	
	suporte	
3	Camada violeta fina e resistente	
	Camada rosa fina e fragil	
	Base bege e fina	
	suporte	
4	Camada ocre espessa e muito resistente	
	Base bege muito fina	
	suporte	



**Foto 01:** Detalhe janela camada pictórica.  
Foto: ARAÚJO, Aldo.

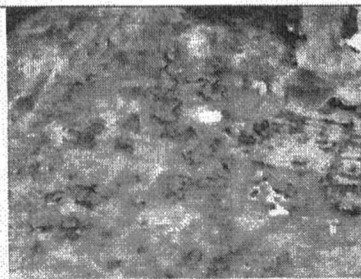

**Foto 02:** Detalhe janela camada pictórica.  
Foto: ARAÚJO, Aldo.

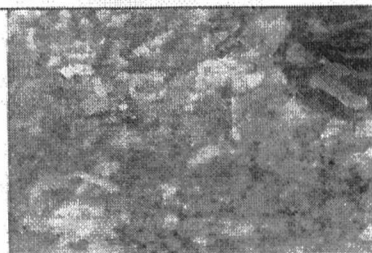

**Foto 03:** Detalhe janela camada pictórica.  
Foto: ARAÚJO, Aldo.



**Foto 04:** Detalhe janela camada pictórica.  
Foto: ARAÚJO, Aldo.

## 2.17 MESA CORREDOR LATERAL - EVANGELHO

A mesa está em razoável estado de conservação. Apresenta gretas na junção de blocos, pregos e cravos enferrujados presos ao suporte, trincas e perfurações e áreas localizadas.

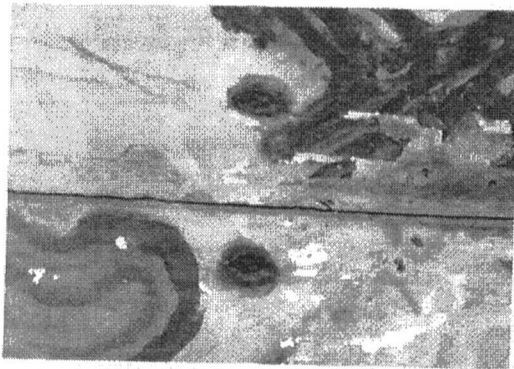

**Figura 366** : Detalhe cravos enferrujados

**Foto:** ARAÚJO, Júnia. 01/07/2014.

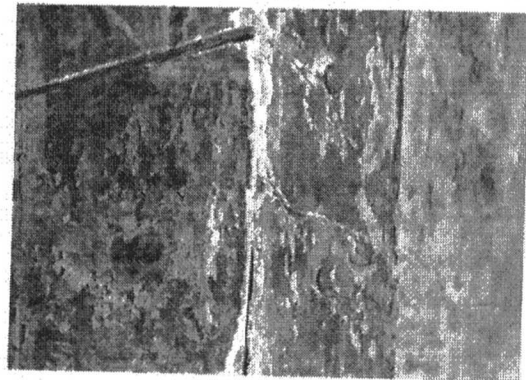

**Figura 367** : Detalhe pregos

**Foto:** ARAÚJO, Júnia. 01/07/2014.

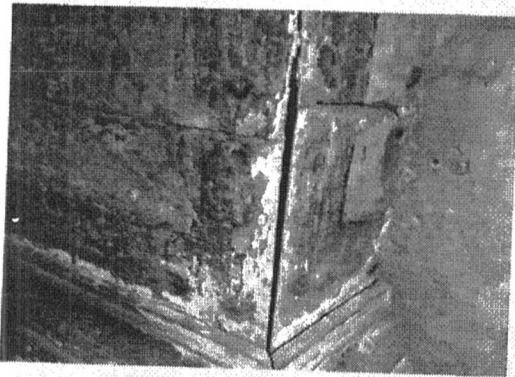

**Figura 368** : Detalhe gretas

**Foto:** ARAÚJO, Júnia. 01/07/2014.

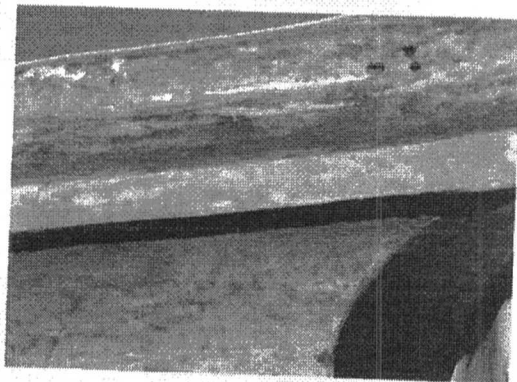

**Figura 369** : Detalhe perfurações

**Foto:** ARAÚJO, Júnia. 01/07/2014.

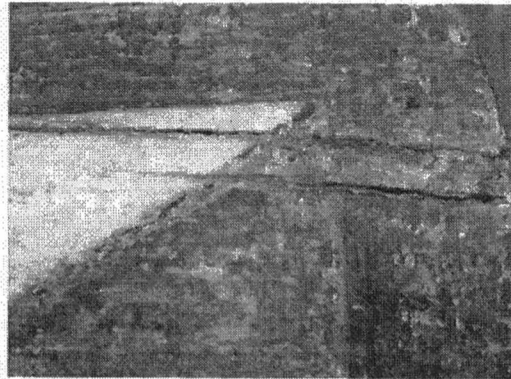

**Figura 370** : Detalhe trincas

**Foto:** ARAÚJO, Júnia. 01/07/2014.

Há resquícios de repintura em diversas áreas. Há desprendimentos, craquelês e perdas. A camada original está abrasionada, com desprendimentos e muitas perdas.

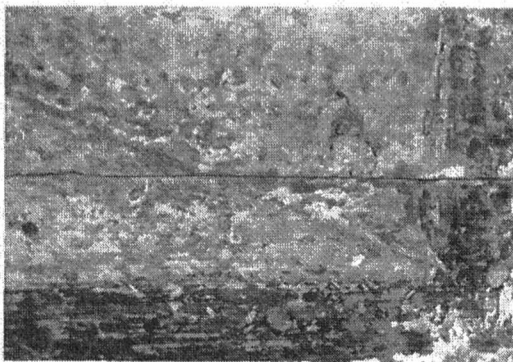

**Figura 371** : Resquícios de repintura

**Foto:** ARAÚJO, Júnia. 01/07/2014.



**Figura 372** : Detalhe desprendimentos e perdas

**Foto:** ARAÚJO, Júnia. 01/07/2014.

PROJETO DE RESTAURAÇÃO  
IGREJA BOM JESUS DO MATOZINHOS



**Figura 373** : Detalhe lacunas  
**Foto:** ARAÚJO, Júnia. 01/07/2014.

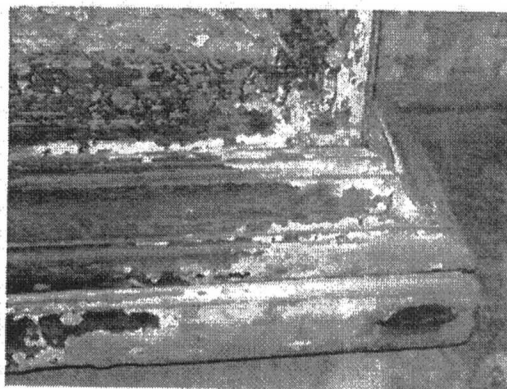

**Figura 374** : Detalhe desprendimentos e perdas  
**Foto:** ARAÚJO, Júnia. 01/07/2014.



MAPEAMENTO DE DANOS

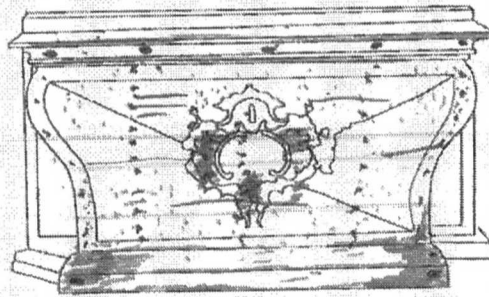

- |                               |
|-------------------------------|
| Manchas e respingo de tinta   |
| Perda de policromia           |
| Desprendimento de policromia  |
| Craquelês                     |
| Resquícios de repintura       |
| Cravo e prego enferrujados    |
| Trincas                       |
| Gretas nas junções dos blocos |
| Perda de suporte              |

MAPEAMENTO ESTRATIGRÁFICO

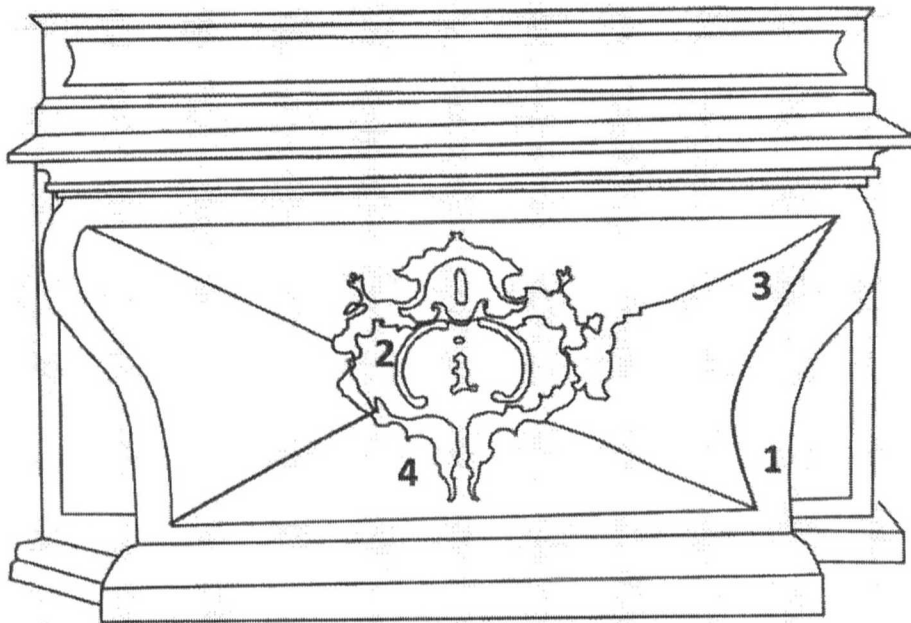

PROJETO DE RESTAURAÇÃO  
IGREJA BOM JESUS DO MATOZINHOS

1	Camada azul escuro espessa e resistente	
	Camada azul claro fina	
	Base bege e fina	
	suporte	
2	Camada branca azulada fina e resistente	
	Base bege e fina	
	suporte	
3	Camada verde resistente	
	Base bege e fina	
	suporte	
4	Camada azul espessa e muito resistente	
	Camada rosa espessa	
	Base bege muito fina	
	suporte	

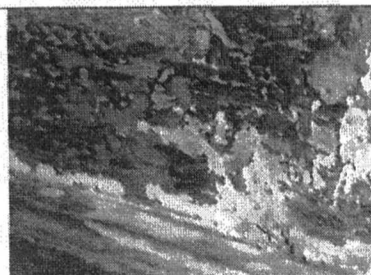

**Foto 01:** Detalhe janela camada pictórica.  
Foto: ARAÚJO, Aldo.

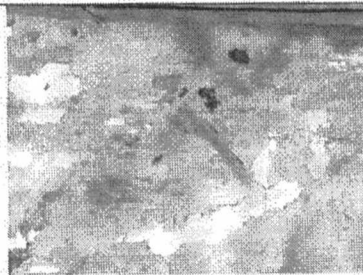

**Foto 02:** Detalhe janela camada pictórica.  
Foto: ARAÚJO, Aldo.

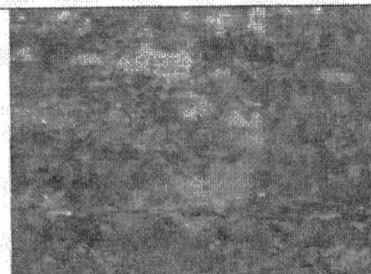

**Foto 03:** Detalhe janela camada pictórica.  
Foto: ARAÚJO, Aldo.



**Foto 04:** Detalhe janela camada pictórica.  
Foto: ARAÚJO, Aldo.

## 2.18 PASSOS

### 2.18.1 SENHOR DOS PASSOS

A imagem está em bom estado de conservação. O dedo indicador da mão direita apresenta uma greta na junção de blocos. O mesmo acontece com o dedo hálux do pé direito. Há perdas de suporte na área equivalente aos dedos do pé esquerdo.

A base apresenta pequenas gretas na junção de blocos, pregos cravados no suporte, e pequenas perdas em áreas localizadas.

A policromia apresenta desprendimentos e perdas, manchas escuras, acúmulo de sujidades e desgaste no pé direito. Observa-se na cruz acúmulo de sujidades e perda de policromia.

A peruca e vestes apresentam acúmulo de sujidades.



**Figura 375** :Detalhe da junção dos blocos  
**Foto:** ARAÚJO, Júnia. 01/07/2014.



**Figura 376** : Greta junção de blocos e desgaste da pintura  
**Foto:** ARAÚJO, Júnia. 01/07/2014.

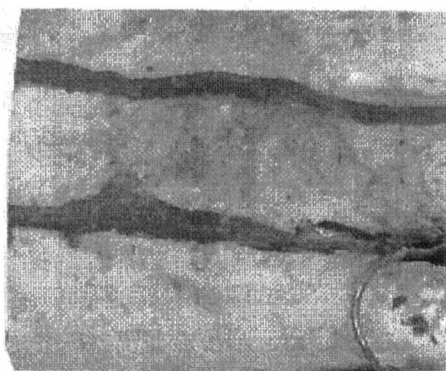

**Figura 377** :Detalhe manchas escuras  
**Foto:** ARAÚJO, Júnia. 01/07/2014.

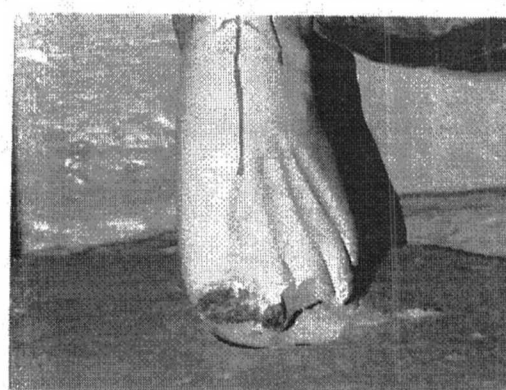

**Figura 378** : Detalhe perda de suporte  
**Foto:** ARAÚJO, Júnia. 01/07/2014.

A mesa está em razoável estado de conservação. Apresenta galerias superficiais e suporte fragilizado principalmente no supedâneo. Observa-se gretas na junção de blocos, cravos enferrujados presos ao suporte, trincas, deslocamento de blocos na base da mesa. O tampo da mesa apresenta uma grande greta na junção das tábuas e perda de suporte em área localizada. Há repintura em toda extensão da mesa deixando aparente apenas a tarja pintada.



**Figura 379** :Detalhe galerias superficiais  
**Foto:** ARAÚJO, Júnia. 01/07/2014.



**Figura 380** : Detalhe base supedâneo  
**Foto:** ARAÚJO, Júnia. 01/07/2014.

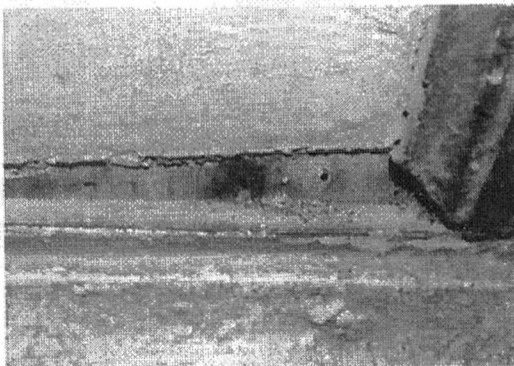

**Figura 381** :Deslocamento de blocos  
**Foto:** ARAÚJO, Júnia. 01/07/2014.

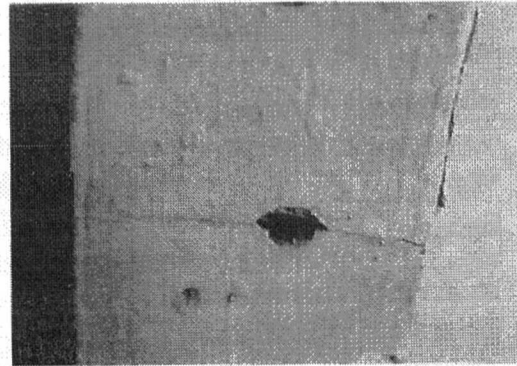

**Figura 382** : Detalhe trinca causada por cravo  
**Foto:** ARAÚJO, Júnia. 01/07/2014.

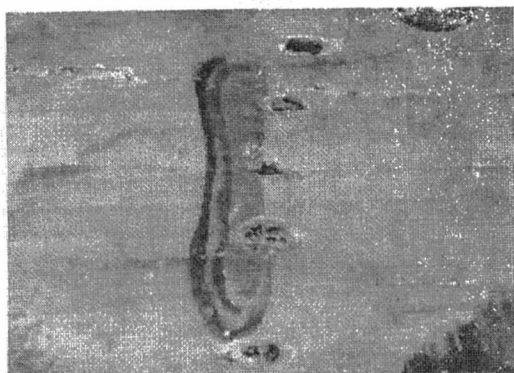

**Figura 383** :Detalhe cravos enferrujados  
**Foto:** ARAÚJO, Júnia. 01/07/2014.

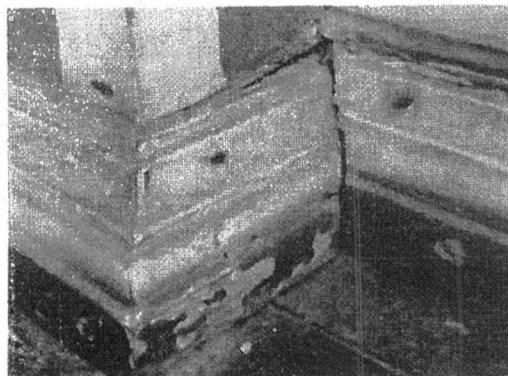

**Figura 384** : Detalhe deslocamento de blocos  
**Foto:** ARAÚJO, Júnia. 01/07/2014.

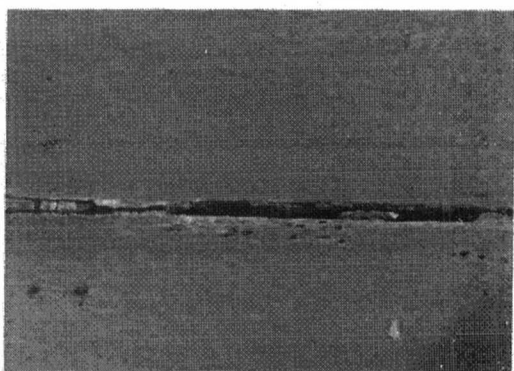



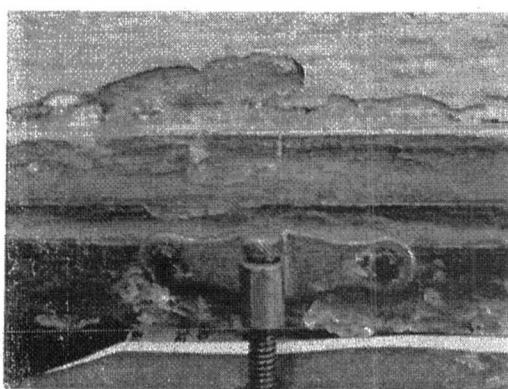





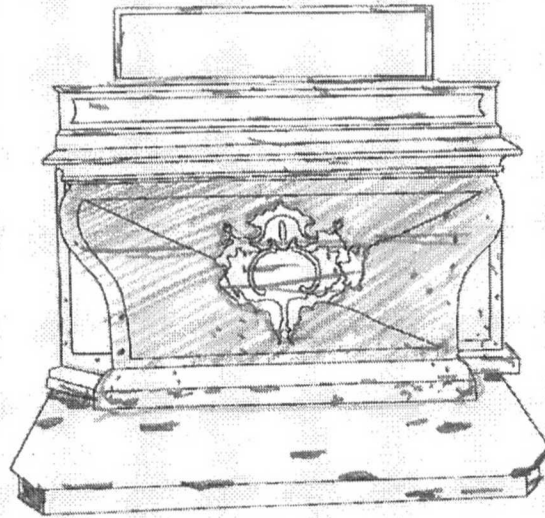

**Figura 385** :Detalhe tempo da mesa  
**Foto:** ARAÚJO, Júnia. 01/07/2014.



**Figura 386** : Detalhe friso da mesa  
**Foto:** ARAÚJO, Júnia. 01/07/2014.

MAPEAMENTO DE DANOS



-  Manchas e respingo de tinta
-  Perda de policromia
-  Desprendimento de policromia
-  Craquelês
-  Resquícios de repintura
-  Cravo e prego enferrujados
-  Trincas
-  Gretas nas junções dos blocos
-  Perda de suporte

MAPEAMENTO ESTRATIGRÁFICO

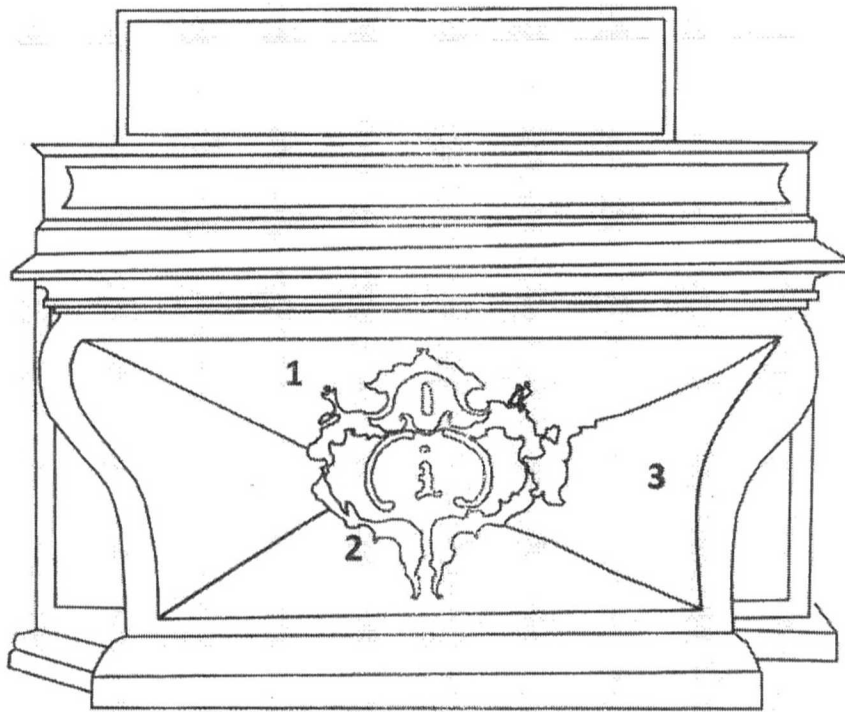



PROJETO DE RESTAURAÇÃO  
IGREJA BOM JESUS DO MATOZINHOS

1	Camada verde espessa e resistente	
	Camada branca azulada fina	
	Base bege e fina	
	suporte	
2	Camada verde espessa e resistente	
	Camada rosa fina	
	Base bege e fina	
	suporte	
3	Camada verde espessa e resistente	
	Camada verde claro fina	
	Base bege e fina	
	suporte	
4	Camada rosa espessa e muito resistente	
	Base bege muito fina	
	suporte	

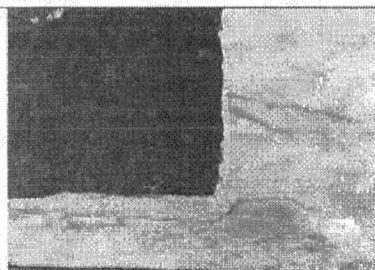

**Foto 01:** Detalhe janela camada pictórica.  
Foto: ARAÚJO, Aldo.



**Foto 02:** Detalhe janela camada pictórica.  
Foto: ARAÚJO, Aldo.

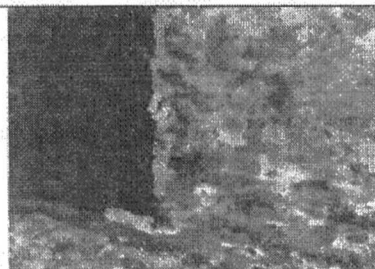

**Foto 03:** Detalhe janela camada pictórica.  
Foto: ARAÚJO, Aldo.

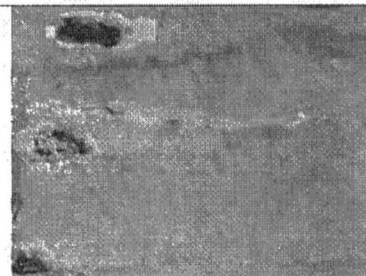

**Foto 04:** Detalhe janela camada pictórica.  
Foto: ARAÚJO, Aldo.

## 2.18.2 CRISTO NO HORTO

O painel está em razoável estado de conservação. Apresenta gretas nas junções de blocos, trincas em áreas localizadas e pregos. A repintura não foi removida em sua totalidade. Em alguns pontos a camada pictórica foi removida deixando o douramento aparente. Há muitas perdas em diversas áreas e manchas escurecidas.

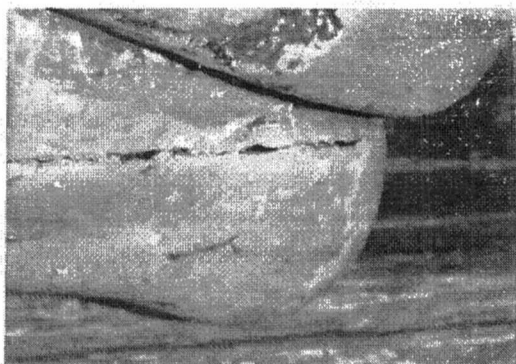

**Figura 387** : Detalhe greta na junção de blocos  
Foto: ARAÚJO, Júnia. 01/07/2014.



**Figura 388** : Detalhe trinca  
Foto: ARAÚJO, Júnia. 01/07/2014.

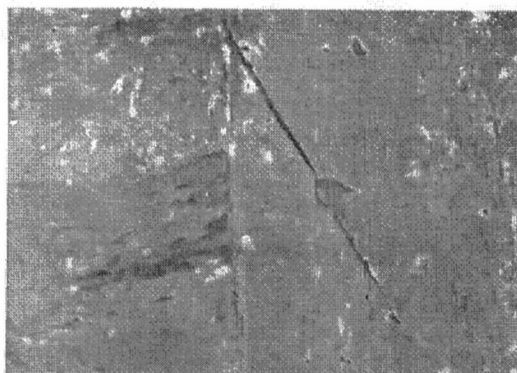

**Figura 389** : Detalhe trinca causada por prego  
Foto: ARAÚJO, Júnia. 01/07/2014.

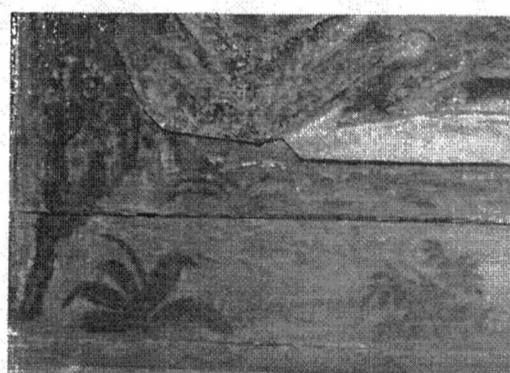

**Figura 390** : Detalhe greta junção de blocos  
Foto: ARAÚJO, Júnia. 01/07/2014.

PROJETO DE RESTAURAÇÃO  
IGREJA BOM JESUS DO MATOZINHOS

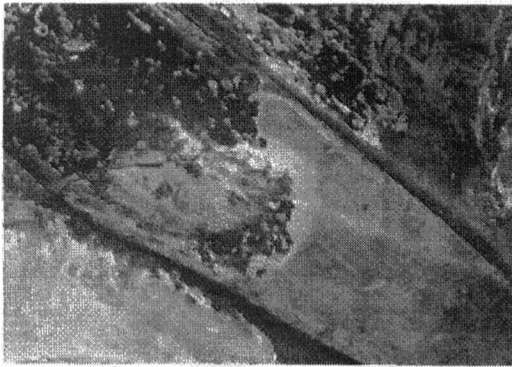

**Figura 391** : Detalhe remoção parcial de repintura

**Foto:** ARAÚJO, Júnia. 01/07/2014.



**Figura 392** : Detalhe remoção inadequada da repintura

**Foto:** ARAÚJO, Júnia. 01/07/2014.



**Figura 393** : Detalhe remoção inadequada de repintura

**Foto:** ARAÚJO, Júnia. 01/07/2014.



**Figura 394** : Detalhe desprendimentos e perdas

**Foto:** ARAÚJO, Júnia. 01/07/2014.

A mesa está em ruim estado de conservação. Apresenta galerias superficiais, perda de suporte, perfurações, trincas, gretas nas junções de blocos, cravos enferrujados e suporte fragilizado.

A camada pictórica apresenta craquelês, desprendimento e muitas perdas. Apresenta grandes lacunas em áreas localizadas. A repintura não foi removida em sua totalidade.

Observa-se respingos de vela na banquetta.

PROJETO DE RESTAURAÇÃO  
IGREJA BOM JESUS DO MATOZINHOS

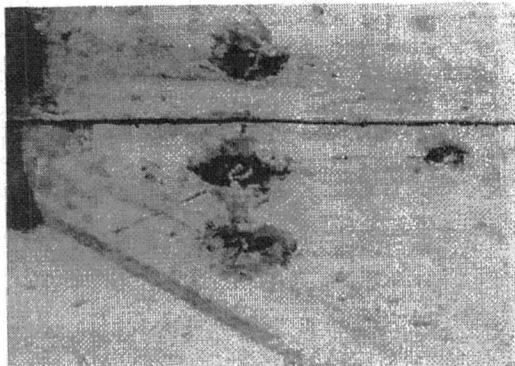

**Figura 395** :Detalhe cravos enferrujados  
Foto: ARAÚJO, Júnia. 01/07/2014.



**Figura 396** : Detalhe perfurações  
Foto: ARAÚJO, Júnia. 01/07/2014.

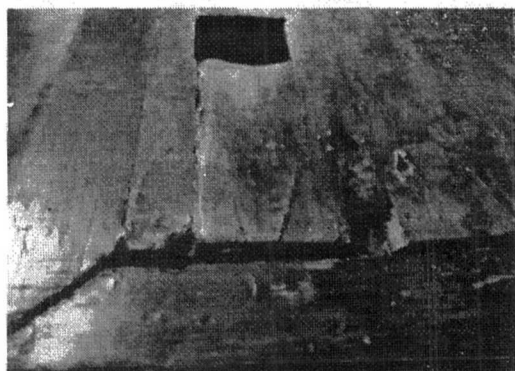

**Figura 397** :Detalhe galeria superficial  
Foto: ARAÚJO, Júnia. 01/07/2014.

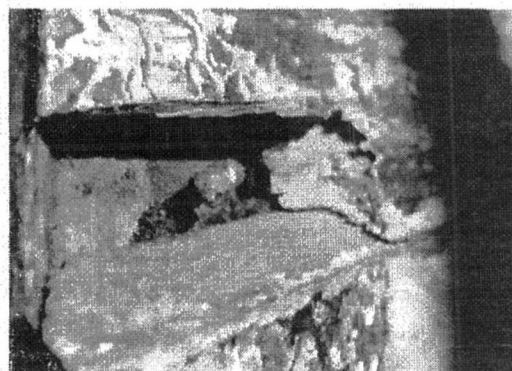

**Figura 398** : Detalhe perda de suporte  
Foto: ARAÚJO, Júnia. 01/07/2014.

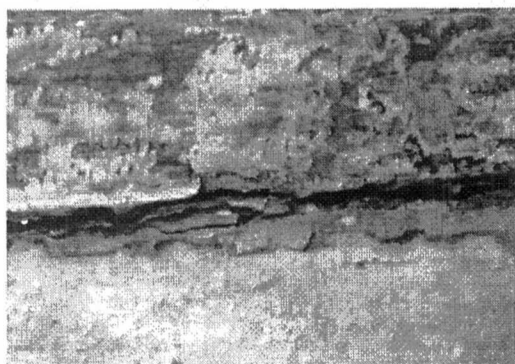

**Figura 399** :Detalhe trinca  
Foto: ARAÚJO, Júnia. 01/07/2014.

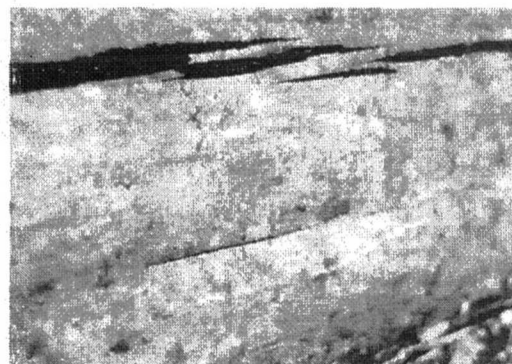

**Figura 400** : Detalhe suporte fragilizado  
Foto: ARAÚJO, Júnia. 01/07/2014.

PROJETO DE RESTAURAÇÃO  
IGREJA BOM JESUS DO MATOZINHOS

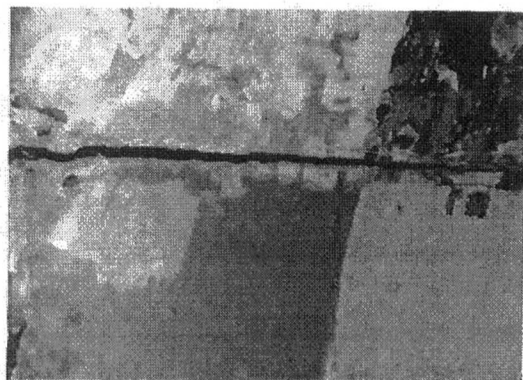

**Figura 401** :Detalhe remoção parcial da repintura  
**Foto:** ARAÚJO, Júnia. 01/07/2014.

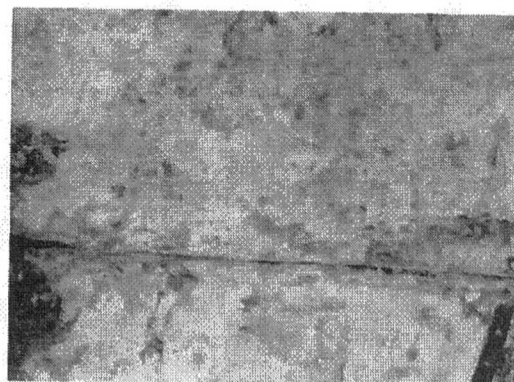

**Figura 402** : Detalhe remoção parcial da repintura  
**Foto:** ARAÚJO, Júnia. 01/07/2014.

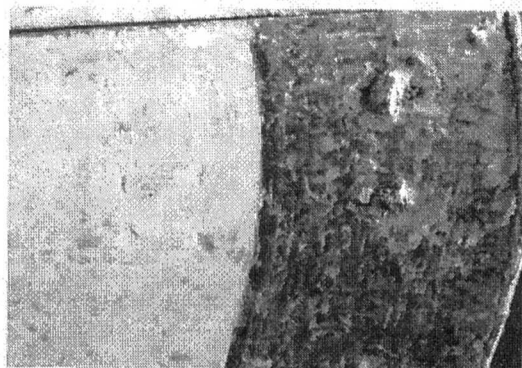

**Figura 403** :Detalhe resquícios de repintura  
**Foto:** ARAÚJO, Júnia. 01/07/2014.

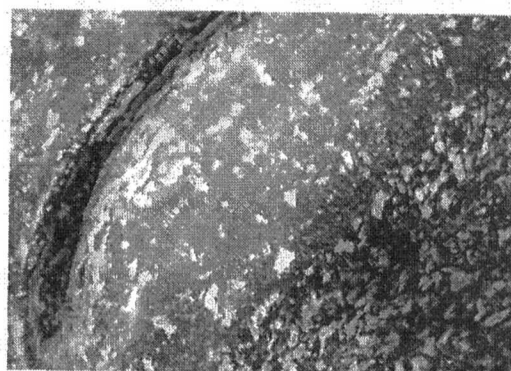

**Figura 404** : Aspecto da camada original após remoção de repintura  
**Foto:** ARAÚJO, Júnia. 01/07/2014.

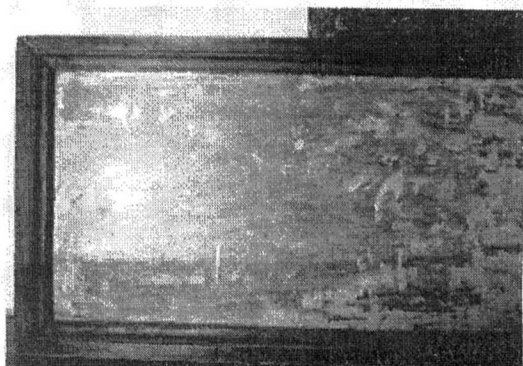

**Figura 405** :Detalhe remoção inadequada da repintura  
**Foto:** ARAÚJO, Júnia. 01/07/2014.

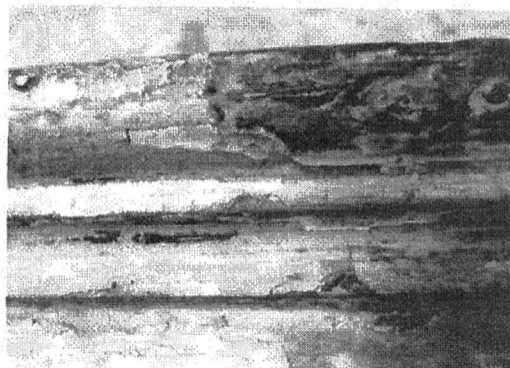

**Figura 406** : Detalhe perdas no douramento  
**Foto:** ARAÚJO, Júnia. 01/07/2014.



**Figura 407** :Detalhe grande lacuna na camada pictórica

**Foto:** ARAÚJO, Júnia. 01/07/2014.

MAPEAMENTO DE DANOS

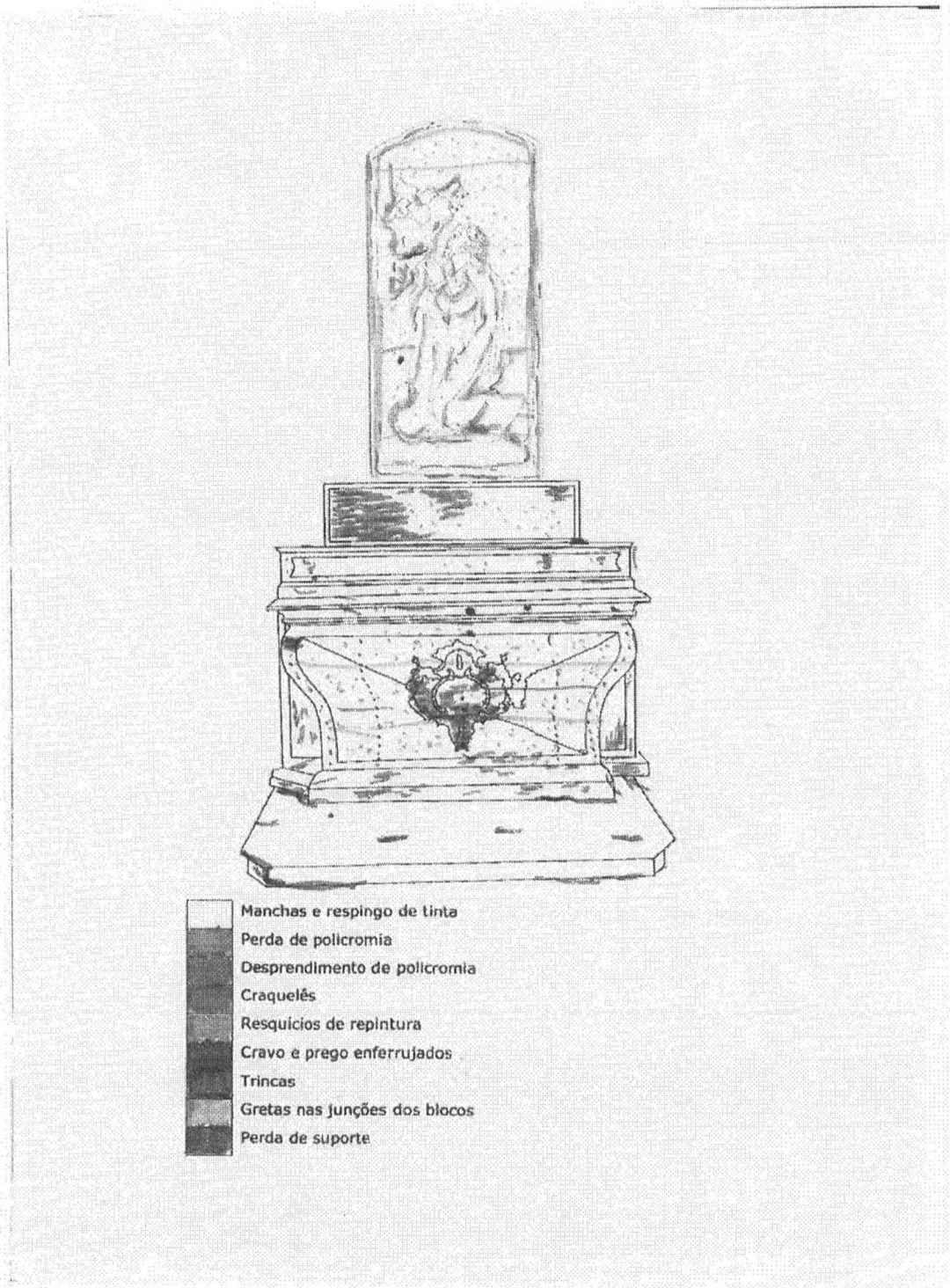

MAPEAMENTO ESTRATIGRÁFICO

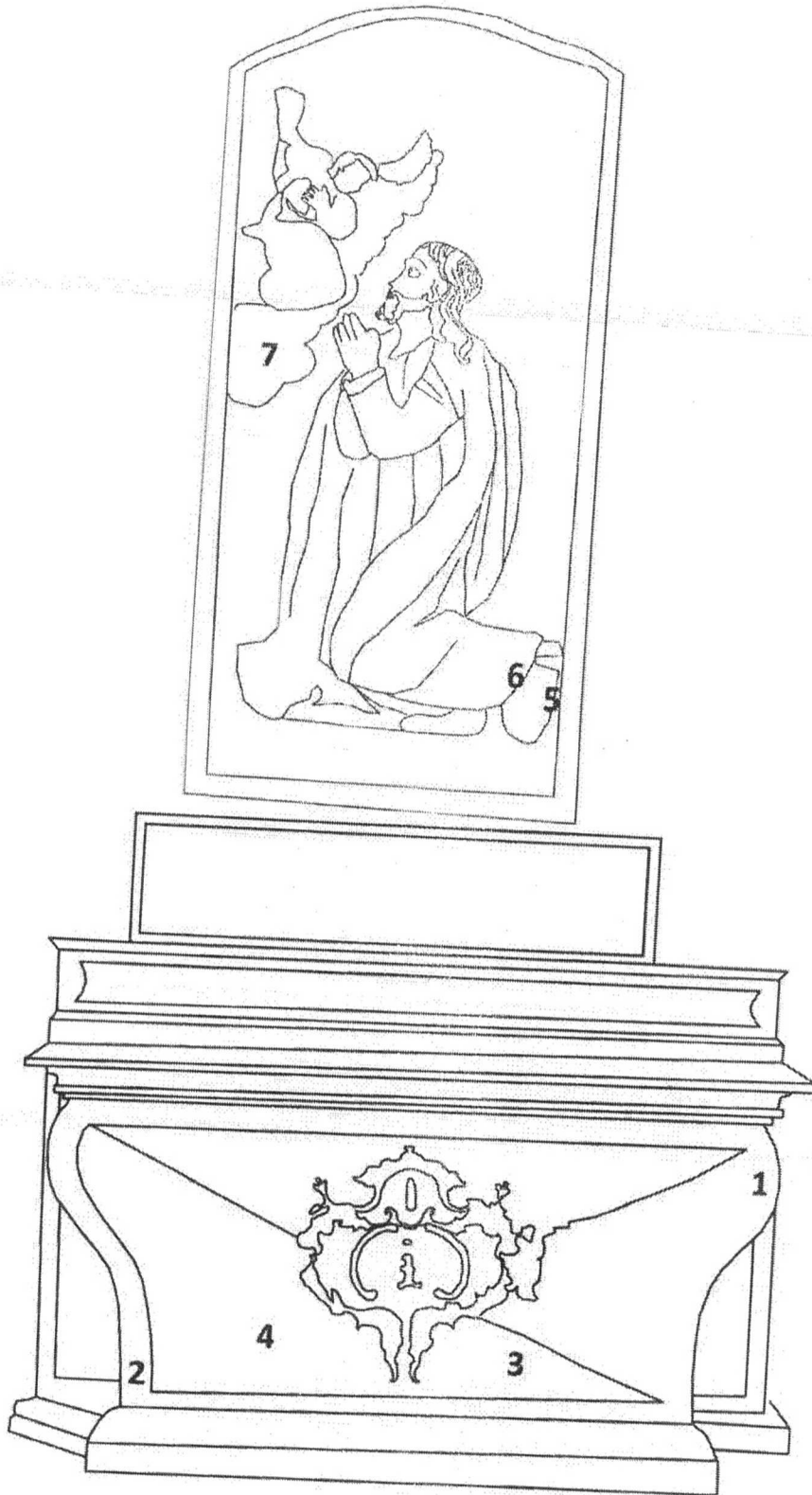



PROJETO DE RESTAURAÇÃO  
IGREJA BOM JESUS DO MATOZINHOS

1	Camada azul claro espessa e resistente	
	Camada azul fina	
	Base bege e fina	
	suporte	
2	Camada azul claro espessa e resistente	
	Camada azul fina	
	Base bege e fina	
	suporte	
3	Camada verde fina e resistente	
	Camada rosa espessa e muito resistente	
	Base bege e fina	
	suporte	
4	Camada branca esverdeada espessa e muito resistente	
	Camada rosa espessa e muito resistente	
	Base bege muito fina	
	suporte	
5	Camada branca esverdeada espessa e muito resistente	
	Camada rosa carnação resistente	
	Base bege muito fina	
	suporte	
6	Camada azul claro espessa e resistente	
	Camada azul fina	
	Base bege e fina	
	suporte	
7	Camada branca azulado	
	Camada ocre espessa e muito resistente	
	Base bege muito fina	
	suporte	

PROJETO DE RESTAURAÇÃO  
IGREJA BOM JESUS DO MATOZINHOS

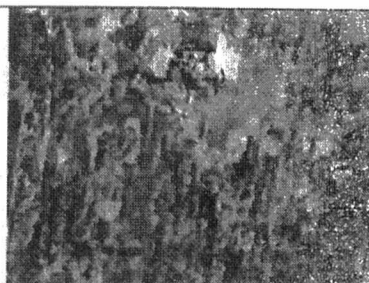

**Foto 01:** Detalhe janela camada pictórica.  
Foto: ARAÚJO, Aldo.

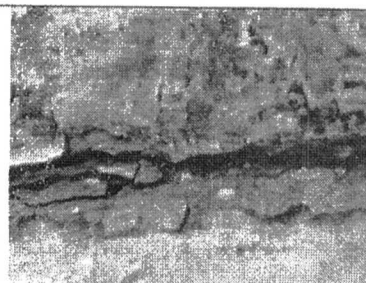

**Foto 02:** Detalhe janela camada pictórica.  
Foto: ARAÚJO, Aldo.

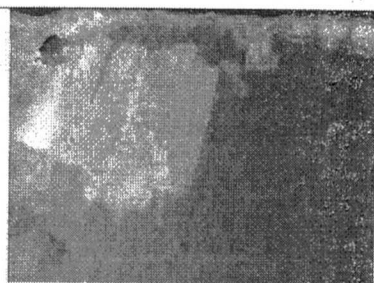

**Foto 03:** Detalhe janela camada pictórica.  
Foto: ARAÚJO, Aldo.

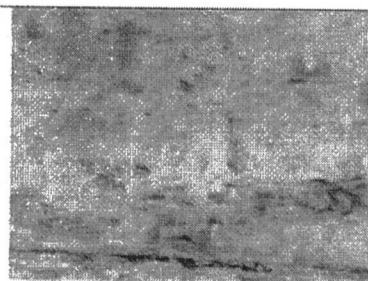

**Foto 04:** Detalhe janela camada pictórica.  
Foto: ARAÚJO, Aldo.

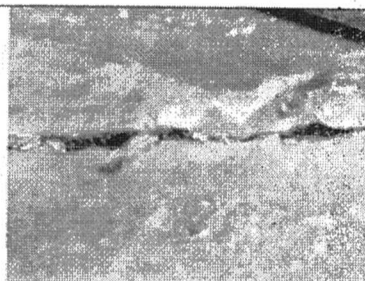

**Foto 05:** Detalhe janela camada pictórica.  
Foto: ARAÚJO, Aldo.

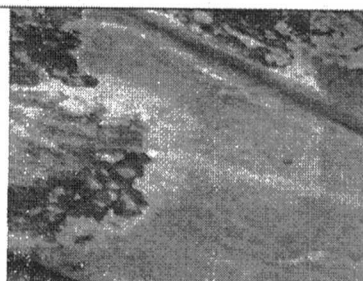

**Foto 06:** Detalhe janela camada pictórica.  
Foto: ARAÚJO, Aldo.

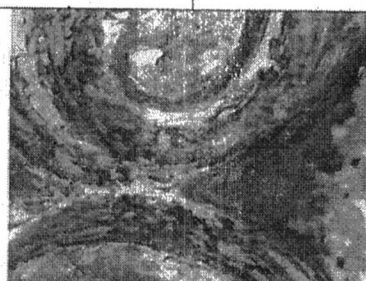

**Foto 07:** Detalhe janela camada pictórica.  
Foto: ARAÚJO, Aldo.

### 2.18.3 CRISTO DA PEDRA FRIA

O painel está em bom estado de conservação. Apresenta trincas em áreas localizadas, cravos enferrujados e perdas pontuais de suporte. A repintura não foi removida em sua totalidade. Há muitas perdas na camada pictórica em diversas áreas, manchas escurecidas, desprendimentos.

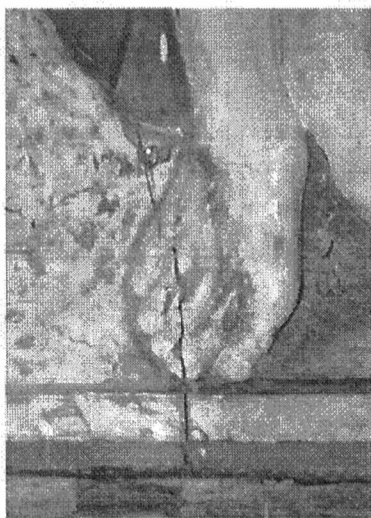

**Figura 408** :Detalhe trinca

**Foto:** ARAÚJO, Júnia. 01/07/2014.

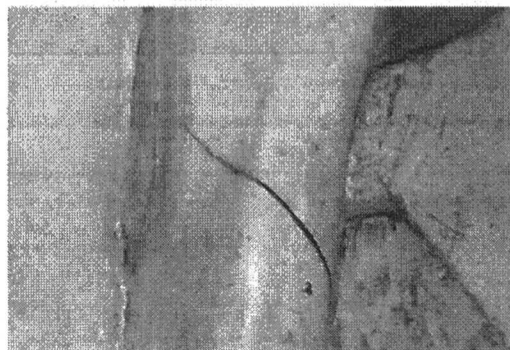

**Figura 409** : Detalhe trinca

**Foto:** ARAÚJO, Júnia. 01/07/2014.

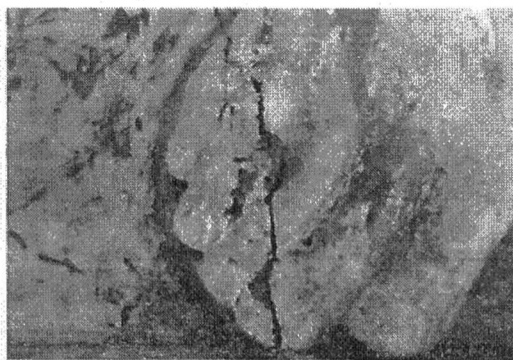

**Figura 410** :Detalhe perda pontual de suporte

**Foto:** ARAÚJO, Júnia. 01/07/2014.

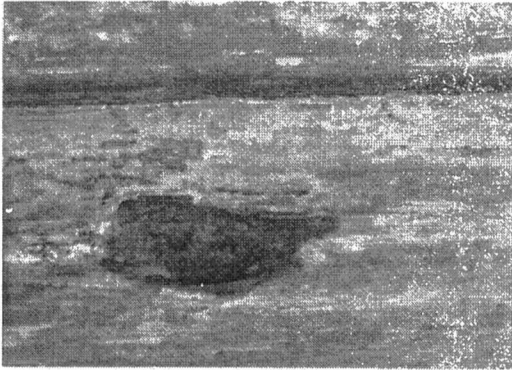

**Figura 411** :Detalhe cravo enferrujado  
**Foto:** ARAÚJO, Júnia. 01/07/2014.



**Figura 412:** Detalhe remoção inadequada da pintura  
**Foto:** ARAÚJO, Júnia. 01/07/2014.



**Figura 413** : Manchas escuras  
**Foto:** ARAÚJO, Júnia. 01/07/2014.



**Figura 414** : Resquícios repintura  
**Foto:** ARAÚJO, Júnia. 01/07/2014.

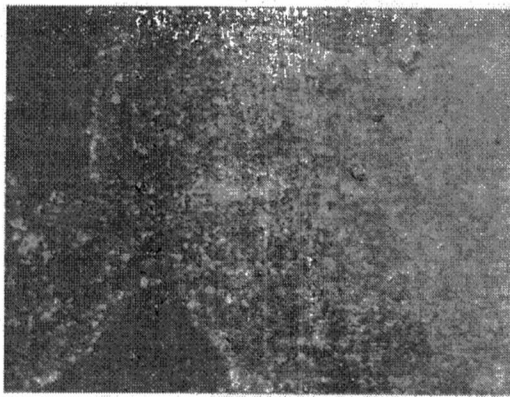

**Figura 415** :Aspecto da camada pictórica após remoção da repintura  
**Foto:** ARAÚJO, Júnia. 01/07/2014.

PROJETO DE RESTAURAÇÃO  
IGREJA BOM JESUS DO MATOZINHOS

A mesa está em ruim estado de conservação. Apresenta suporte fragilizado em diversos pontos devido ao intenso ataque de insetos xilófagos, galerias superficiais, perda de suporte, trincas, cravos enferrujados e deslocamento de blocos. É possível observar uma intervenção anterior onde o suporte foi obturado.

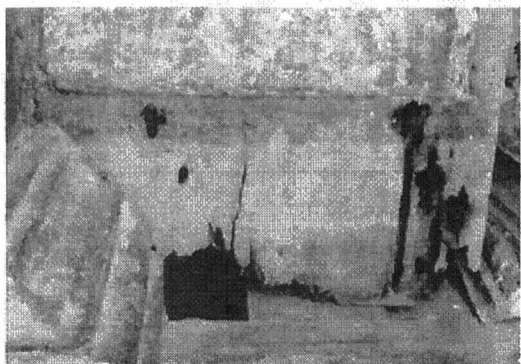

**Figura 416** : Suporte fragilizado e perda de friso da base

Foto: ARAÚJO, Júnia. 01/07/2014.

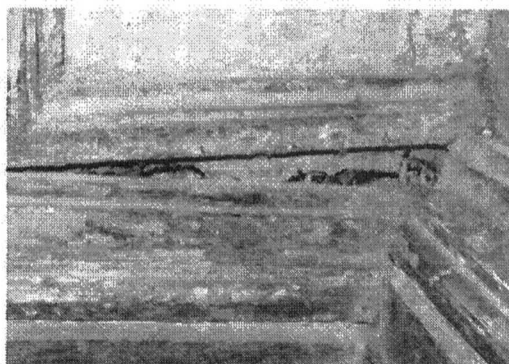

**Figura 417** : Deslocamento de blocos

Foto: ARAÚJO, Júnia. 01/07/2014.



**Figura 418** : Detalhe trinca

Foto: ARAÚJO, Júnia. 01/07/2014.

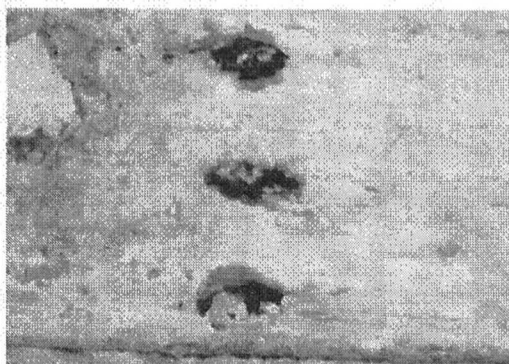

**Figura 419** : Detalhe cravos enferrujados

Foto: ARAÚJO, Júnia. 01/07/2014.

PROJETO DE RESTAURAÇÃO  
IGREJA BOM JESUS DO MATOZINHOS

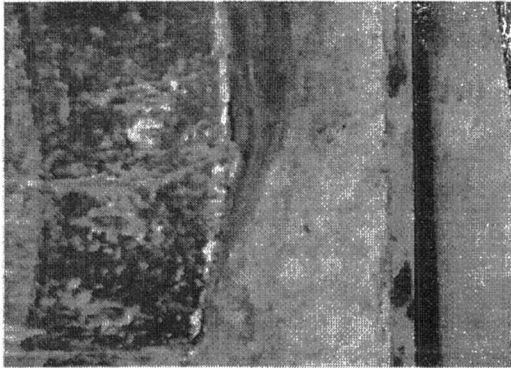

**Figura 420** : Detalhe perda de suporte  
**Foto:** ARAÚJO, Júnia. 01/07/2014.

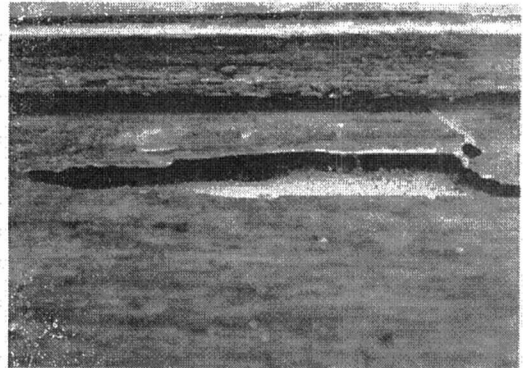

**Figura 421** : Galerias superficiais  
**Foto:** ARAÚJO, Júnia. 01/07/2014.



**Figura 422** : Intervenção anterior - obturação de suporte  
**Foto:** ARAÚJO, Júnia. 01/07/2014.



**Figura 423** : Perda de suporte banqueteta  
**Foto:** ARAÚJO, Júnia. 01/07/2014.

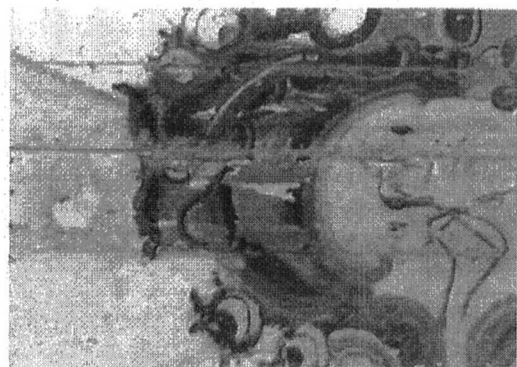

**Figura 424** : Detalhe lacunas na camada pictórica  
**Foto:** ARAÚJO, Júnia. 01/07/2014.









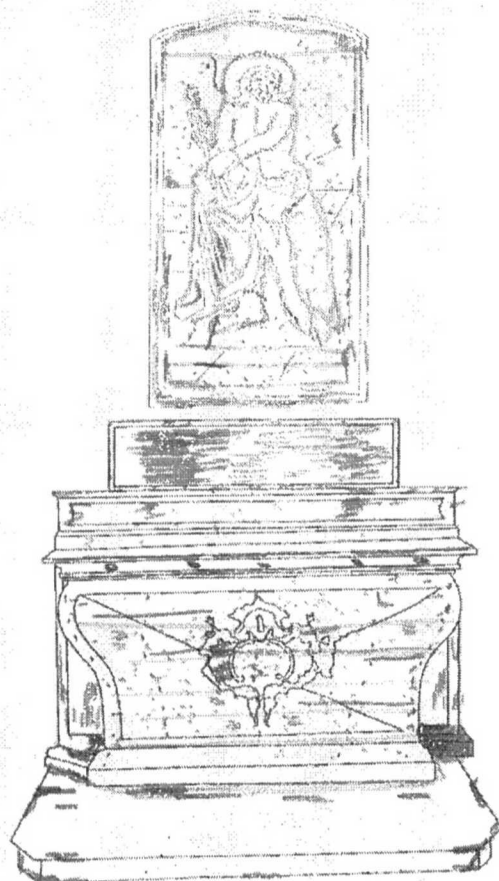

**Figura 425** :Detalhe aspecto da camada pictórica após a remoção da repintura

**Foto:** ARAÚJO, Júnia. 01/07/2014.

MAPEAMENTO DE DANOS



-  Manchas e respingo de tinta
-  Perda de policromia
-  Desprendimento de policromia
-  Craquelês
-  Resquícios de repintura
-  Cravo e prego enferrujados
-  Trincas
-  Gretas nas junções dos blocos
-  Perda de suporte



MAPEAMENTO ESTRATIGRÁFICO

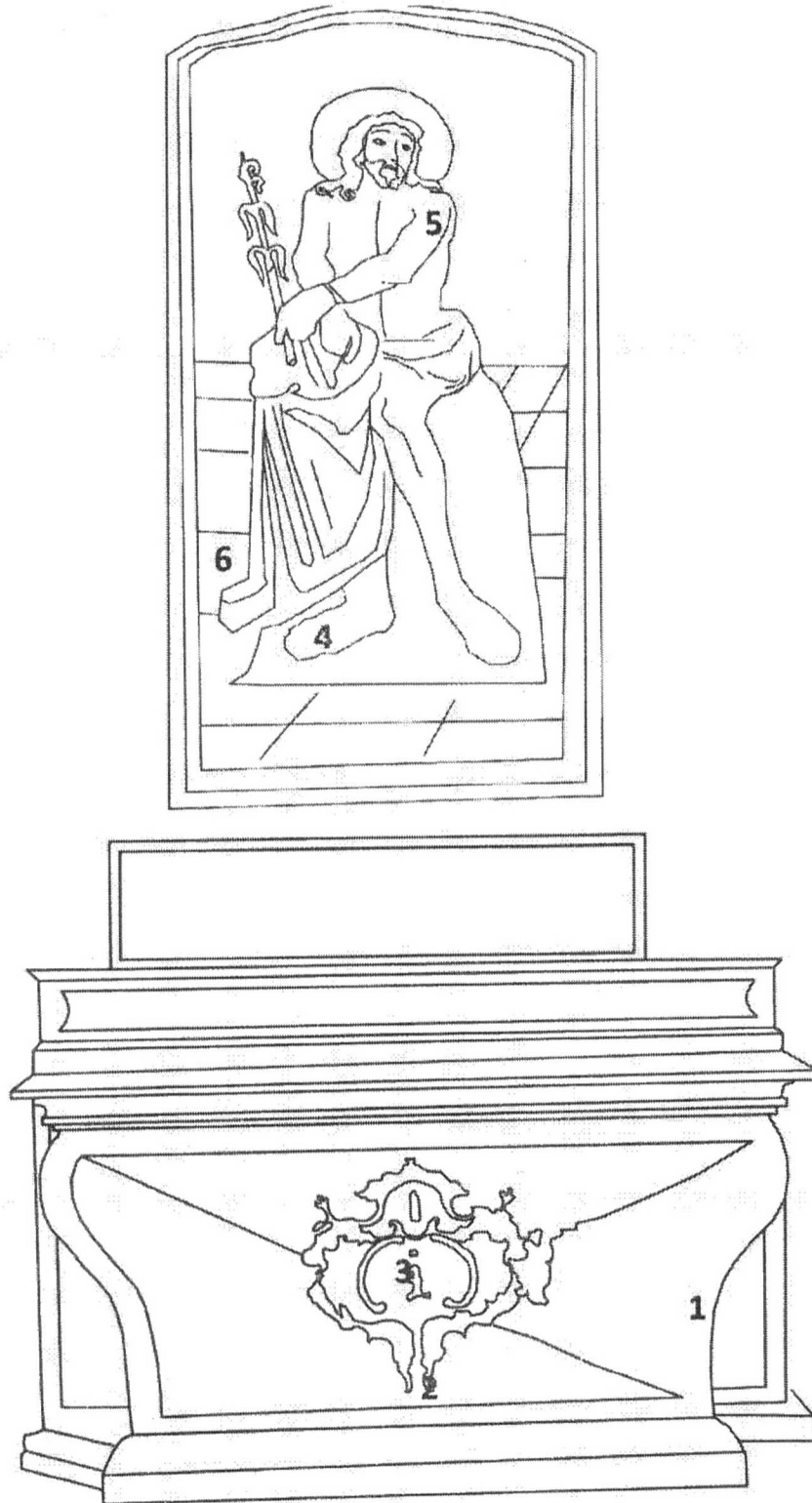

PROJETO DE RESTAURAÇÃO  
IGREJA BOM JESUS DO MATOZINHOS

1	Camada azul claro espessa e resistente	
	Camada azul escuro fina	
	Base bege e fina	
	suporte	
2	Camada azul claro espessa e resistente	
	Camada rosa fina	
	Base bege e fina	
	suporte	
3	Camada violeta espessa e resistente	
	Camada rosa fina	
	Base bege e fina	
	suporte	
4	Camada rosa claro espessa e resistente	
	Camada rosa carnação fina	
	Base bege e fina	
	suporte	
5	Camada branca azulada espessa e resistente	
	Camada rosa carnação fina	
	Base bege e fina	
	suporte	
6	Camada azul claro espessa e resistente	
	Camada azul escuro fina	
	Base bege e fina	
	suporte	

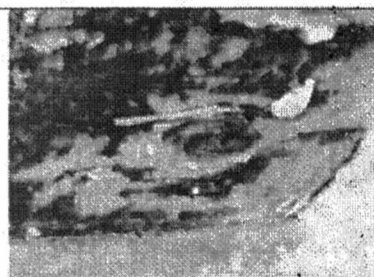

**Foto 01:** Detalhe janela camada pictórica.  
Foto: ARAÚJO, Aldo.



**Foto 02:** Detalhe janela camada pictórica.  
Foto: ARAÚJO, Aldo.



**Foto 03:** Detalhe janela camada pictórica.  
Foto: ARAÚJO, Aldo.

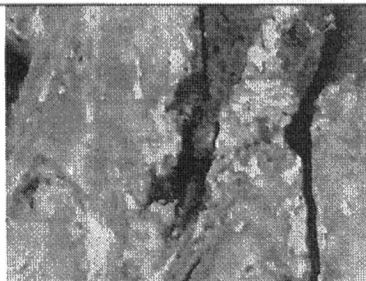

**Foto 04:** Detalhe janela camada pictórica.  
Foto: ARAÚJO, Aldo.

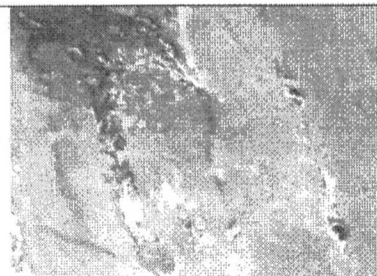

**Foto 05:** Detalhe janela camada pictórica.  
Foto: ARAÚJO, Aldo.

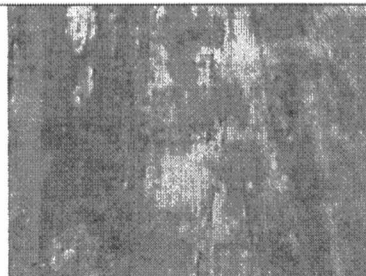

**Foto 06:** Detalhe janela camada pictórica.  
Foto: ARAÚJO, Aldo.

**2.18.4 CRISTO DA COLUNA**

O painel está em bom estado de conservação. Apresenta trincas, cravos enferrujados, perda de suporte em áreas localizadas. Há resquícios de repintura, perdas em diversas regiões e manchas escuras.

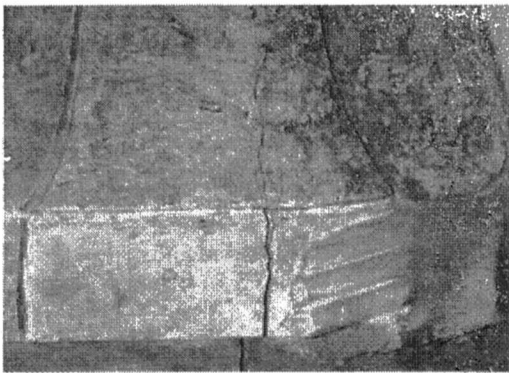

**Figura 426** :Detalhe trinca  
**Foto:** ARAÚJO, Júnia. 01/07/2014.

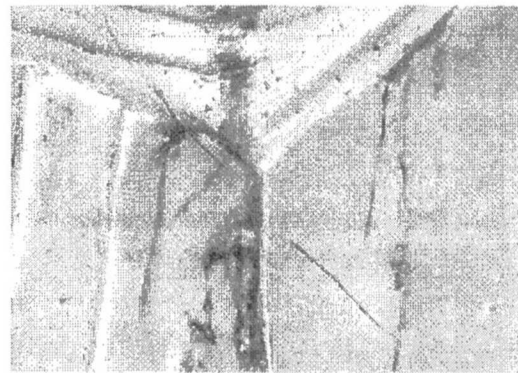

**Figura 427** : Detalhe trincas  
**Foto:** ARAÚJO, Júnia. 01/07/2014.

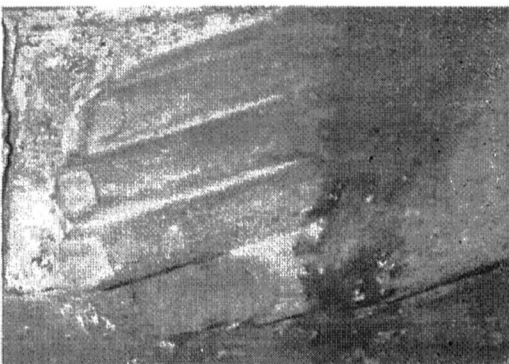

**Figura 428** :Detalhe perda de suporte  
**Foto:** ARAÚJO, Júnia. 01/07/2014.

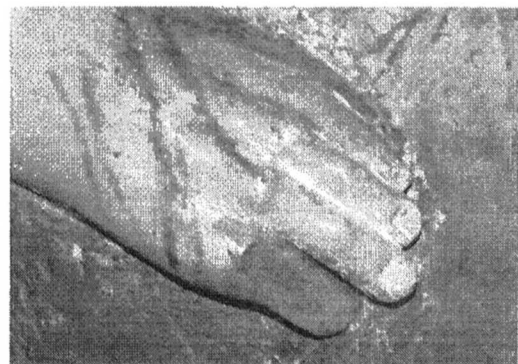

**Figura 429** : Detalhe perda de suporte  
**Foto:** ARAÚJO, Júnia. 01/07/2014.

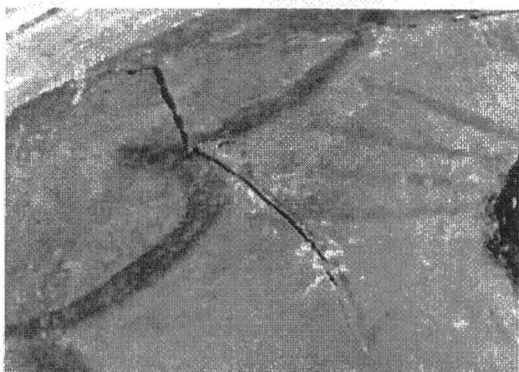

**Figura 430** : Detalhe trinca  
**Foto:** ARAÚJO, Júnia. 01/07/2014.

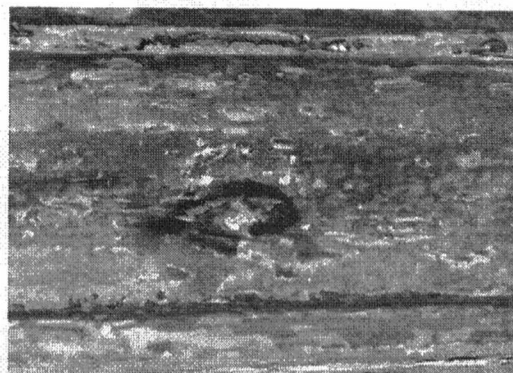

**Figura 431** : Detalhe cravo enferrujado  
**Foto:** ARAÚJO, Júnia. 01/07/2014.

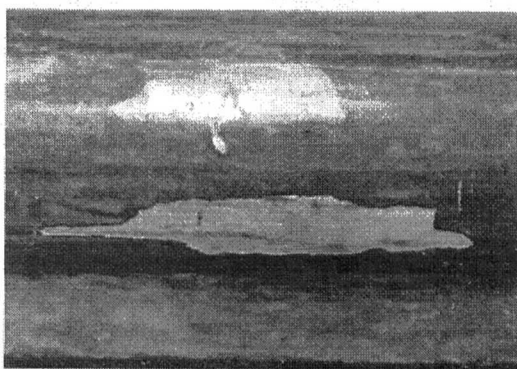

**Figura 432** : Detalhe desprendimento e perda  
**Foto:** ARAÚJO, Júnia. 01/07/2014.



**Figura 433** : Detalhe crescimento de repintura  
**Foto:** ARAÚJO, Júnia. 01/07/2014.

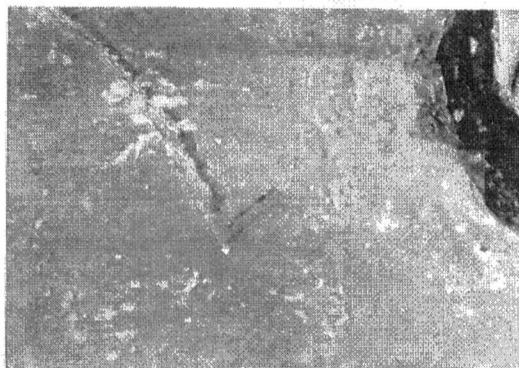

**Figura 434** : Detalhe pequenas perdas  
**Foto:** ARAÚJO, Júnia. 01/07/2014.

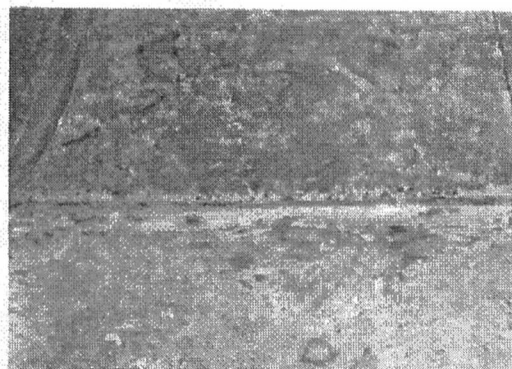

**Figura 435** : Detalhe manchas escuras  
**Foto:** ARAÚJO, Júnia. 01/07/2014.

A mesa está em razoável estado de conservação. Apresenta suporte fragilizado, gretas nas junções de blocos, cravos enferrujados, trincas, deslocamento de blocos e perda pontual de suporte. A camada pictórica apresenta craquelês, manchas escuras e muitas perdas em diversas regiões. Há muitos resquícios de repintura.



**Figura 436** : Detalhe greta na junção de blocos

Foto: ARAÚJO, Júnia. 01/07/2014.

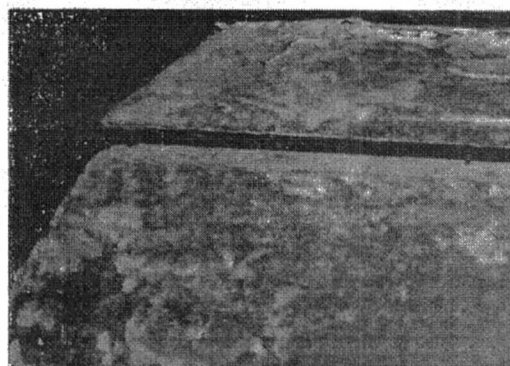

**Figura 437** : Detalhe greta na junção de blocos

Foto: ARAÚJO, Júnia. 01/07/2014.



**Figura 438** : Detalhe trinca causado por cravo

Foto: ARAÚJO, Júnia. 01/07/2014.

PROJETO DE RESTAURAÇÃO  
IGREJA BOM JESUS DO MATOZINHOS

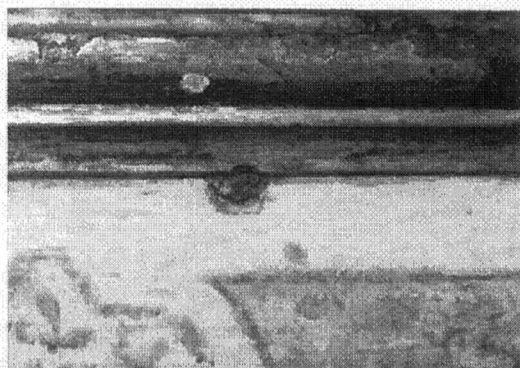

**Figura 439** : Detalhe cravo enferrujado

Foto: ARAÚJO, Júnia. 01/07/2014.



**Figura 440** : Detalhe deslocamento de blocos

Foto: ARAÚJO, Júnia. 01/07/2014.



**Figura 441** : Detalhe perda de suporte

Foto: ARAÚJO, Júnia. 01/07/2014.

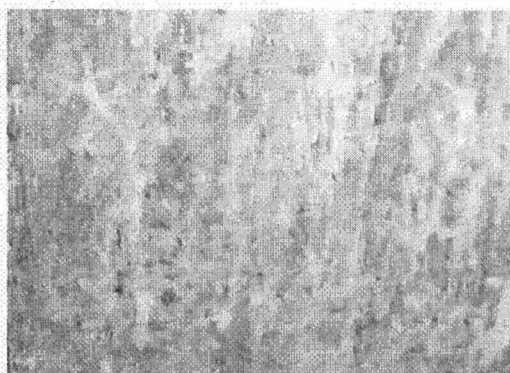

**Figura 442** : Aspecto camada pictórica após remoção de repintura

Foto: ARAÚJO, Júnia. 01/07/2014.

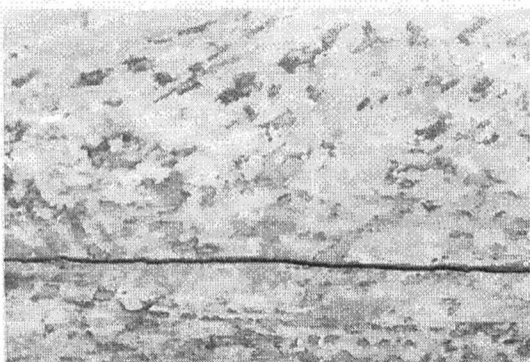

**Figura 443** : Resquício de repintura

Foto: ARAÚJO, Júnia. 01/07/2014.

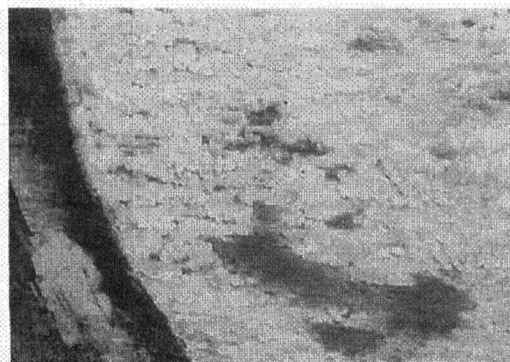

**Figura 444** : Detalhe craquelês

Foto: ARAÚJO, Júnia. 01/07/2014.

MAPEAMENTO DE DANOS

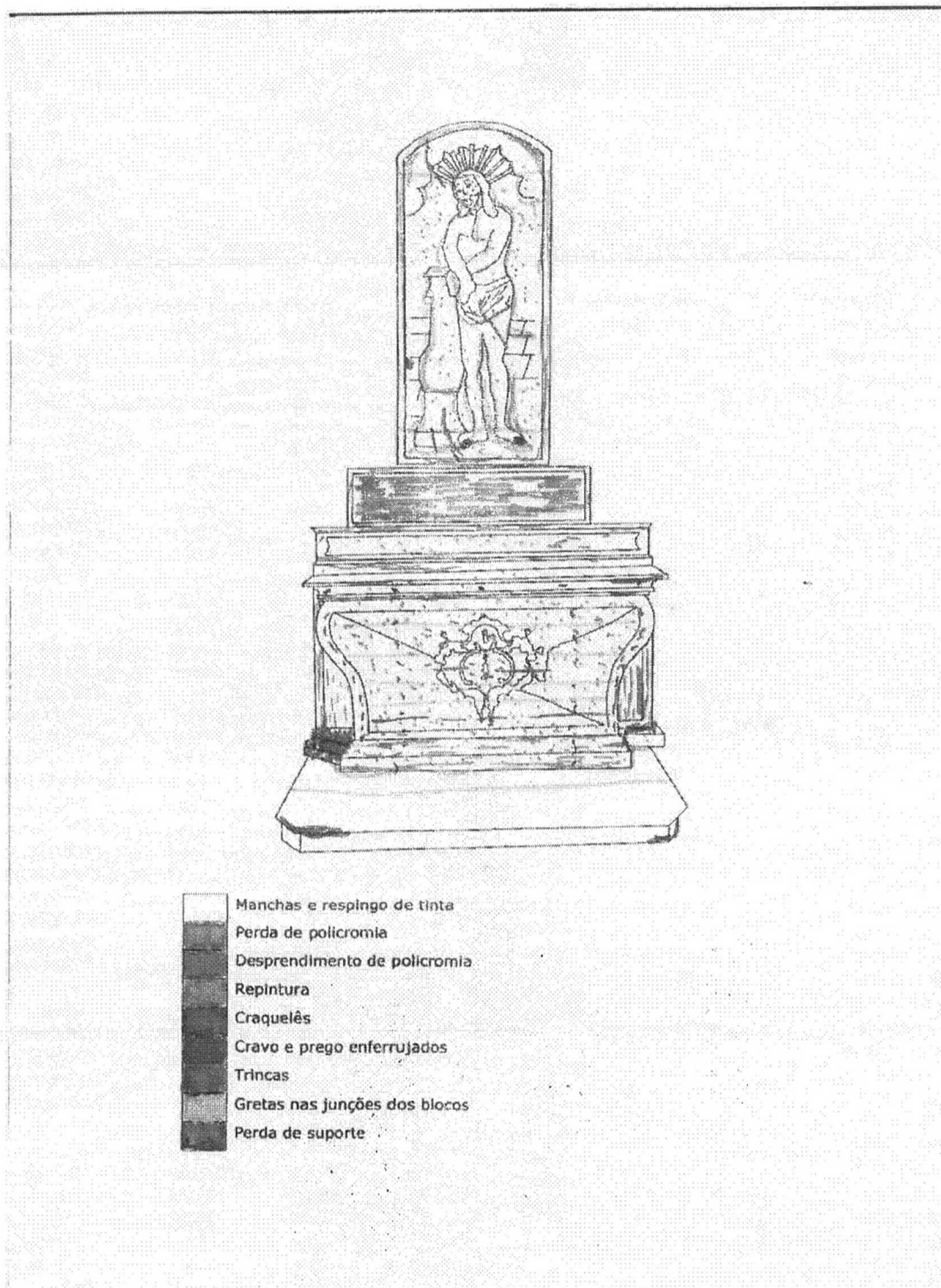



MAPEAMENTO ESTRATIGRÁFICO

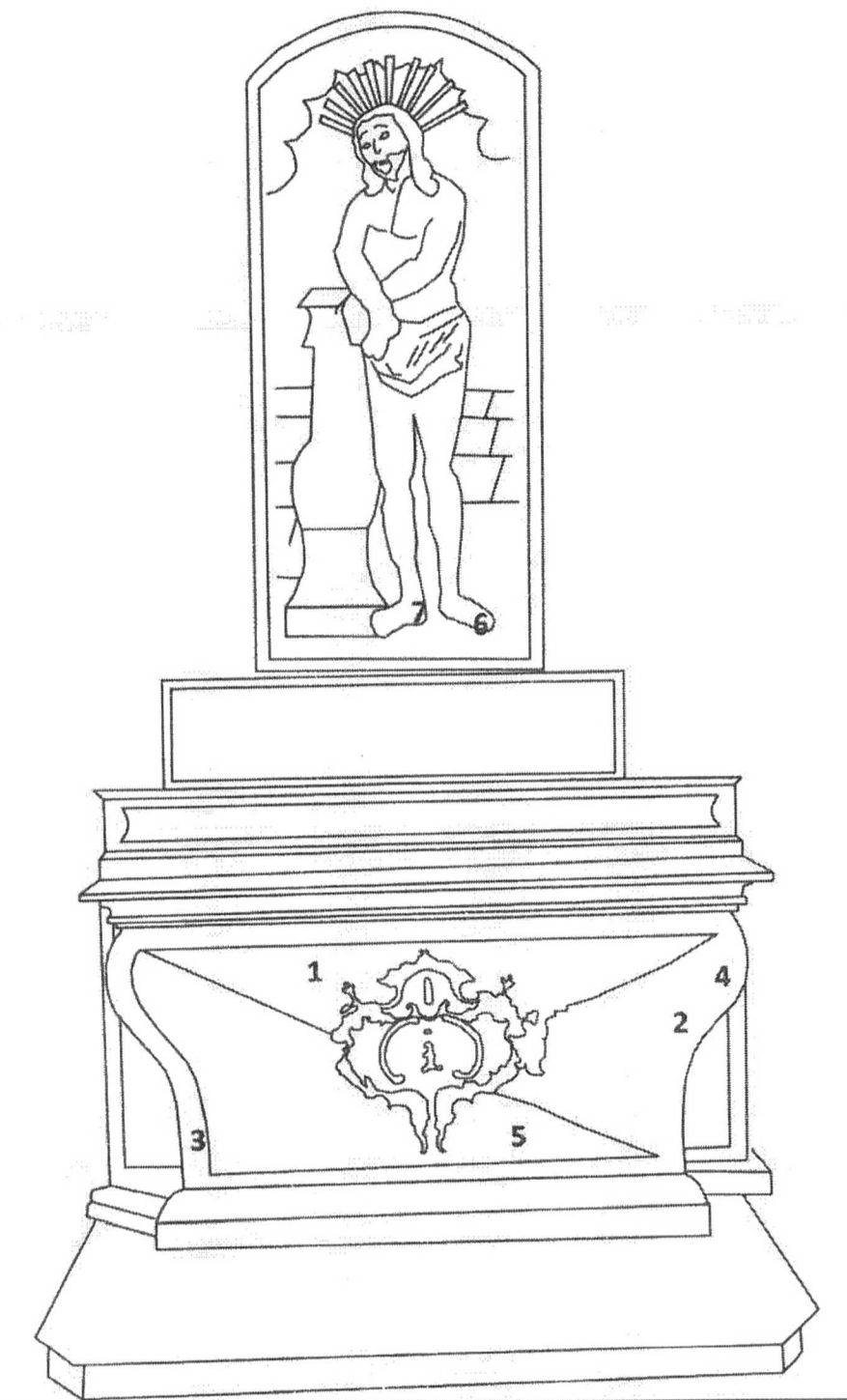

PROJETO DE RESTAURAÇÃO  
IGREJA BOM JESUS DO MATOZINHOS

1	Camada azul espessa e fragil	
	Camada branca fina	
	Base bege e fina	
	suporte	
2	Camada azul espessa e fragil	
	Camada verde fina	
	Base bege e fina	
	suporte	
3	Camada azul claro resistente	
	Camada azul escuro espessa e muito resistente	
	Base bege e fina	
	suporte	
4	Camada branca espessa e muito resistente	
	Camada azul espessa e muito resistente	
	Base bege muito fina	
	suporte	
5	Camada violeta espessa e resistente	
	Camada rosa fina	
	Base bege e muito fina	
	suporte	
6	Camada rosa espessa e resistente	
	Camada rosa carnação	
	Base bege e muito fina	
	suporte	
7	Camada verde oliva	
	Camada rosa carnação	

PROJETO DE RESTAURAÇÃO  
IGREJA BOM JESUS DO MATOZINHOS

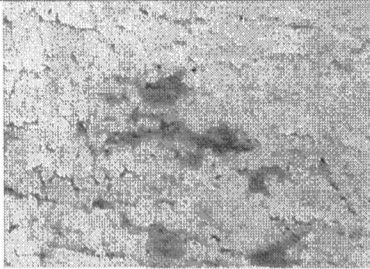

**Foto 01:** Detalhe janela camada pictórica.  
Foto: ARAÚJO, Aldo.

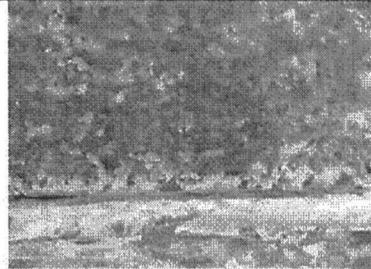

**Foto 02:** Detalhe janela camada pictórica.  
Foto: ARAÚJO, Aldo.

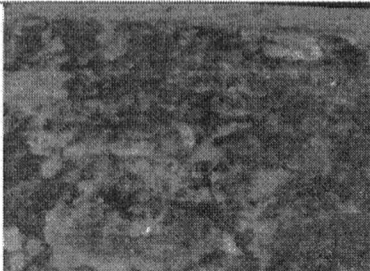

**Foto 03:** Detalhe janela camada pictórica.  
Foto: ARAÚJO, Aldo.



**Foto 04:** Detalhe janela camada pictórica.  
Foto: ARAÚJO, Aldo.

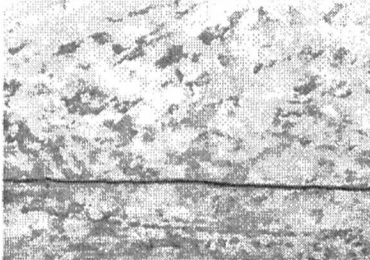

**Foto 05:** Detalhe janela camada pictórica.  
Foto: ARAÚJO, Aldo.



**Foto 06:** Detalhe janela camada pictórica.  
Foto: ARAÚJO, Aldo.



**Foto 07:** Detalhe janela camada pictórica.  
Foto: ARAÚJO, Aldo

### 2.18.5 CRISTO DA CANA VERDE

O painel está em bom estado de conservação. Apresenta trincas, gretas nas junções de blocos. A repintura não foi removida em sua totalidade ficando o manto e a parte superior do painel ainda com áreas repintadas. Observa-se alguns pontos com resquícios de repintura. Há muitas pequenas perdas e manchas escuras.

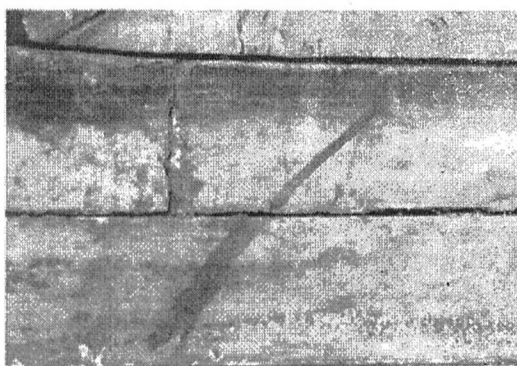

**Figura 445** : Gretas nas junções de blocos  
Foto: ARAÚJO, Júnia. 01/07/2014.



**Figura 446** : Detalhe trinca  
Foto: ARAÚJO, Júnia. 01/07/2014.

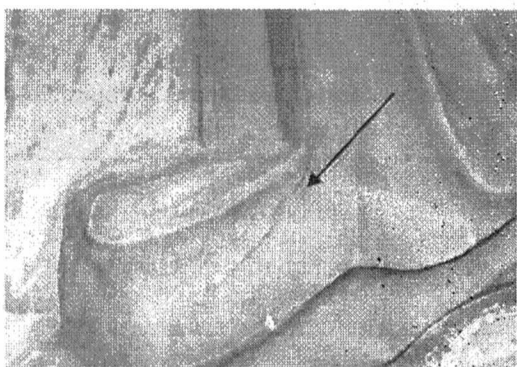

**Figura 447** : Detalhe trinca  
Foto: ARAÚJO, Júnia. 01/07/2014.



**Figura 448** : Aspecto da camada original após remoção da repintura  
Foto: ARAÚJO, Júnia. 01/07/2014.

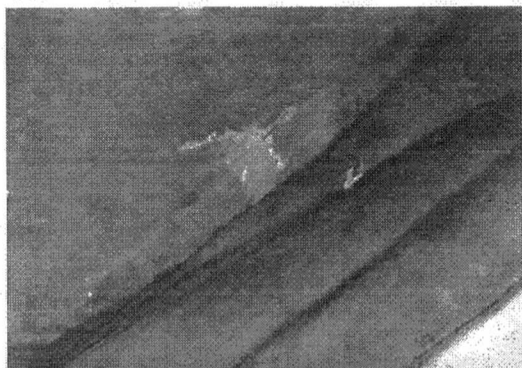

**Figura 449** : Prospecção no manto

**Foto:** ARAÚJO, Júnia. 01/07/2014.



**Figura 450** : Detalhe região com repintura

**Foto:** ARAÚJO, Júnia. 01/07/2014.

A mesa está em péssimo estado de conservação. Apresenta grandes áreas com suporte fragilizado, galerias superficiais, deslocamento de blocos, sinais visíveis de ataque de insetos, perdas de suporte, trincas, gretas nas junções de blocos. Há muitos resquícios de pintura, perdas em diversas áreas, manchas escuras.

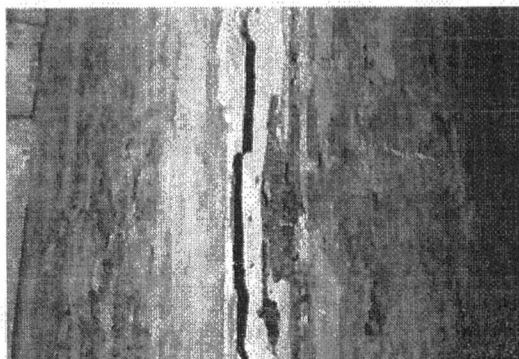

**Figura 451** : Galeria superficial

**Foto:** ARAÚJO, Júnia. 01/07/2014.



**Figura 452** : Perda de suporte

**Foto:** ARAÚJO, Júnia. 01/07/2014.

PROJETO DE RESTAURAÇÃO  
IGREJA BOM JESUS DO MATOZINHOS

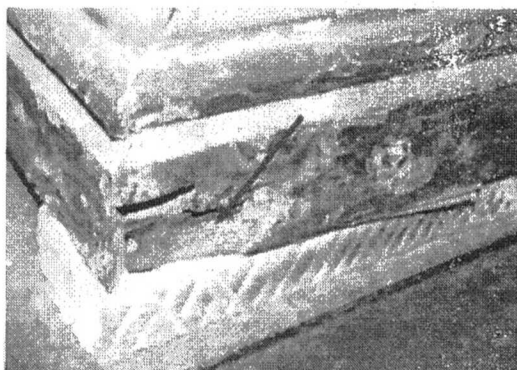

**Figura 453** : Perda de suporte  
**Foto:** ARAÚJO, Júnia. 01/07/2014.

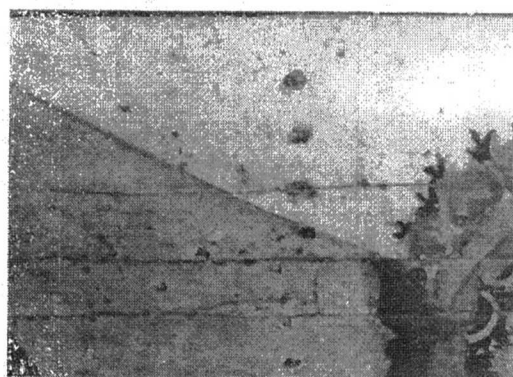

**Figura 454** : Detalhe trinca  
**Foto:** ARAÚJO, Júnia. 01/07/2014.



**Figura 455** : Cravos enferrujados  
**Foto:** ARAÚJO, Júnia. 01/07/2014.



**Figura 456** : Greta na junção de blocos  
**Foto:** ARAÚJO, Júnia. 01/07/2014.

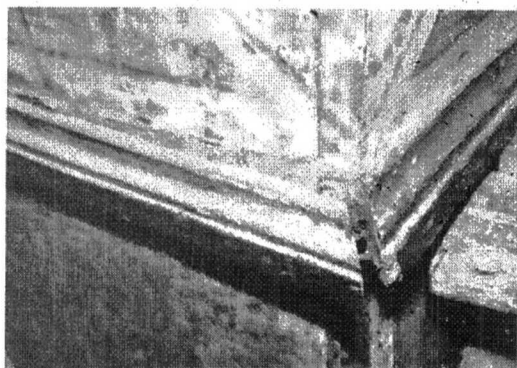

**Figura 457** : Deslocamento de blocos  
**Foto:** ARAÚJO, Júnia. 01/07/2014.



**Figura 458** : Detalhe trinca  
**Foto:** ARAÚJO, Júnia. 01/07/2014.

PROJETO DE RESTAURAÇÃO  
IGREJA BOM JESUS DO MATOZINHOS

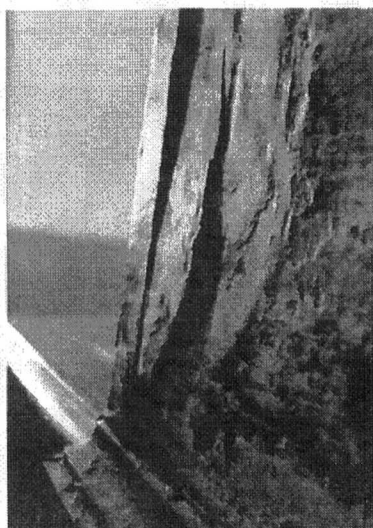

**Figura 459** : Detalhe trinca  
**Foto:** ARAÚJO, Júnia. 01/07/2014.

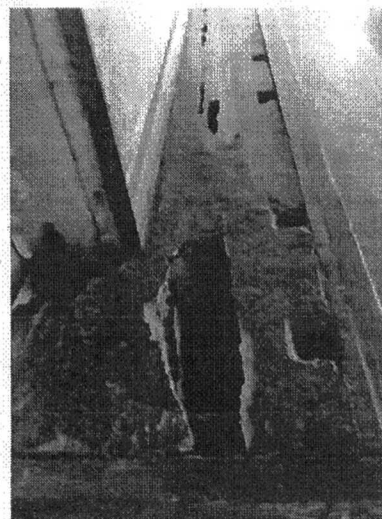

**Figura 460** : Suporte fragilizado e perdas  
**Foto:** ARAÚJO, Júnia. 01/07/2014.

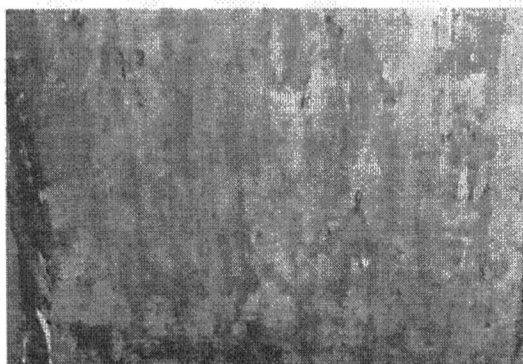

**Figura 461** : Aspecto da camada pictórica após a remoção da repintura  
**Foto:** ARAÚJO, Júnia. 01/07/2014.

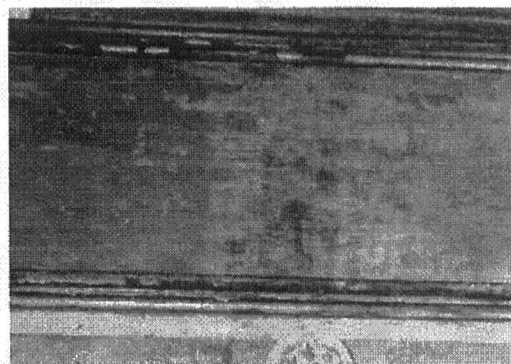

**Figura 462** : Aspecto da camada pictórica após a remoção da repintura  
**Foto:** ARAÚJO, Júnia. 01/07/2014.

PROJETO DE RESTAURAÇÃO  
IGREJA BOM JESUS DO MATOZINHOS



**Figura 463** : Aspecto da camada pictórica após a remoção da repintura

**Foto:** ARAÚJO, Júnia. 01/07/2014.

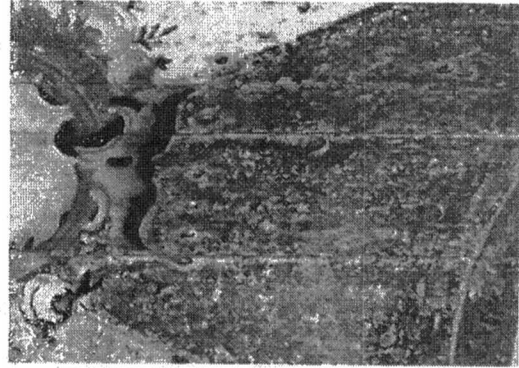









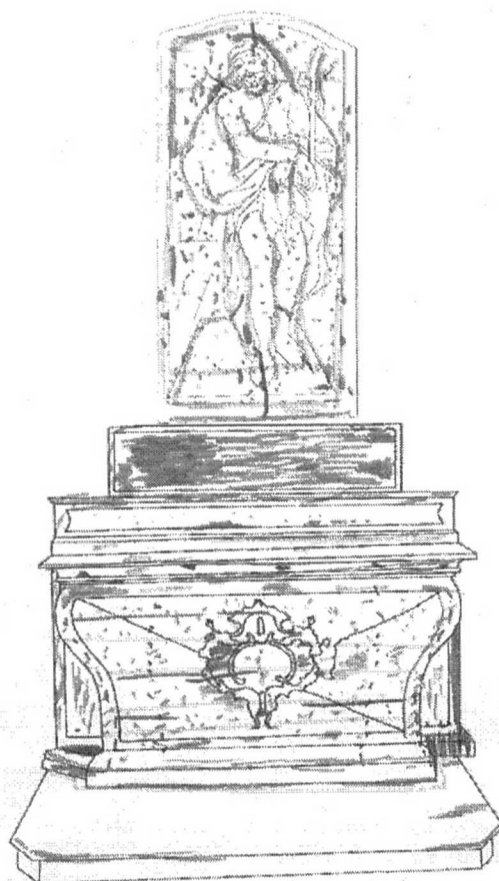

**Figura 464** : Resquícios de repintura

**Foto:** ARAÚJO, Júnia. 01/07/2014.



MAPEAMENTO DE DANOS



-  Manchas e respingo de tinta
-  Perda de policromia
-  Desprendimento de policromia
-  Craquelês
-  Resquícios de repintura
-  Cravo e prego enferrujados
-  Trincas
-  Gretas nas junções dos blocos
-  Perda de suporte



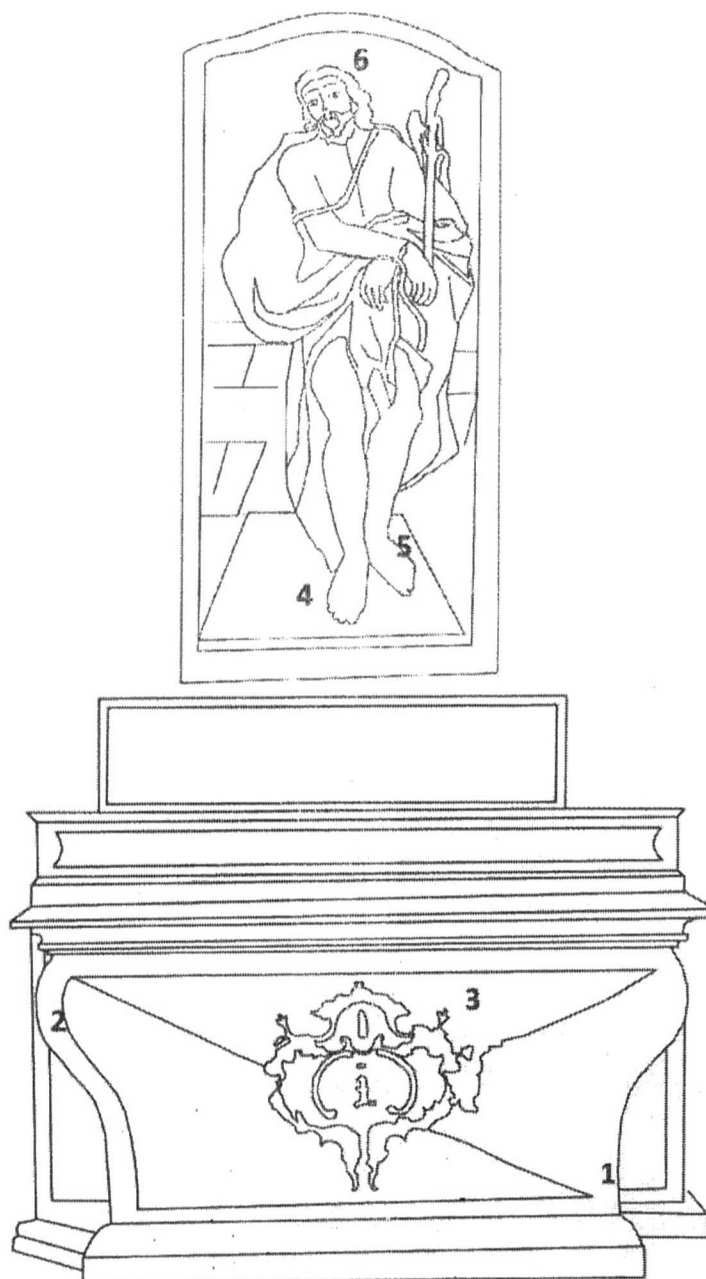

MAPEAMENTO ESTRATIGRÁFICO



PROJETO DE RESTAURAÇÃO  
 IGREJA BOM JESUS DO MATOZINHOS

1	Camada azul escuro espessa e resistente	
	Camada azul claro fina	
	Base bege e fina	
	suporte	
2	Camada azul escuro espessa e resistente	
	Camada azul claro fina	
	Base bege e fina	
	suporte	
3	Camada branca fina e resistente	
	Camada verde espessa	
	Base bege e fina	
	suporte	
4	Camada rosa espessa e muito resistente	
	Camada rosa carnação resistente	
	Base bege muito fina	
	suporte	
5	Camada branca espessa e resistente	
	Camada azul fina e muito resistente	
	Base bege e muito fina	
	suporte	
6	Camada branca esverdeada resistente	
	Camada branca azulada fina	
	Base bege e muito fina	
	suporte	

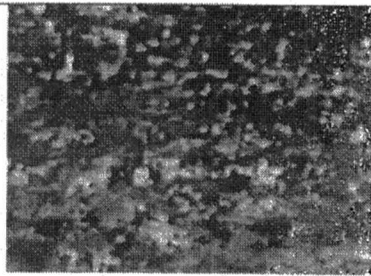
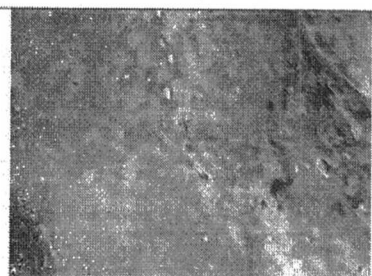
PROJETO DE RESTAURAÇÃO  
IGREJA BOM JESUS DO MATOZINHOS

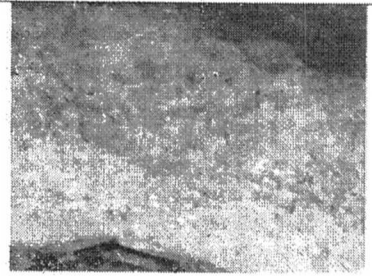
 <p><b>Foto 01:</b> Detalhe janela camada pictórica. Foto: ARAÚJO, Aldo.</p>	 <p><b>Foto 02:</b> Detalhe janela camada pictórica. Foto: ARAÚJO, Aldo.</p>
 <p><b>Foto 03:</b> Detalhe janela camada pictórica. Foto: ARAÚJO, Aldo.</p>	 <p><b>Foto 04:</b> Detalhe janela camada pictórica. Foto: ARAÚJO, Aldo.</p>
 <p><b>Foto 05:</b> Detalhe janela camada pictórica. Foto: ARAÚJO, Aldo.</p>	 <p><b>Foto 06:</b> Detalhe janela camada pictórica. Foto: ARAÚJO, Aldo.</p>

### 2.18.6 CRISTO SETENCIADO

O painel está em bom estado de conservação. Apresenta trincas, gretas nas junções de blocos, repintura em algumas áreas e perdas.

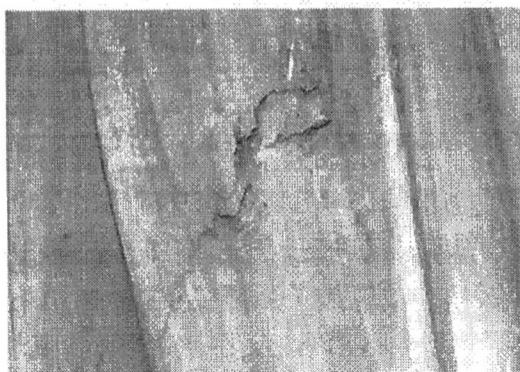

**Figura 465** : Trinca

Foto: ARAÚJO, Júnia. 01/07/2014.

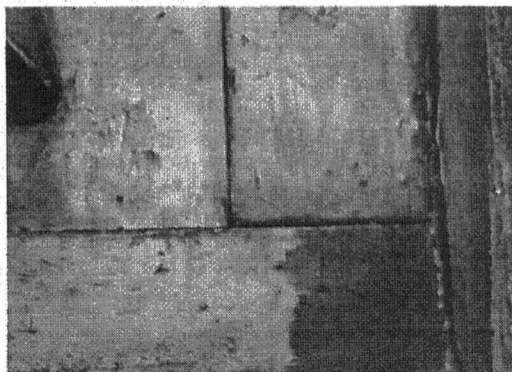

**Figura 466** : Greta na junção de blocos

Foto: ARAÚJO, Júnia. 01/07/2014.



**Figura 467** : Aspecto da camada pictórica após a remoção da repintura

Foto: ARAÚJO, Júnia. 01/07/2014.

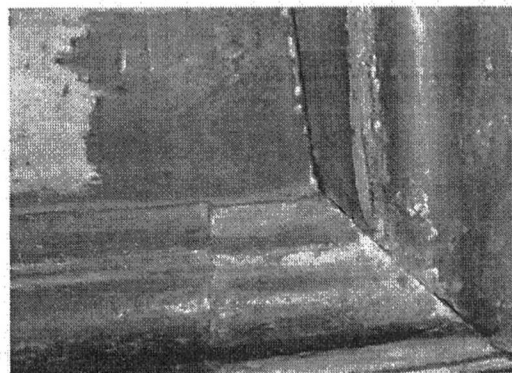

**Figura 468** : Resquícios de repintura

Foto: ARAÚJO, Júnia. 01/07/2014.

PROJETO DE RESTAURAÇÃO  
 IGREJA BOM JESUS DO MATOZINHOS



**Figura 469** : Resquício de repintura

Foto: ARAÚJO, Júnia. 01/07/2014.

A mesa está em péssimo estado de conservação. Apresenta muitas trincas em diversas áreas. Gretas e deslocamento de blocos, suporte fragilizado, galerias superficiais, perda de suporte, perfurações, cravos e pregos enferrujados. É possível observar na base complementação de suporte em pontos localizados. Há um abatimento na mesa que deixa uma greta entre ela e a banqueteta.

Há muitos resquícios de repintura, manchas escuras e perdas na camada pictórica.

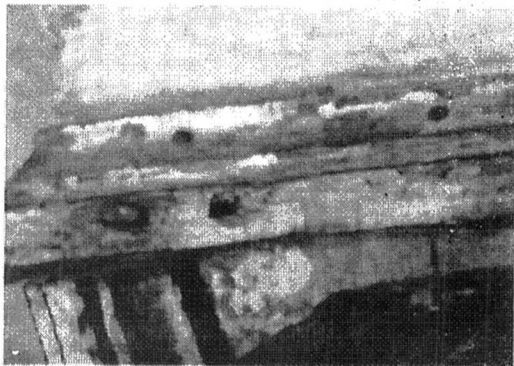

**Figura 470** : Perfurações, cravos e

Foto: ARAÚJO, Júnia. 01/07/2014.

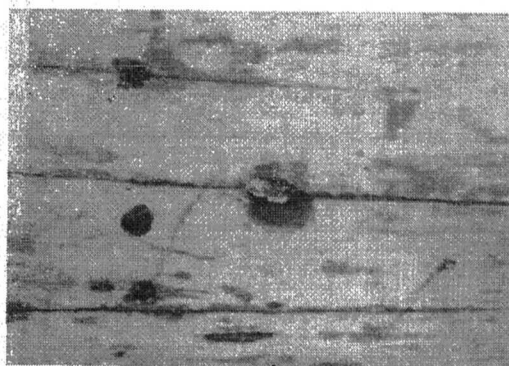

**Figura 471** : Pregos e cravos

Foto: ARAÚJO, Júnia. 01/07/2014.

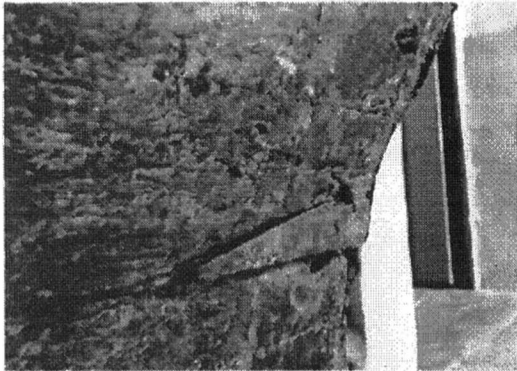

**Figura 472** : Trinca

Foto: ARAÚJO, Júnia. 01/07/2014.

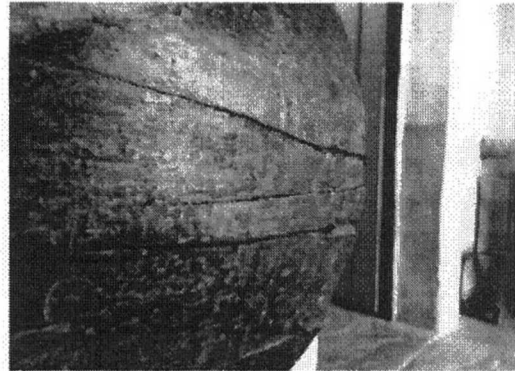

**Figura 473** : Detalhe das trincas

Foto: ARAÚJO, Júnia. 01/07/2014.

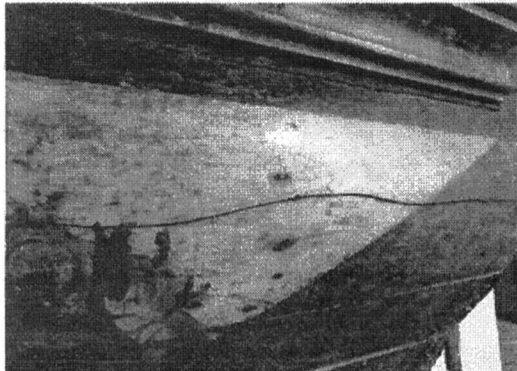

**Figura 474** : Detalhe trinca

Foto: ARAÚJO, Júnia. 01/07/2014.

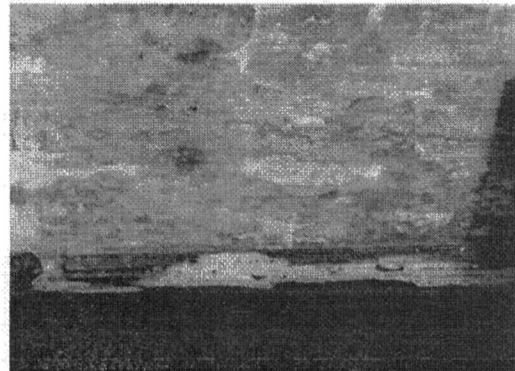

**Figura 475** : Galerias superficiais

Foto: ARAÚJO, Júnia. 01/07/2014.



**Figura 476** : Complementação de suporte

Foto: ARAÚJO, Júnia. 01/07/2014.

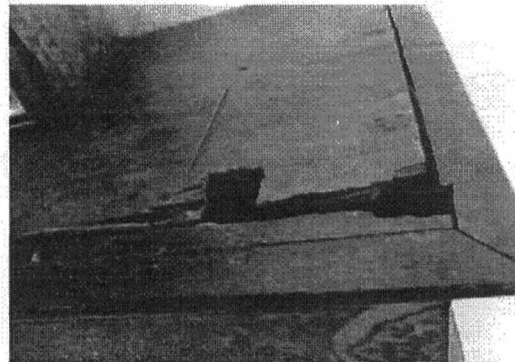

**Figura 477** : Galerias superficiais

Foto: ARAÚJO, Júnia. 01/07/2014.

PROJETO DE RESTAURAÇÃO  
IGREJA BOM JESUS DO MATOZINHOS

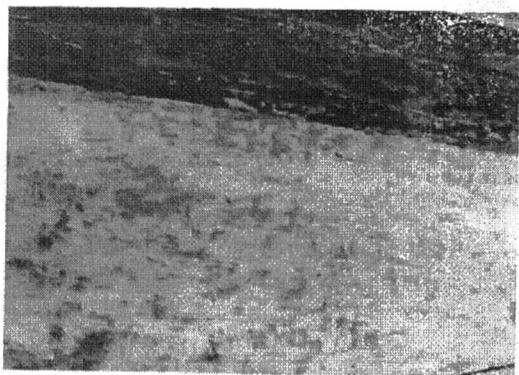

**Figura 478** : Resquícios de repintura  
**Foto:** ARAÚJO, Júnia. 01/07/2014.



**Figura 479** : Aspecto da camada pictórica após a remoção da repintura  
**Foto:** ARAÚJO, Júnia. 01/07/2014.

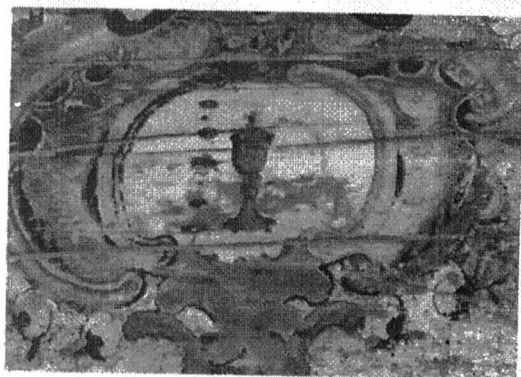

**Figura 480** : Perdas na camada pictórica  
**Foto:** ARAÚJO, Júnia. 01/07/2014.

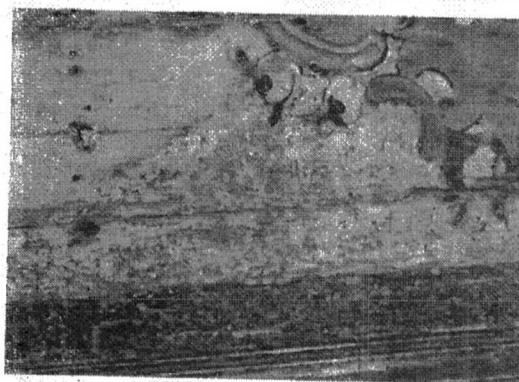







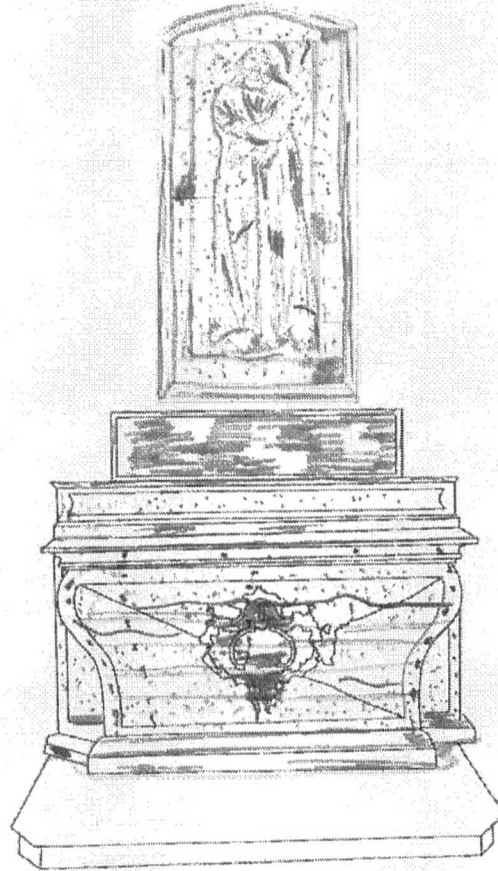

**Figura 481** : Resquícios de repintura  
**Foto:** ARAÚJO, Júnia. 01/07/2014.



MAPEAMENTO DE DANOS



- |   |                               |
|---|-------------------------------|
|  | Manchas e respingo de tinta   |
|  | Perda de policromia           |
|  | Desprendimento de policromia  |
|  | Craquelês                     |
|  | Resquícios de repintura       |
|  | Cravo e prego enferrujados    |
|  | Trincas                       |
|  | Gretas nas junções dos blocos |
|  | Perda de suporte              |

MAPEAMENTO ESTRATIGRÁFICO

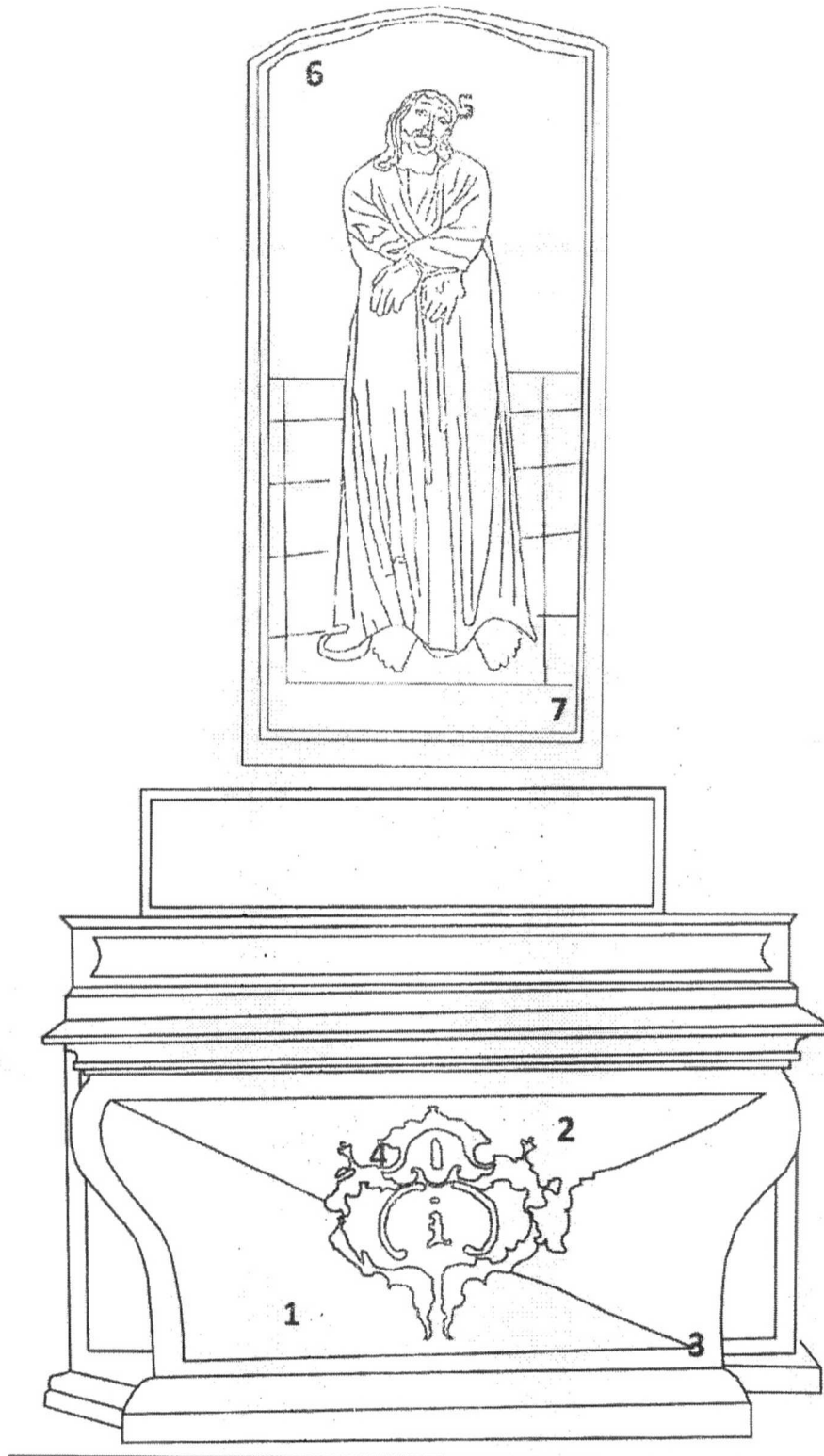

PROJETO DE RESTAURAÇÃO  
 IGREJA BOM JESUS DO MATOZINHOS

1	Camada violeta espessa e resistente	
	Camada rosa fina	
	Base bege e fina	
	suporte	
2	Camada violeta resistente	
	Camada branca espessa e muito resistente	
	Base bege e fina	
	suporte	
3	Camada azul escuro fina e resistente	
	Camada azul clara espessa e muito resistente	
	Base bege e fina	
	suporte	
4	Camada violeta resistente	
	Camada branca espessa e muito resistente	
	Base bege e fina	
	suporte	
5	Camada branca espessa e resistente	
	Camada azul acinzentado fina e muito resistente	
	Base bege e muito fina	
	suporte	
6	Camada azul escuro fina e resistente	
	Camada azul clara espessa e muito resistente	
	Base bege e fina	
	suporte	
7	Camada violeta escuro resistente	
	Camada branca espessa e muito resistente	
	Base bege e fina	
	suporte	

PROJETO DE RESTAURAÇÃO  
IGREJA BOM JESUS DO MATOZINHOS

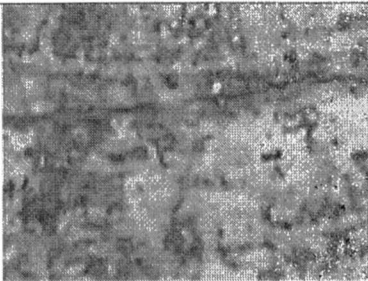
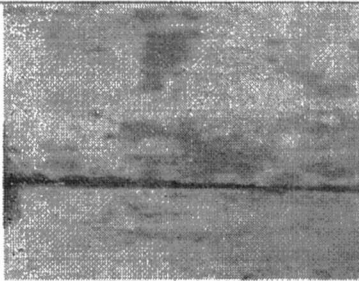
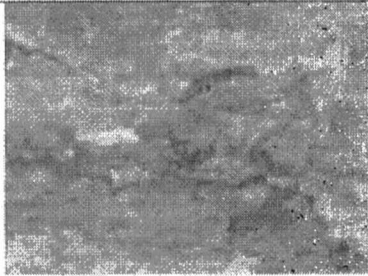
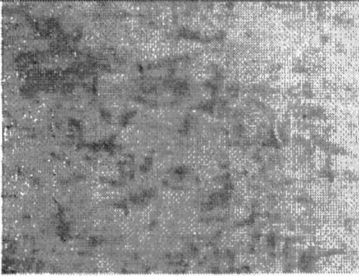
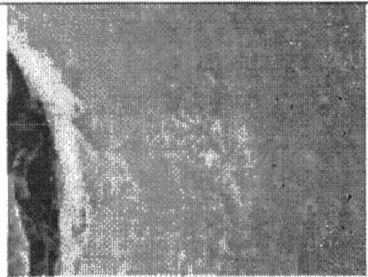
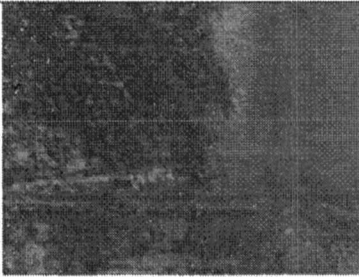
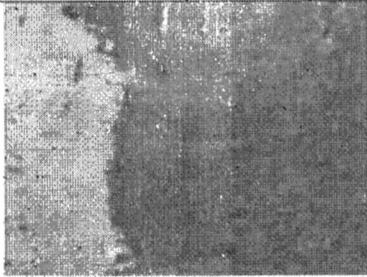
 <p><b>Foto 01:</b> Detalhe janela camada pictórica. Foto: ARAÚJO, Aldo.</p>	 <p><b>Foto 02:</b> Detalhe janela camada pictórica. Foto: ARAÚJO, Aldo.</p>
 <p><b>Foto 03:</b> Detalhe janela camada pictórica. Foto: ARAÚJO, Aldo.</p>	 <p><b>Foto 04:</b> Detalhe janela camada pictórica. Foto: ARAÚJO, Aldo.</p>
 <p><b>Foto 05:</b> Detalhe janela camada pictórica. Foto: ARAÚJO, Aldo.</p>	 <p><b>Foto 06:</b> Detalhe janela camada pictórica. Foto: ARAÚJO, Aldo.</p>
 <p><b>Foto 07:</b> Detalhe janela camada pictórica. Foto: ARAÚJO, Aldo.</p>	

## 2.19 IMAGENS

A realização do estudo estratigráfico mais completo em toda imaginária foi inviabilizado devido ao pedido do Senhor José de Paiva Gonzaga, provedor da Irmandade do Senhor do Bom Jesus de Matosinhos. Segundo ele, da última vez que foi feito este estudo para um projeto de restauração, que não aconteceu, a irmandade teve que arcar com os custos da contratação de um restaurador para reintegrar as prospecções feitas. Diante disso, a realização deste estudo estará cotado na planilha orçamentária e deverá ser executado pela empresa ganhadora da licitação. Antes do início das intervenções em todas as imagens, o estudo deverá ser apresentado ao IPHAN para análise.

### 2.19.1 CRISTO CRUCIFICADO

A imagem está em razoável estado de conservação apresentando acúmulo de sujidades generalizadas em toda peça.

Observa-se perda de suporte na região equivalente à falange distal e medial do dedo médio da mão direita.

Na mão esquerda houve a ruptura do suporte na região equivalente à falange distal e medial dos dedos indicador, médio e anelar. Entretanto, esta região passou por intervenção anterior quando o suporte foi colado deixando um greta na junção e excesso de adesivo.

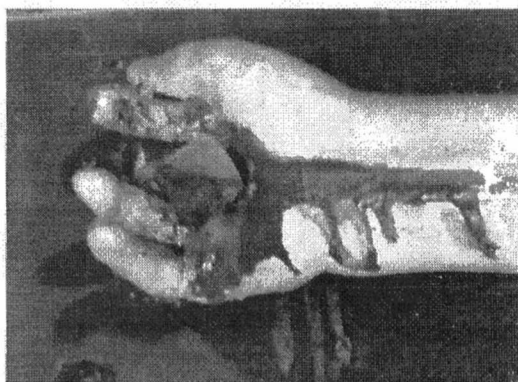

**Figura 482** : detalhe perda de suporte  
**Foto:** ARAÚJO, Júnia. 01/07/2014.

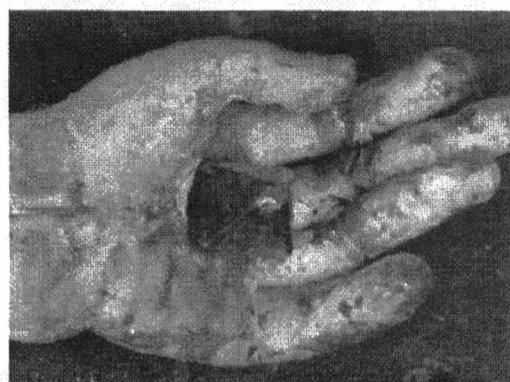

**Figura 483** : Detalhe intervenção anterior  
**Foto:** ARAÚJO, Júnia. 01/07/2014.

A policromia está em razoável estado de conservação. A repintura foi removida parcialmente. Há muitas manchas escuras e pequenas perdas em diversos pontos.

A cruz apresenta acúmulo de sujidades, perdas de policromia em áreas localizadas e manchas brancas.

A tarja apresenta desprendimentos e perdas da camada pictórica.

O resplendor apresenta acúmulo de sujidades e oxidação.

Os olhos de vidro estão em razoável estado de conservação apresentando muitas trincas.



**Figura 484** : Resquícios de repintura

Foto: ARAÚJO, Júnia. 01/07/2014.

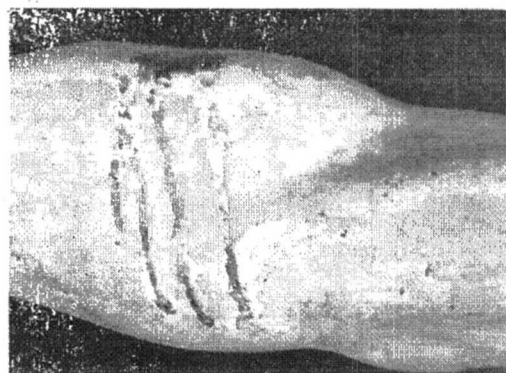

**Figura 485** : Resquícios de repintura

Foto: ARAÚJO, Júnia. 01/07/2014.

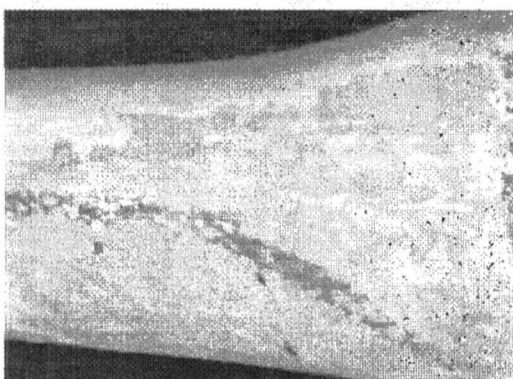

**Figura 486** : Resquícios de repintura

Foto: ARAÚJO, Júnia. 01/07/2014.

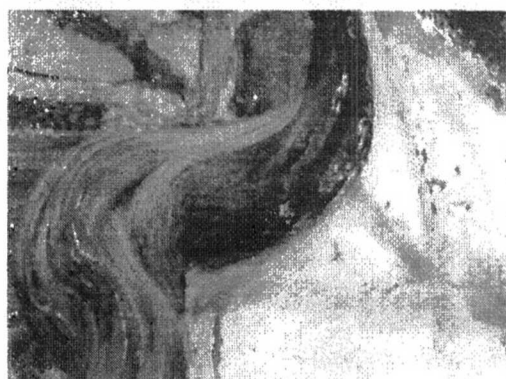

**Figura 487** : Acúmulo de sujidades

Foto: ARAÚJO, Júnia. 01/07/2014.

PROJETO DE RESTAURAÇÃO  
IGREJA BOM JESUS DO MATOZINHOS

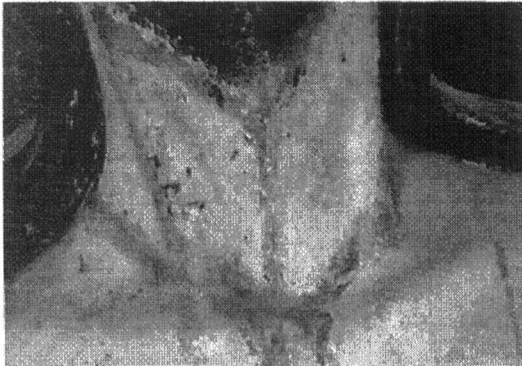

**Figura 488** : Perdas de policromia  
**Foto:** ARAÚJO, Júnia. 01/07/2014.

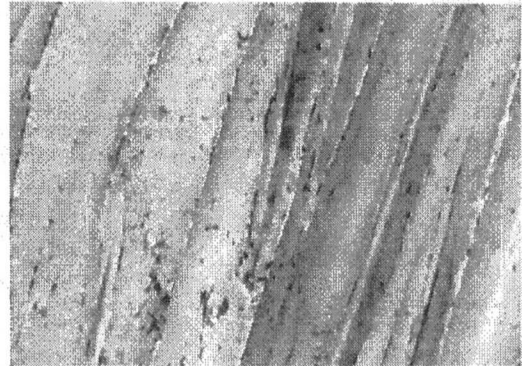

**Figura 489** : Perdas de policromia  
**Foto:** ARAÚJO, Júnia. 01/07/2014.



**Figura 490** : Manchas escuras  
**Foto:** ARAÚJO, Júnia. 01/07/2014.



**Figura 491** : Detalhe olho de vidro  
**Foto:** ARAÚJO, Júnia. 01/07/2014.



**Figura 492** : Detalhe tarja e resplendor  
**Foto:** ARAÚJO, Júnia. 01/07/2014.

MAPEAMENTO DE DANOS

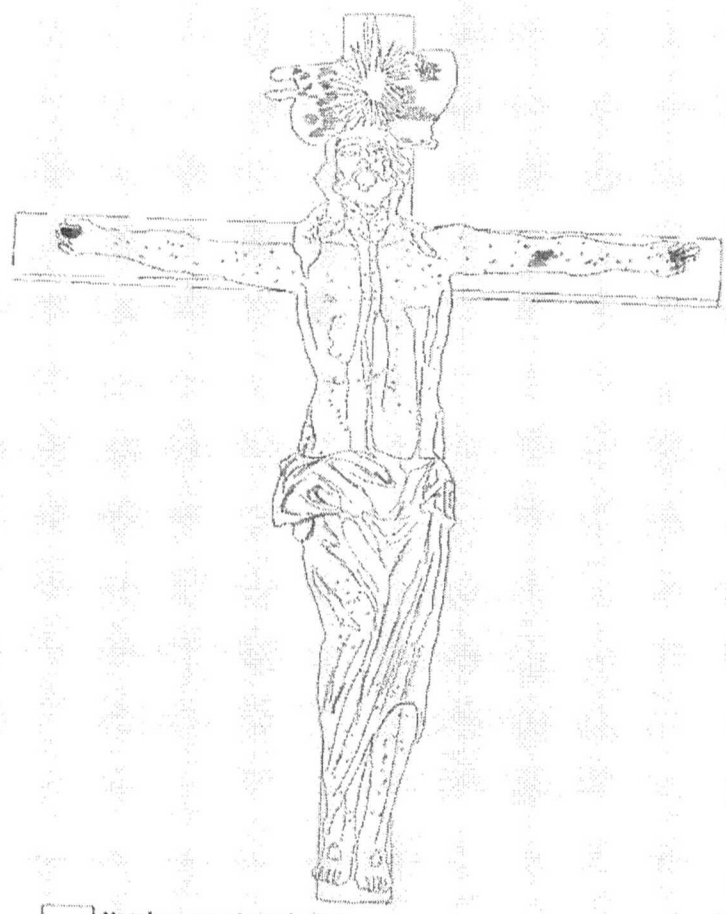

- Manchas e respingo de tinta
- Perda de policromia
- Desprendimento de policromia
- Craquelês
- Cravo e prego enferrujados
- Trincas
- Gretas nas junções dos blocos
- Perda de suporte



### 2.19.2 NOSSA SENHORA DAS DORES

A imagem está em ótimo estado de conservação por esta razão não foi feita o mapeamento de danos. Foi relatado que a peça já foi restaurada anteriormente por profissionais da própria paróquia.

Apresenta acúmulo de sujidades, manchas escuras e pequenas perdas de policromia.

O resplendor apresenta acúmulo de sujidades e oxidação.

A peruca apresenta acúmulo de sujidades.



**Figura 493** : Acúmulo de sujidades,  
**Foto:** ARAÚJO, Júnia. 01/07/2014.

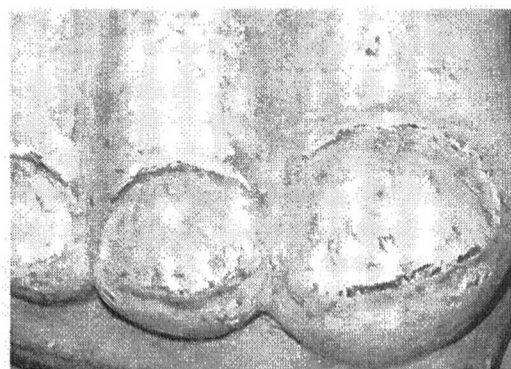

**Figura 494** : Detalhe pequenas perdas de policromia  
**Foto:** ARAÚJO, Júnia. 01/07/2014.



**Figura 495** : Resplendor  
**Foto:** ARAÚJO, Júnia. 01/07/2014.

Não foi feito o mapeamento dos danos pois a peça está em ótimo estado de conservação.

### 2.19.3 SÃO JOÃO EVANGELISTA

A imagem está em ótimo estado de conservação por esta razão não foi feita o mapeamento de danos. Foi relatado que a peça já foi restaurada anteriormente por profissionais da própria paróquia.

Apresenta acúmulo de sujidades e manchas. É possível observar um prego no alto cabeça usado provavelmente para fixar os adereços.

O resplendor apresenta acúmulo de sujidades e oxidação.

A peruca apresenta acúmulo de sujidades.



**Figura 496** : Manchas

Foto: ARAÚJO, Júnia. 01/07/2014.

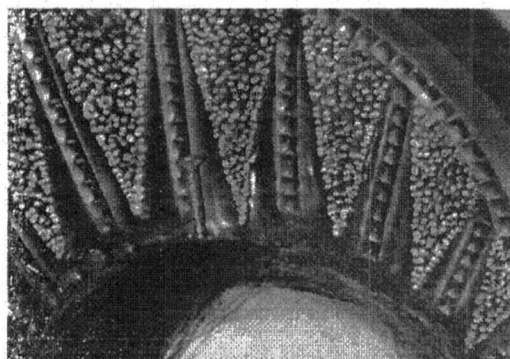

**Figura 497** : Detalhe prego

Foto: ARAÚJO, Júnia. 01/07/2014.



**Figura 498** : Detalhe resplendor

Foto: ARAÚJO, Júnia. 01/07/2014.

Não foi feito o mapeamento dos danos pois a peça está em ótimo estado de conservação.

#### 2.19.4 MADALENA

A imagem está em ótimo estado de conservação por esta razão não foi feita o mapeamento de danos. Foi relatado que a peça já foi restaurada anteriormente por profissionais da própria paróquia.

Apresenta acúmulo de sujidades e manchas. É possível observar um prego no alto cabeça usado provavelmente para fixar os adereços.

O resplendor apresenta acúmulo de sujidades e oxidação.

A peruca apresenta acúmulo de sujidades.



**Figura 499** : Manchas

Foto: ARAÚJO, Júnia. 01/07/2014.



**Figura 500** : Detalhe manchas

Foto: ARAÚJO, Júnia. 01/07/2014.

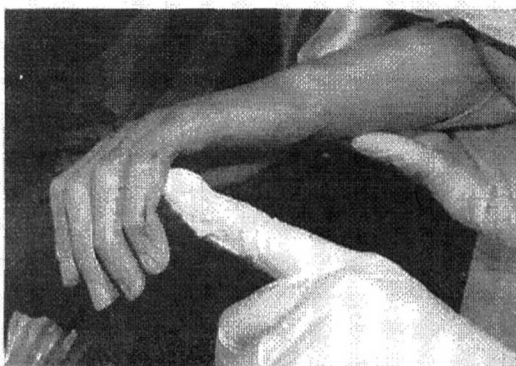

**Figura 501** : Manchas

Foto: ARAÚJO, Júnia. 01/07/2014.

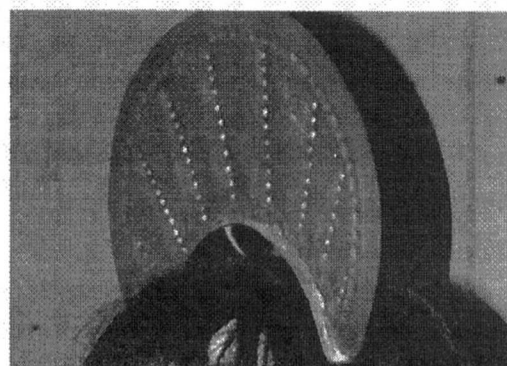

**Figura 502** : Detalhe prego

Foto: ARAÚJO, Júnia. 01/07/2014.

Não foi feito o mapeamento dos danos pois a peça está em ótimo estado de conservação.

### 2.19.5 SÃO MIGUEL ARCANJO

A imagem está em ótimo estado de conservação por esta razão não foi feita o mapeamento de danos. Foi relatado que a peça já foi restaurada anteriormente por profissionais da própria paróquia.

Apresenta apenas acúmulo de sujidades generalizadas.

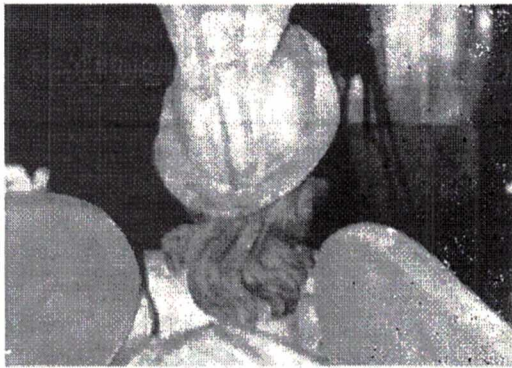

**Figura 503** : Detalhe acúmulo de sujidades no cabelo  
Foto: ARAÚJO, Júnia. 01/07/2014.



**Figura 504** : Detalhe acúmulo de sujidades na base  
Foto: ARAÚJO, Júnia. 01/07/2014.

### 2.19.6 CRISTO MORTO

A imagem está em razoável estado de conservação e foi relatado que a peça já passou por intervenção anterior. Apresenta trincas principalmente na região das mãos. Observa-se uma pequena perda de suporte no dedo do pé esquerdo.

A policromia apresenta grandes manchas escuras em diversas áreas, acúmulo de sujidades, desprendimentos e perdas em áreas localizadas. Há repintura em toda peça.

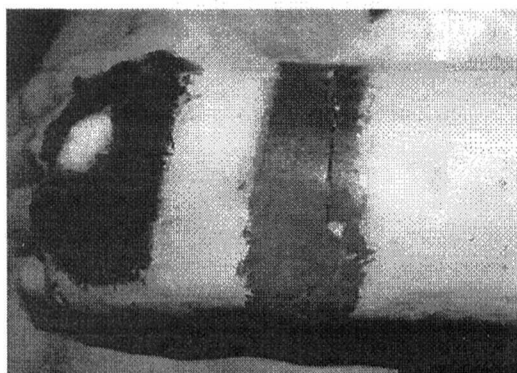

**Figura 505** : Detalhe trinca punho esquerdo  
Foto: ARAÚJO, Júnia. 01/07/2014.

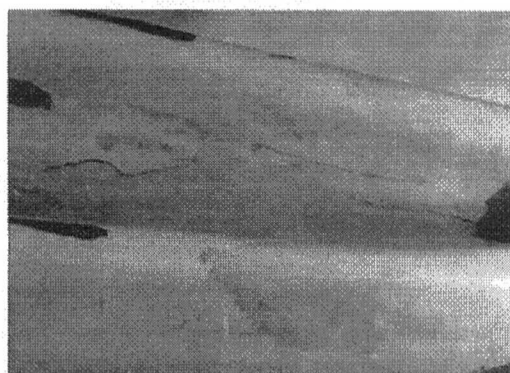

**Figura 506** : Detalhe trinca perna esquerda  
Foto: ARAÚJO, Júnia. 01/07/2014.

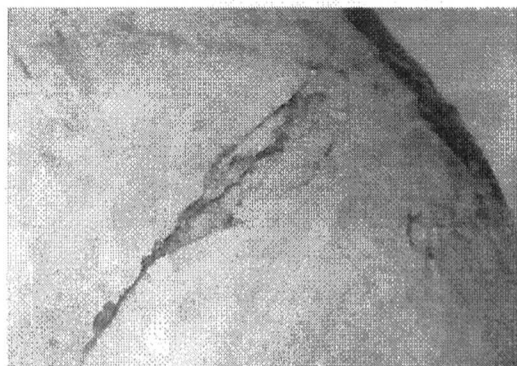

**Figura 507** : Detalhe trinca ombro esquerdo  
Foto: ARAÚJO, Júnia. 01/07/2014.



**Figura 508** : Detalhe desprendimento policromia  
Foto: ARAÚJO, Júnia. 01/07/2014.



**Figura 509** : Detalhe desprendimento peito  
**Foto:** ARAÚJO, Júnia. 01/07/2014.



**Figura 510** : Detalhe desprendimento  
**Foto:** ARAÚJO, Júnia. 01/07/2014.



**Figura 511** : Detalhe pequena perda de suporte  
**Foto:** ARAÚJO, Júnia. 01/07/2014.

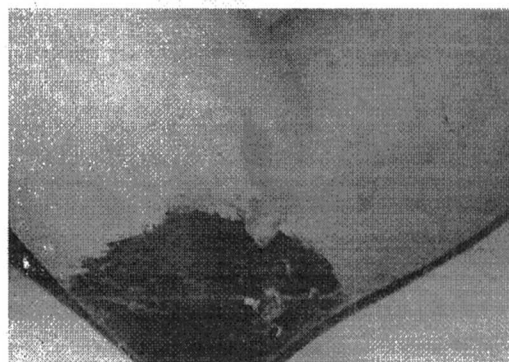

**Figura 512** : Detalhe perda da policromia deixando à mostra camada subjacente  
**Foto:** ARAÚJO, Júnia. 01/07/2014.

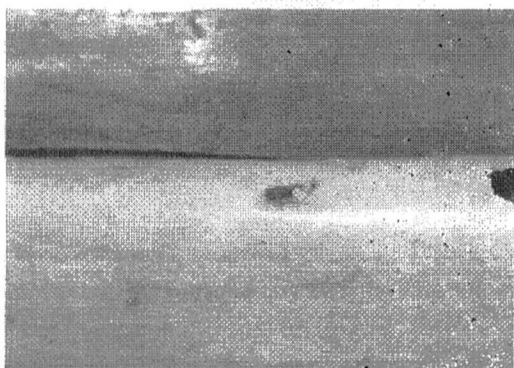

**Figura 513** : Detalhe mancha e perda de policromia  
**Foto:** ARAÚJO, Júnia. 01/07/2014.

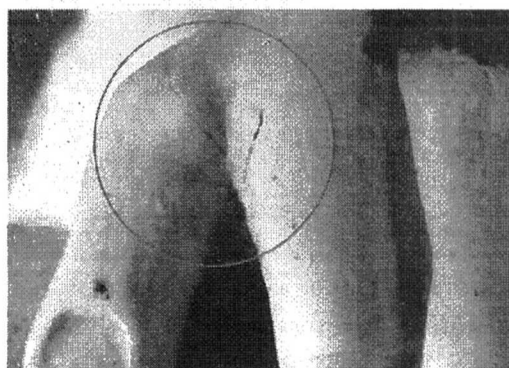

**Figura 514** : Detalhe desprendimento entre dedos  
**Foto:** ARAÚJO, Júnia. 01/07/2014.



**Figura 515** : Detalhe acúmulo de sujeiras  
**Foto:** ARAÚJO, Júnia. 01/07/2014.



**Figura 516** : Detalhe manchas escuras  
**Foto:** ARAÚJO, Júnia. 01/07/2014.

### 2.19.7 NOSSA SENHORA DA ANUNCIÇÃO

A imagem está em razoável estado de conservação. Apresenta trincas, pequenas gretas nas junções deslocamento e deslocamento de bloco. Observa-se uma pequena perda de suporte na base.

A camada pictórica está em ruim estado de conservação. Há craquelês, desprendimentos e perdas em áreas localizadas, manchas escuras e uma grossa camada de repintura em toda sua extensão.

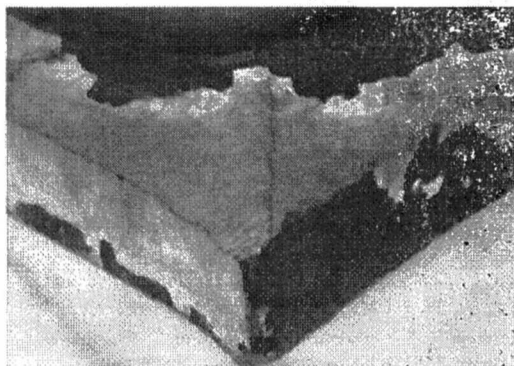

**Figura 517** : Detalhe trinca na base  
**Foto:** ARAÚJO, Júnia. 01/07/2014.



**Figura 518** : Detalhe greta junção de blocos  
**Foto:** ARAÚJO, Júnia. 01/07/2014.



**Figura 519** : Detalhe trinca junção de blocos  
**Foto:** ARAÚJO, Júnia. 01/07/2014.

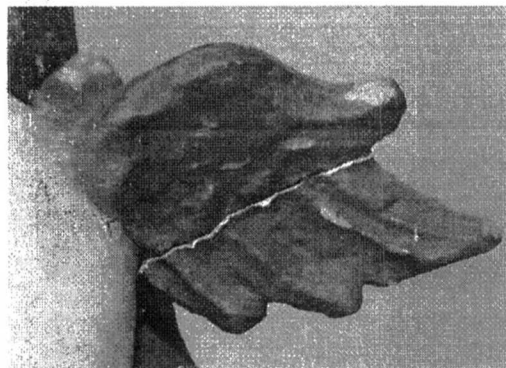

**Figura 520** : Deslocamento de bloco  
**Foto:** ARAÚJO, Júnia. 01/07/2014.



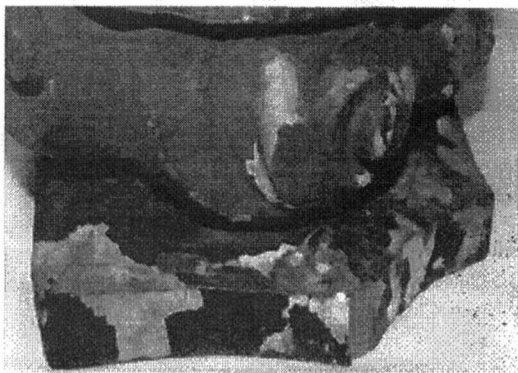

**Figura 521** : Desprendimentos e perdas na base  
**Foto:** ARAÚJO, Júnia. 01/07/2014.

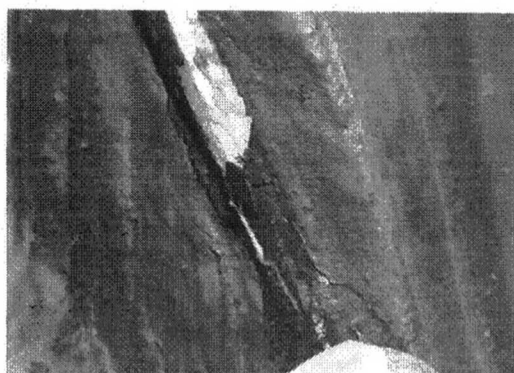

**Figura 522**: Detalhe desprendimento e perda de policromia no manto  
**Foto:** ARAÚJO, Júnia. 01/07/2014.



**Figura 523** : Desprendimento e perda de policromia no véu  
**Foto:** ARAÚJO, Júnia. 01/07/2014.

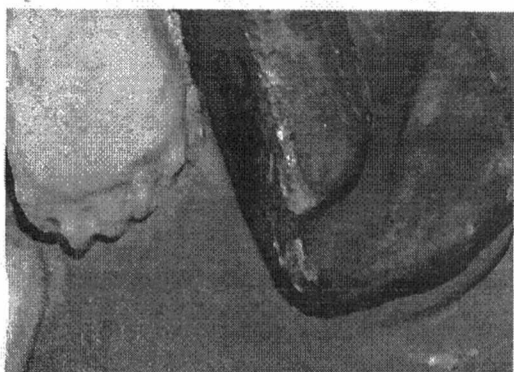

**Figura 524** : Perda de repintura e camada subjacente aparente  
**Foto:** ARAÚJO, Júnia. 01/07/2014.



**Figura 525** : Perda de repintura e camada subjacente aparente no véu  
**Foto:** ARAÚJO, Júnia. 01/07/2014.

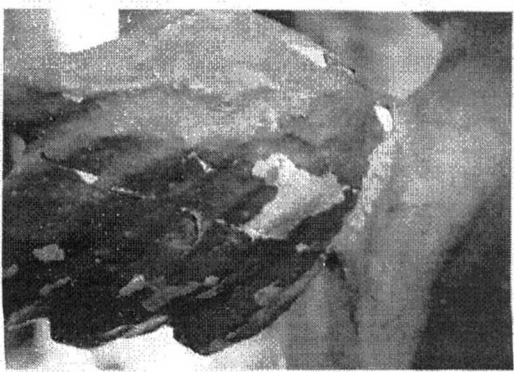

**Figura 526** : Perda de repintura e camada subjacente aparente  
**Foto:** ARAÚJO, Júnia. 01/07/2014.

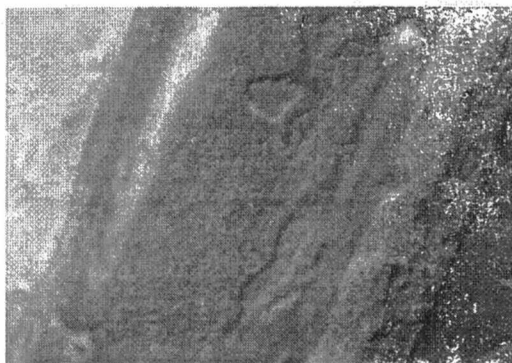

**Figura 527** : Detalhe craquelês  
**Foto:** ARAÚJO, Júnia. 01/07/2014.



**Figura 528** : Detalhe manchas escuras  
**Foto:** ARAÚJO, Júnia. 01/07/2014.



**Figura 529** : Detalhe manchas escuras  
**Foto:** ARAÚJO, Júnia. 01/07/2014.



**Figura 530** : Detalhe prospecção manto  
**Foto:** ARAÚJO, Júnia. 01/07/2014.

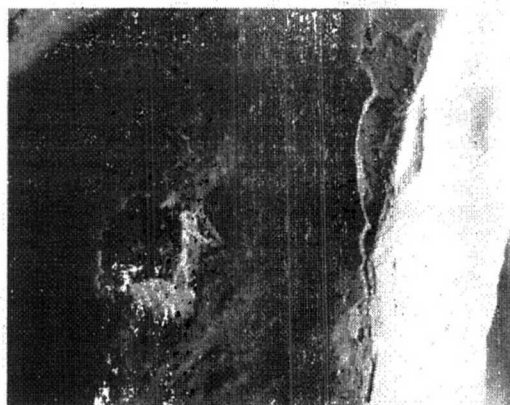

**Figura 531** : Detalhe prospecção nuvens  
**Foto:** ARAÚJO, Júnia. 01/07/2014.

MAPEAMENTO DE DANOS



- |                               |
|-------------------------------|
| Manchas e respingo de tinta   |
| Perda de policromia           |
| Desprendimento de policromia  |
| Craquelês                     |
| Cravo e prego enferrujados    |
| Trincas                       |
| Gretas nas junções dos blocos |
| Perda de suporte              |

PROJETO DE RESTAURAÇÃO  
IGREJA BOM JESUS DO MATOZINHOS



- Manchas e respingo de tinta
- Perda de policromia
- Desprendimento de policromia
- Craquelês
- Cravo e prego enferrujados
- Trincas
- Gretas nas junções dos blocos
- Perda de suporte

### 2.19.8 SAGRADO CORAÇÃO DE JESUS

A imagem está em razoável estado de conservação. Apresenta perda de suporte na base, manga direita da túnica, dedo indicador da mão esquerda e pequenos pontos de perda em áreas localizadas. Analisando a base é possível observar que a repintura em tom de preto foi feita por cima de lacunas no suporte.

O selo metálico na parte de trás está totalmente oxidado.

A camada pictórica apresenta acúmulo de sujidades, manchas escuras, perdas. A repintura em tom de preto da base está por cima de alguns pontos dos pés e túnica.

A peça apresenta repintura.

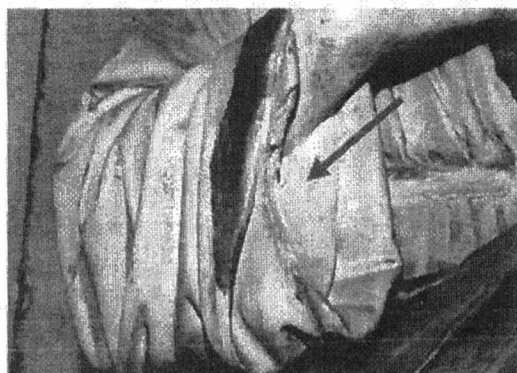

**Figura 532** : Detalhe perda de suporte

Foto: ARAÚJO, Júnia. 01/07/2014.



**Figura 533** : Detalhe perda de suporte

Foto: ARAÚJO, Júnia. 01/07/2014.

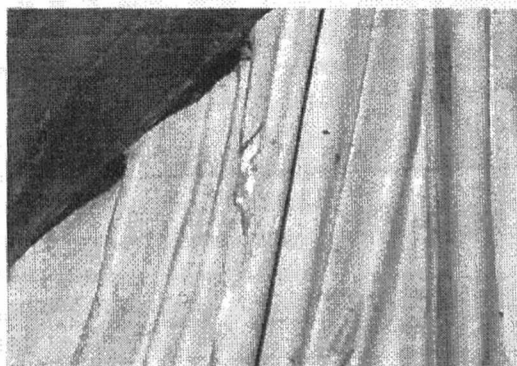

**Figura 534** : Detalhe perda pontual de suporte

Foto: ARAÚJO, Júnia. 01/07/2014.

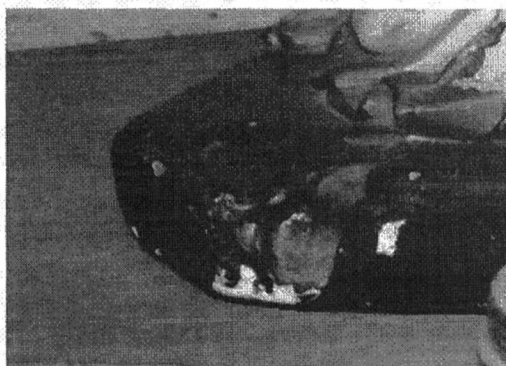

**Figura 535** : Detalhe perda da base - repintura por cima de lacunas no suporte

Foto: ARAÚJO, Júnia. 01/07/2014.



**Figura 536** : Detalhe repintura em tom preto nos pés e túnica

**Foto:** ARAÚJO, Júnia. 01/07/2014.

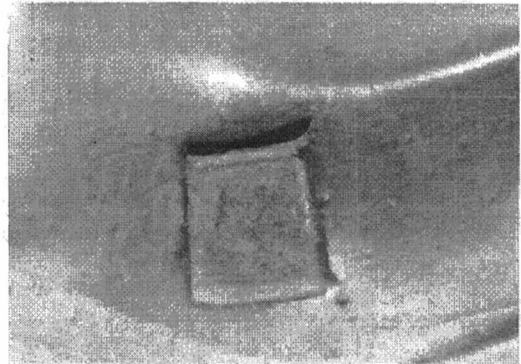

**Figura 537** : Detalhe oxidação do selo

**Foto:** ARAÚJO, Júnia. 01/07/2014.

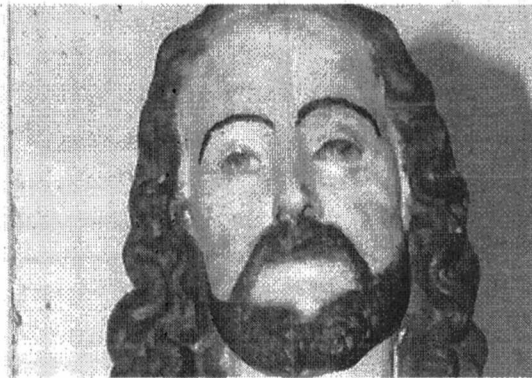

**Figura 538** : Detalhe manchas na carnção

**Foto:** ARAÚJO, Júnia. 01/07/2014.









MAPEAMENTO DE DANOS



- Manchas e respingo de tinta
- Perda de policromia
- Desprendimento de policromia
- Craquelês
- Cravo e prego enferrujados
- Trincas
- Gretas nas junções dos blocos
- Perda de suporte

PROJETO DE RESTAURAÇÃO  
IGREJA BOM JESUS DO MATOZINHOS



- |   |                               |
|---|-------------------------------|
|  | Manchas e respingo de tinta   |
|  | Perda de policromia           |
|  | Desprendimento de policromia  |
|  | Craquelês                     |
|  | Cravo e prego enferrujados    |
|  | Trincas                       |
|  | Gretas nas junções dos blocos |
|  | Perda de suporte              |



### 2.19.9 SANTA BÁRBARA

A imagem está em razoável estado de conservação. Apresenta trincas na junção de blocos principalmente na base. Há perda de suporte na região dos dedos indicador e mínimo da mão direita e falanges medial e distal dos dedos indicador, anelar e mínimo da mão esquerda, além de penas perdidas em áreas localizadas das vestes.

A policromia apresenta acúmulo de sujidades, manchas, desprendimentos em áreas localizadas e perdas. Há resquícios de repintura em toda peça. A camada aparente está ressecada, com craquelês e muitas perdas causadas provavelmente por bisturi durante a remoção da repintura. Há uma grande prospecção na parte de trás da base que deixa a mostra uma pintura simulando marmorizado e abaixo desta uma camada em tom de vermelho.

O resplendor apresenta oxidação e perda da camada dourada.

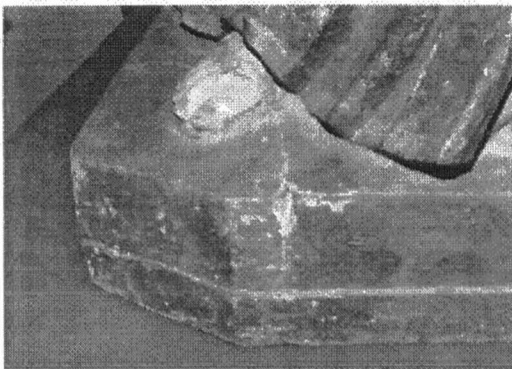

**Figura 539** : Detalhe trinca junção de blocos  
**Foto:** ARAÚJO, Júnia. 01/07/2014.



**Figura 540** : Detalhe perda pontual de suporte  
**Foto:** ARAÚJO, Júnia. 01/07/2014.

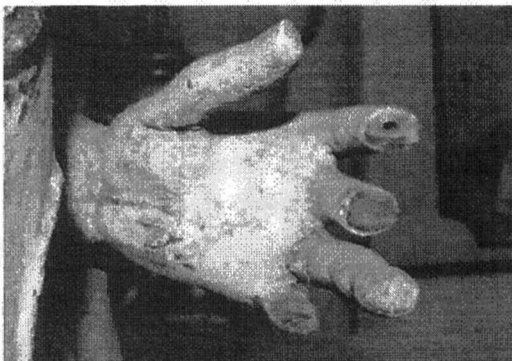

**Figura 541** : Detalhe perda de suporte - mão esquerda  
**Foto:** ARAÚJO, Júnia. 01/07/2014.

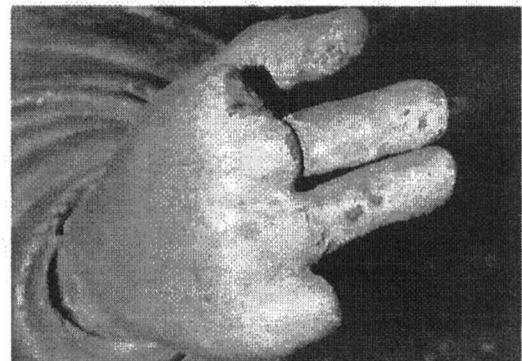

**Figura 542** : Detalhe perda de suporte - mão esquerda  
**Foto:** ARAÚJO, Júnia. 01/07/2014.

## 2.19.2 NOSSA SENHORA DAS DORES

A imagem está em ótimo estado de conservação por esta razão não foi feita o mapeamento de danos. Foi relatado que a peça já foi restaurada anteriormente por profissionais da própria paróquia.

Apresenta acúmulo de sujidades, manchas escuras e pequenas perdas de policromia.

O resplendor apresenta acúmulo de sujidades e oxidação.

A peruca apresenta acúmulo de sujidades.



**Figura 493** : Acúmulo de sujidades,

**Foto:** ARAÚJO, Júnia. 01/07/2014.



**Figura 494** : Detalhe pequenas perdas de policromia

**Foto:** ARAÚJO, Júnia. 01/07/2014.



**Figura 495** : Resplendor

**Foto:** ARAÚJO, Júnia. 01/07/2014.

Não foi feito o mapeamento dos danos pois a peça está em ótimo estado de conservação.



## 2.19.3 SÃO JOÃO EVANGELISTA

A imagem está em ótimo estado de conservação por esta razão não foi feita o mapeamento de danos. Foi relatado que a peça já foi restaurada anteriormente por profissionais da própria paróquia.

Apresenta acúmulo de sujidades e manchas. É possível observar um prego no alto cabeça usado provavelmente para fixar os adereços.

O resplendor apresenta acúmulo de sujidades e oxidação.

A peruca apresenta acúmulo de sujidades.



**Figura 496** : Manchas

Foto: ARAÚJO, Júnia. 01/07/2014.



**Figura 497** : Detalhe prego

Foto: ARAÚJO, Júnia. 01/07/2014.



**Figura 498** : Detalhe resplendor

Foto: ARAÚJO, Júnia. 01/07/2014.

Não foi feito o mapeamento dos danos pois a peça está em ótimo estado de conservação.



## 2.19.4 MADALENA

A imagem está em ótimo estado de conservação por esta razão não foi feita o mapeamento de danos. Foi relatado que a peça já foi restaurada anteriormente por profissionais da própria paróquia.

Apresenta acúmulo de sujidades e manchas. É possível observar um prego no alto cabeça usado provavelmente para fixar os adereços.

O resplendor apresenta acúmulo de sujidades e oxidação.

A peruca apresenta acúmulo de sujidades.



**Figura 499** : Manchas

Foto: ARAÚJO, Júnia. 01/07/2014.



**Figura 500** : Detalhe manchas

Foto: ARAÚJO, Júnia. 01/07/2014.



**Figura 501** : Manchas

Foto: ARAÚJO, Júnia. 01/07/2014.

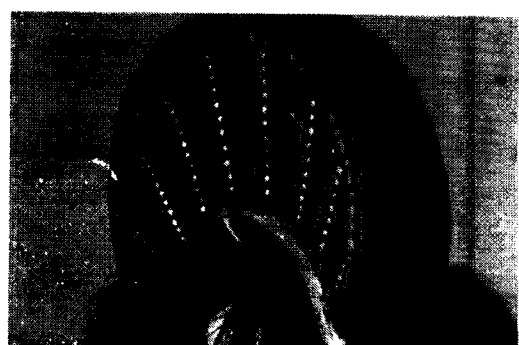

**Figura 502** : Detalhe prego

Foto: ARAÚJO, Júnia. 01/07/2014.

Não foi feito o mapeamento dos danos pois a peça está em ótimo estado de conservação.

## 2.19.5 SÃO MIGUEL ARCANJO

A imagem está em ótimo estado de conservação, por esta razão não foi feita o mapeamento de danos. Foi relatado que a peça já foi restaurada anteriormente por profissionais da própria paróquia.

Apresenta apenas acúmulo de sujidades generalizadas.



**Figura 503** : Detalhe acúmulo de sujidades no cabelo

Foto: ARAÚJO, Júnia. 01/07/2014.



**Figura 504** : Detalhe acúmulo de sujidades na base

Foto: ARAÚJO, Júnia. 01/07/2014.

## 2.19.6 CRISTO MORTO

A imagem está em razoável estado de conservação e foi relatado que a peça já passou por intervenção anterior. Apresenta trincas principalmente na região das mãos. Observa-se uma pequena perda de suporte no dedo do pé esquerdo.

A policromia apresenta grandes manchas escuras em diversas áreas, acúmulo de sujidades, desprendimentos e perdas em áreas localizadas. Há repintura em toda peça.



**Figura 505** : Detalhe trinca punho esquerdo

**Foto:** ARAÚJO, Júnia. 01/07/2014.



**Figura 506** : Detalhe trinca perna esquerda

**Foto:** ARAÚJO, Júnia. 01/07/2014.

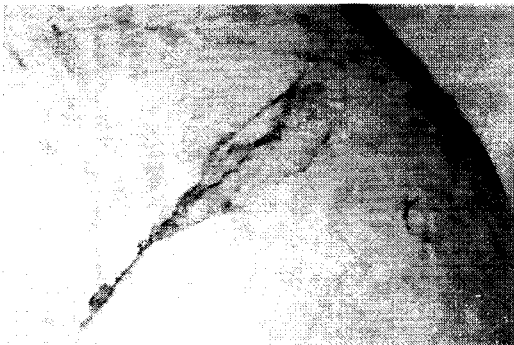

**Figura 507** : Detalhe trinca ombro esquerdo

**Foto:** ARAÚJO, Júnia. 01/07/2014.



**Figura 508** : Detalhe desprendimento policromia

**Foto:** ARAÚJO, Júnia. 01/07/2014.

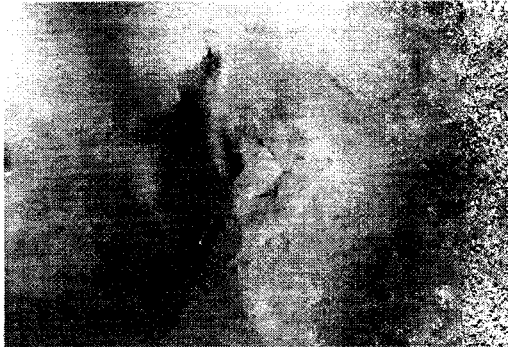

**Figura 509** : Detalhe desprendimento peito  
**Foto:** ARAÚJO, Júnia. 01/07/2014.



**Figura 510** : Detalhe desprendimento  
**Foto:** ARAÚJO, Júnia. 01/07/2014.



**Figura 511** : Detalhe pequena perda de suporte  
**Foto:** ARAÚJO, Júnia. 01/07/2014.



**Figura 512** : Detalhe perda da policromia deixando à mostra camada subjacente  
**Foto:** ARAÚJO, Júnia. 01/07/2014.



**Figura 513** : Detalhe mancha e perda de policromia  
**Foto:** ARAÚJO, Júnia. 01/07/2014.

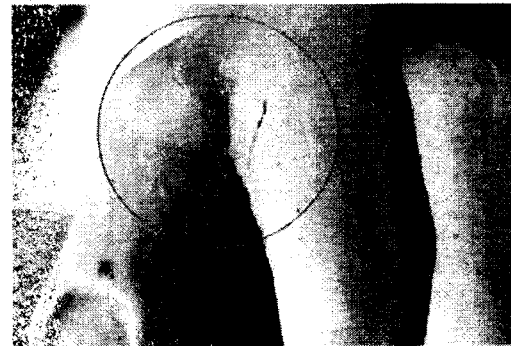

**Figura 514** : Detalhe desprendimento entre dedos  
**Foto:** ARAÚJO, Júnia. 01/07/2014.

PROJETO DE RESTAURAÇÃO  
IGREJA BOM JESUS DO MATOZINHOS

---



**Figura 515** : Detalhe acúmulo de sujidades  
**Foto:** ARAÚJO, Júnia. 01/07/2014.



**Figura 516** : Detalhe manchas escuras  
**Foto:** ARAÚJO, Júnia. 01/07/2014.



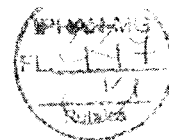

PROJETO DE RESTAURAÇÃO  
IGREJA BOM JESUS DO MATOZINHOS

IGREJA NOSSA SENHORA DA ANUNCIÇÃO

A imagem está em razoável estado de conservação. Apresenta trincas, pequenas gretas nas junções deslocamento e deslocamento de bloco. Observa-se uma pequena perda de suporte na base.

A camada pictórica está em ruim estado de conservação. Há craquelês, desprendimentos e perdas em áreas localizadas, manchas escuras e uma grossa camada de repintura em toda sua extensão.



**Figura 517** : Detalhe trinca na base  
Foto: ARAÚJO, Júnia. 01/07/2014.



**Figura 518** : Detalhe greta junção de blocos  
Foto: ARAÚJO, Júnia. 01/07/2014.



**Figura 519** : Detalhe trinca junção de blocos  
Foto: ARAÚJO, Júnia. 01/07/2014.



**Figura 520** : Deslocamento de bloco  
Foto: ARAÚJO, Júnia. 01/07/2014.

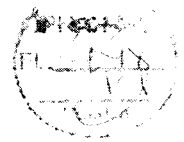

PROJETO DE RESTAURAÇÃO  
IGREJA BOM JESUS DO MATOZINHOS



**Figura 521** : Desprendimentos e perdas na base  
**Foto:** ARAÚJO, Júnia. 01/07/2014.



**Figura 522**: Detalhe desprendimento e perda de policromia no manto  
**Foto:** ARAÚJO, Júnia. 01/07/2014.



**Figura 523** : Desprendimento e perda de policromia no véu  
**Foto:** ARAÚJO, Júnia. 01/07/2014.



**Figura 524** : Perda de repintura e camada subjacente aparente  
**Foto:** ARAÚJO, Júnia. 01/07/2014.



**Figura 525** : Perda de repintura e camada subjacente aparente no véu  
**Foto:** ARAÚJO, Júnia. 01/07/2014.



**Figura 526** : Perda de repintura e camada subjacente aparente  
**Foto:** ARAÚJO, Júnia. 01/07/2014.

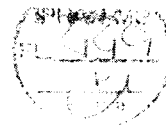

PROJETO DE RESTAURAÇÃO  
IGREJA BOM JESUS DO MATOZINHOS



**Figura 527** : Detalhe craquelês  
Foto: ARAÚJO, Júnia. 01/07/2014.



**Figura 528** : Detalhe manchas escuras  
Foto: ARAÚJO, Júnia. 01/07/2014.



**Figura 529** : Detalhe manchas escuras  
Foto: ARAÚJO, Júnia. 01/07/2014.



**Figura 530** : Detalhe prospecção manto  
Foto: ARAÚJO, Júnia. 01/07/2014.

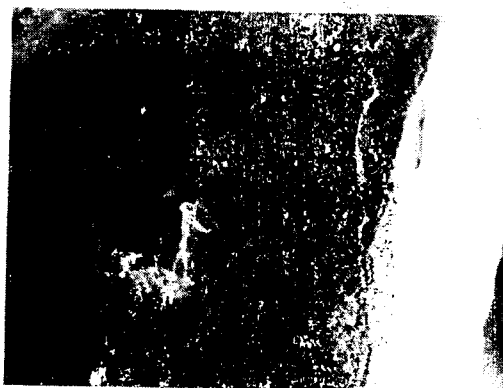

**Figura 531** : Detalhe prospecção nuvens  
Foto: ARAÚJO, Júnia. 01/07/2014.



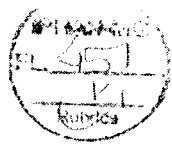

PROJETO DE RESTAURAÇÃO  
IGREJA BOM JESUS DO MATOZINHOS



- Manchas e respingo de tinta
- Perda de policromia
- Desprendimento de policromia
- Craquelês
- Cravo e prego enferrujados
- Trincas
- Gretas nas junções dos blocos
- Perda de suporte

### 2.19.8 SAGRADO CORAÇÃO DE JESUS

A imagem está em razoável estado de conservação. Apresenta perda de suporte na base, manga direita da túnica, dedo indicador da mão esquerda e pequenos pontos de perda em áreas localizadas. Analisando a base é possível observar que a repintura em tom de preto foi feita por cima de lacunas no suporte.

O selo metálico na parte de trás está totalmente oxidado.

A camada pictórica apresenta acúmulo de sujidades, manchas escuras, perdas. A repintura em tom de preto da base está por cima de alguns pontos dos pés e túnica.

A peça apresenta repintura.



**Figura 532** : Detalhe perda de suporte

**Foto:** ARAÚJO, Júnia. 01/07/2014.



**Figura 533** : Detalhe perda de suporte

**Foto:** ARAÚJO, Júnia. 01/07/2014.



**Figura 534** : Detalhe perda pontual de suporte

**Foto:** ARAÚJO, Júnia. 01/07/2014.



**Figura 535** : Detalhe perda da base - repintura por cima de lacunas no suporte

**Foto:** ARAÚJO, Júnia. 01/07/2014.

2452

2452  
V  
Roklas

PROJETO DE RESTAURAÇÃO  
IGREJA BOM JESUS DO MATOZINHOS

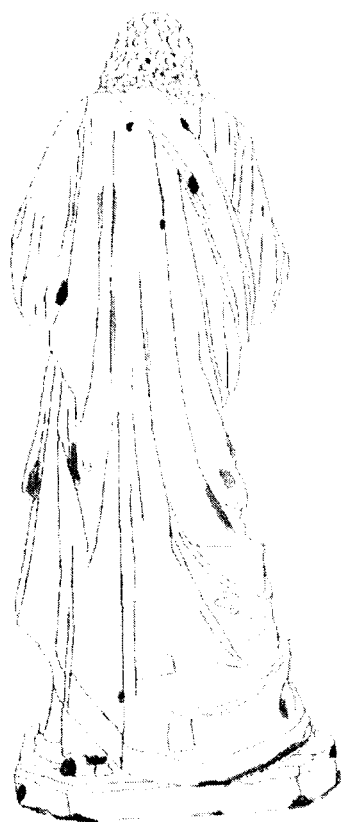









- |   |                               |
|---|-------------------------------|
|  | Manchas e respingo de tinta   |
|  | Perda de policromia           |
|  | Desprendimento de policromia  |
|  | Craquelês                     |
|  | Cravo e prego enferrujados    |
|  | Trincas                       |
|  | Gretas nas junções dos blocos |
|  | Perda de suporte              |

Figura 539

A imagem está em variável estado de conservação. Apresenta uma área de aplicação principal na base na perda de suporte na região dos dedos indicador e médio, com uma linha e falha no meio e distal dos dedos indicador, anelar e médio, de onde se destacam as penas perdidas e áreas localizadas das vestes.

A polidromia apresenta acumulo de sujidades, manchas, desprendimentos em áreas de aplicação e perdas, na região de repintura em toda peça. A camada aparente está descolada em locais frágeis e com as perdas causadas provavelmente por bisturi durante a remoção da pintura. Há uma grande exposição na parte de trás da base que deixa a mostra provavelmente com uma tonalidade marromizada, na qual se presta uma camada em tom de vermelha. O resplendor apresenta oxidação e perda da camada dourada.



Figura 539 - Detalhe na junção de blocos.  
Foto: Alencar, 1999, p. 14.



Figura 540 - Detalhe perda pontual no suporte.  
Foto: Alencar, 1999, p. 14.



Figura 541 - Detalhe perda no suporte - mão esquerda.  
Foto: Alencar, 1999, p. 14.

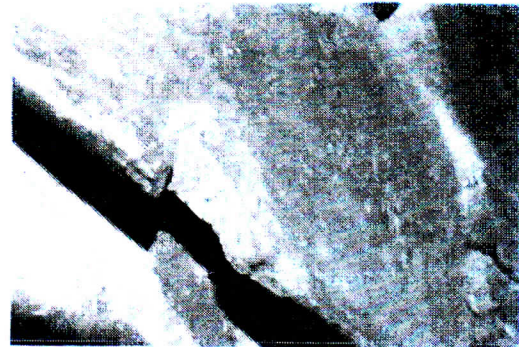

Figura 542 - Detalhe perda no suporte - mão direita.  
Foto: Alencar, 1999, p. 14.



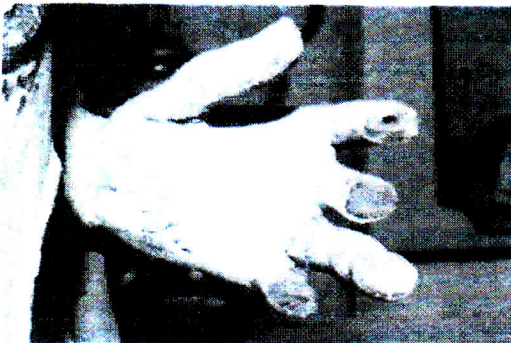

Figura 543 : Atividade de inspeção  
Foto: ARAUJO, Júnia. 01/07/2014.

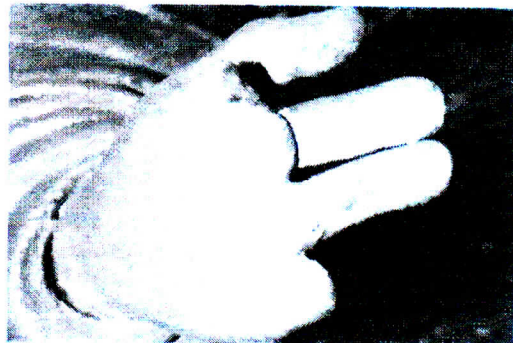

Figura 544 : Detalhe acúmulo de sujidade  
Foto: ARAUJO, Júnia. 01/07/2014.



Figura 545 : Detalhe resqueiro de repintura  
Foto: ARAUJO, Júnia. 01/07/2014.



Figura 546 : Detalhe resqueiro de repintura  
Foto: ARAUJO, Júnia. 01/07/2014.



Figura 547 : Detalhe repintura  
Foto: ARAUJO, Júnia. 01/07/2014.



Figura 548 : Detalhe prospecção na base  
Foto: ARAUJO, Júnia. 01/07/2014.



Figura 549. Detalle del pintamiento al pelo y al cuerpo.

Foto: AKA 121. Fuente: [www.tribuna.com](http://www.tribuna.com)

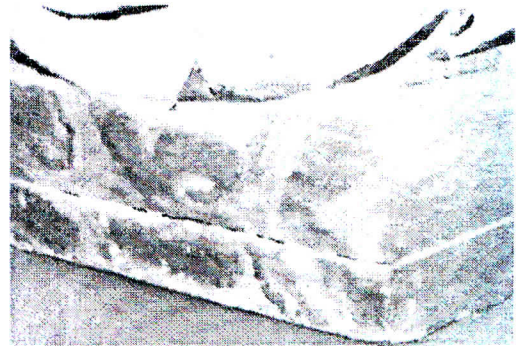

Figura 550. Detalle del pintamiento al pelo y al cuerpo.

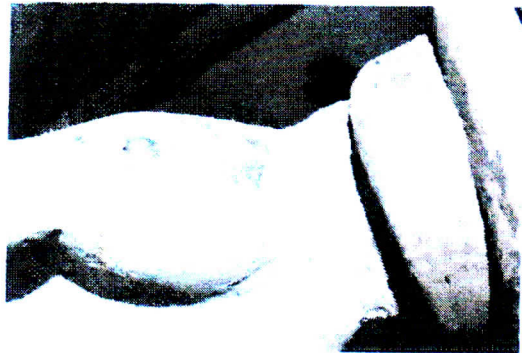
Foto: AKA 121. Fuente: [www.tribuna.com](http://www.tribuna.com)



Figura 551. Aspecto del pintamiento al pelo y al cuerpo.

Foto: AKA 121

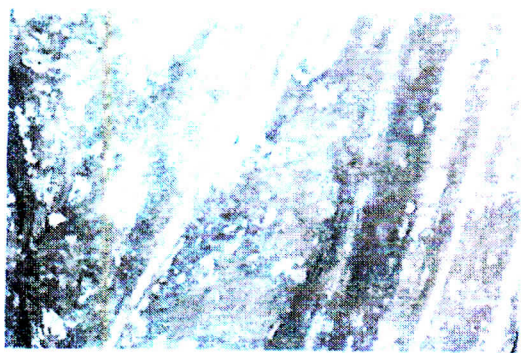

Figura 552. Aspecto del pintamiento al pelo y al cuerpo.

Foto: AKA 121



Figura 553. Detalle del pintamiento al pelo.



Manchas e respingo de tinta



Perda de polímeros



Desprendimento de resinas



Craquelões



Trava e nexo enfraquecido



Teixas



teixas nas junções dos raios



Perda de suporte

PROJEKT ZA OBLASTI  
KOSOVA BDM JE SVEJAKI MAJSTINI

PROJEKT ZA OBLASTI  
KOSOVA BDM JE SVEJAKI MAJSTINI

espremidas.  
to. É possível observar o  
em tom de vermelho,  
correspondente ao focinho  
terme.  
tais prospeções feitas após a  
de em tom rosado.



Figura 555 : Detalhe perfuração  
Foto: ARAÚJO, Júnia. 01/07/2014.



Figura 556 : Detalhe perda de suporte  
Foto: ARAÚJO, Júnia. 01/07/2014.



Figura 557 : Detalhe intervenção inadequada  
Foto: ARAÚJO, Júnia. 01/07/2014.



Figura 558 : Aspecto da camada pictórica - costas  
Foto: ARAÚJO, Júnia. 01/07/2014.



Figura 559 - Detalle de los tejidos duros y el pérdida de tejidos duros. (Barral)

Foto: AKAUB (Barral) 2014

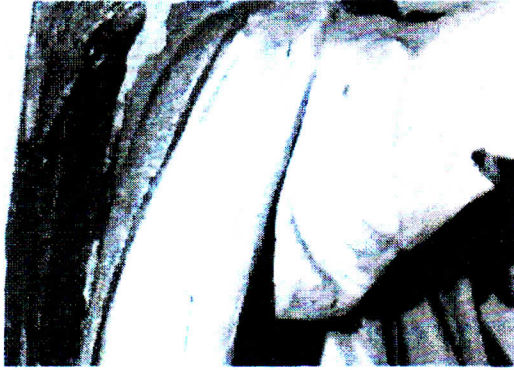

Figura 560 - Detalle de los tejidos duros y el pérdida de tejidos duros. (Barral)

Foto: AKAUB (Barral) 2014

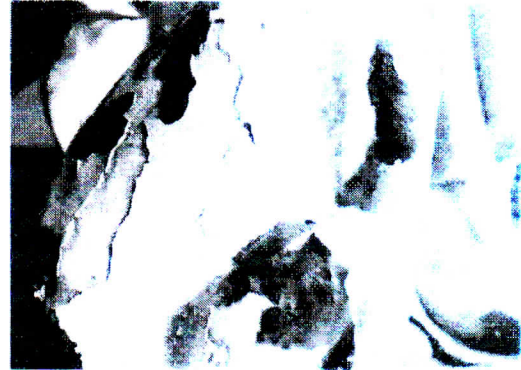

Figura 561 - Detalle de los tejidos duros y el pérdida de tejidos duros. (Barral)

Foto: AKAUB (Barral) 2014



Figura 562 - Detalle de los tejidos duros y el pérdida de tejidos duros. (Barral)

Foto: AKAUB (Barral) 2014

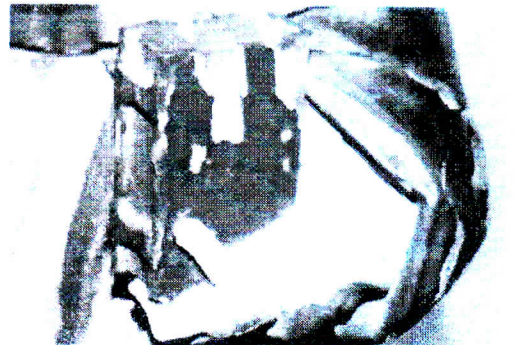

Figura 563 - Detalle de los tejidos duros y el pérdida de tejidos duros. (Barral)

Foto: AKAUB (Barral) 2014

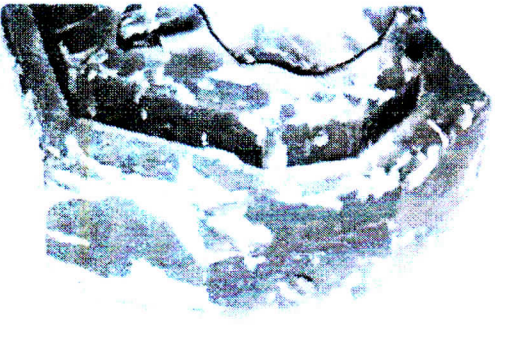

Figura 564 - Detalle de los tejidos duros y el pérdida de tejidos duros. (Barral)

Foto: AKAUB (Barral) 2014



Figura 565 : Detalhe desprendimentos e avulsões  
Foto: ARAUJO, Júlia. 01/07/2014.

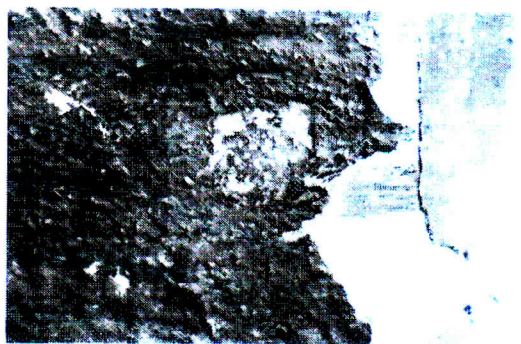

Figura 566 : Detalhe prospeção anterior  
Foto: ARAUJO, Júlia. 01/07/2014.



Figura 567 : Detalhe prospeção anterior  
Foto: ARAUJO, Júlia. 01/07/2014.

PROJEKT...  
KURSEJA BOM...



1. ...  
2. ...  
3. ...  
4. ...  
5. ...



Mantenimiento preventivo

Revisión de polímeros

Desplazamiento de polímeros

Craqueo

Craqueo y pérdida de aditivos

Humedad

Corrosión y deterioro de los cables

Revisión de soporte

### 3.2.2.2. Esculturas

A imagem está em razoável estado de conservação. Apresenta uma área de deterioração na base e um dano na parte da imagem. Observa-se na base perfurações em forma de



Figura 568 - Detalhe base da imagem.  
Foto: ARW/3 - Base do monumento.



Figura 569 - Detalhe base da imagem.  
Foto: ARW/3 - Base do monumento.



Figura 570 - Detalhe perfurações na base da imagem.  
Foto: ARW/3 - Base do monumento.

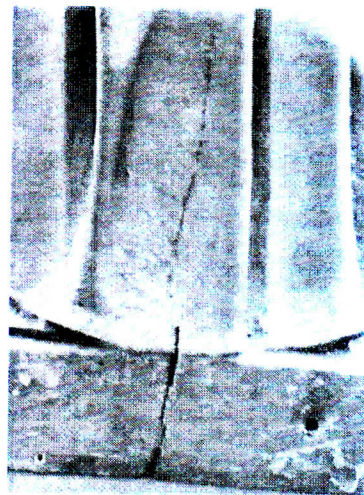

Figura 571 - Acumulo de sujeira nos  
cantos. Júnia. 01/07/2014.

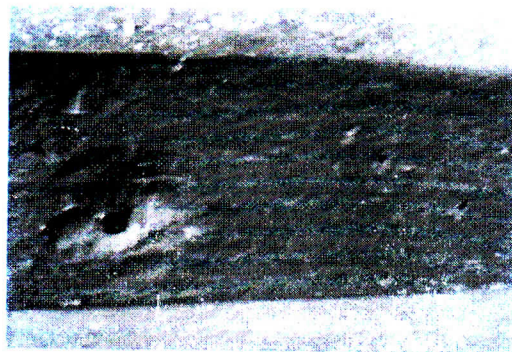

Figura 572 - Detalhe repintura parte de trás  
da porta. ARAÚJO, Júnia. 01/07/2014.

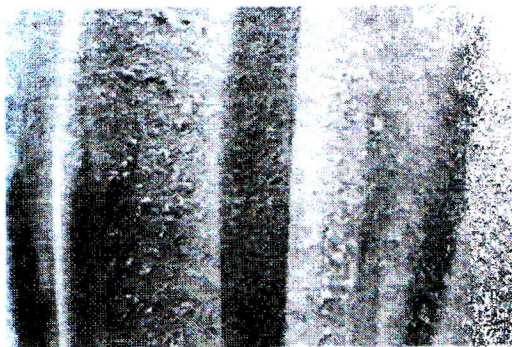

Figura 573 - Inspeção parte de trás das portas.  
Júnia. 01/07/2014.

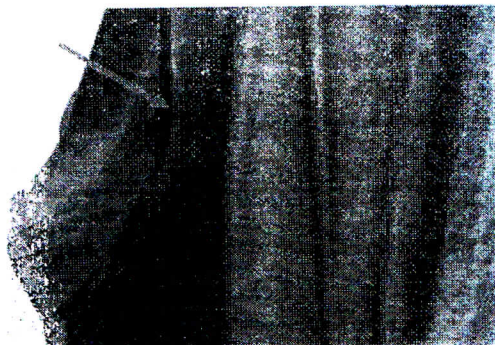

Figura 574 - Detalhe repintura e perdas da base  
da porta. ARAÚJO, Júnia. 01/07/2014.

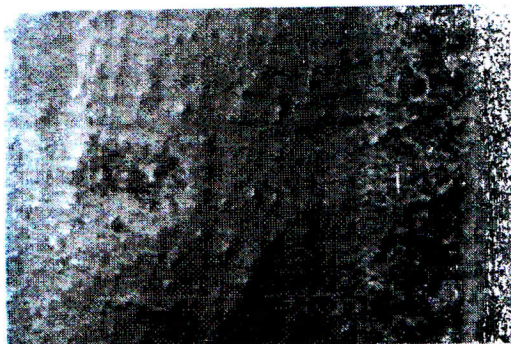

Figura 575 - Detalhe remoção parcial de repintura  
na parede. Júnia. 01/07/2014.



Figura 576 - Detalhe desprendimentos - mão direita  
na parede. ARAÚJO, Júnia. 01/07/2014.

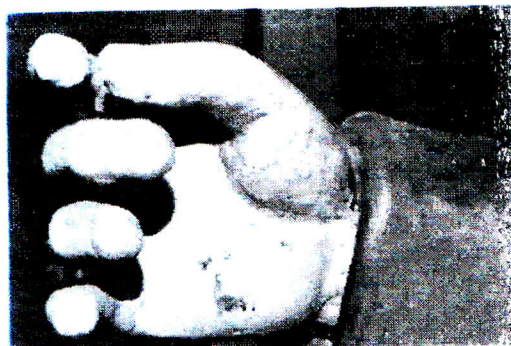

Figura 577: Detalhe da carne ressecada.

Foto: APARELHO DE FOTOGRAFIA

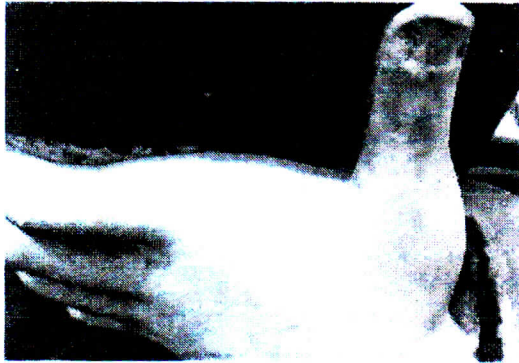

Figura 578: Detalhe da carne de ressecada.

Foto: APARELHO DE FOTOGRAFIA



Figura 579: Detalhe da carne de ressecada.

Foto: APARELHO DE FOTOGRAFIA



Figura 580: Detalhe da carne de ressecada.

Foto: APARELHO DE FOTOGRAFIA

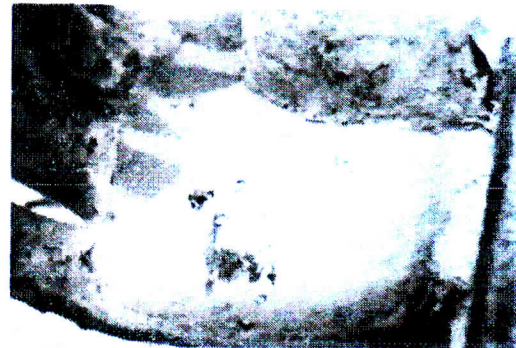

Figura 581 - Aspecto da carnacão após restauração

Foto: ARAÚJO, Júnia. 01/07/2014.



Figura 582 - Detalhe da carnacão

Foto: ARAÚJO, Júnia. 01/07/2014.

Estado da imagem de Santo Antônio (27) - em bom estado de conservação. Apresenta lesões superficiais e oxidação.



Figura 583 - Aspecto do pé direito

Foto: ARAÚJO, Júnia. 01/07/2014.

O pé direito está em razoável estado de conservação. Apresenta perda de suporte nos pontos adjacentes à ponta dos pés direito e esquerdo e dedos indicador, médio, anelar e meio da direita.

O pé esquerdo está em ruim estado de conservação. Apresenta muitos craquelos, lascamentos e perdas além de manchas oxidativas.

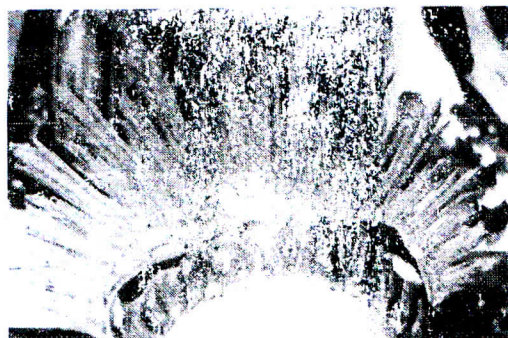

Figura 584 - *Hand holding a dark, irregularly shaped object.*

Foto: AKSUIC, [www.akkuic.com](http://www.akkuic.com)



Figura 585 - *Hand holding a long, cylindrical object.*

Foto: AKSUIC, [www.akkuic.com](http://www.akkuic.com)



Figura 586 - *Hand holding a dark, irregularly shaped object.*

Foto: AKSUIC, [www.akkuic.com](http://www.akkuic.com)

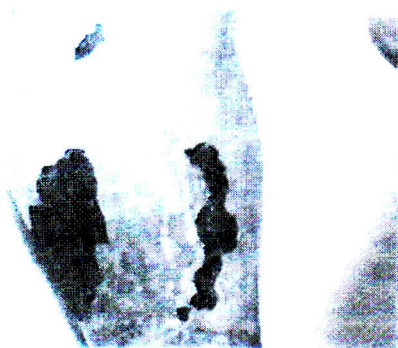

Figura 587 - *Hand holding a dark, irregularly shaped object.*

Foto: AKSUIC, [www.akkuic.com](http://www.akkuic.com)



Figura 588 - *Hand holding a dark, irregularly shaped object.*

Foto: AKSUIC, [www.akkuic.com](http://www.akkuic.com)



Figura 589 - *Hand holding a dark, irregularly shaped object.*

Foto: AKSUIC, [www.akkuic.com](http://www.akkuic.com)



Figura 590 : detalhe do pleado  
Data: ARAÚJO, Júnia, 01/07/2014.



Figura 391 :Detalhe haste  
Data: ARAÚJO, Júnia, 01/07/2014.

Esta em bom estado de conservação. Apresenta acúmulo de sujidade e policromia em áreas localizadas.



Figura 592 : Cruzada  
Data: ARAÚJO, Júnia, 01/07/2014.



Figura 593 :Detalhe sujidades  
Data: ARAÚJO, Júnia, 01/07/2014.



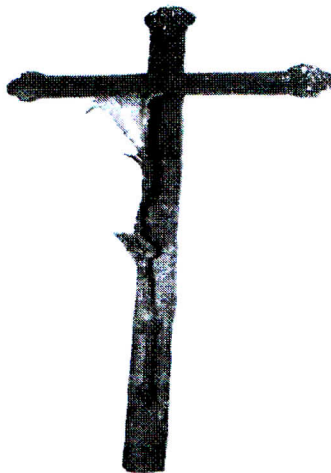

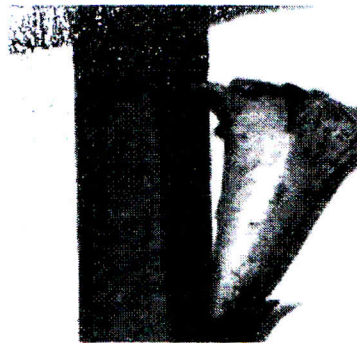

Fraqueza

Carência por que não trabalha

Ênfase

Insetos nas juntas dos dentes

Perda de suporte



Figura 594 - Capitel de papiro, templo de Mentuhotep.  
Foto: ARALIM, Universidade Federal do Rio de Janeiro



Figura 595 - Capitel de papiro, templo de Mentuhotep.  
Foto: ARALIM, Universidade Federal do Rio de Janeiro

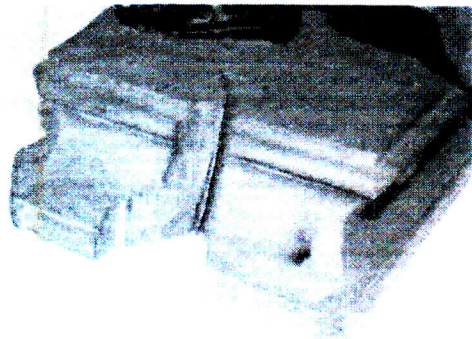

Figura 596 - Capitel de papiro, templo de Mentuhotep.  
Foto: ARALIM, Universidade Federal do Rio de Janeiro

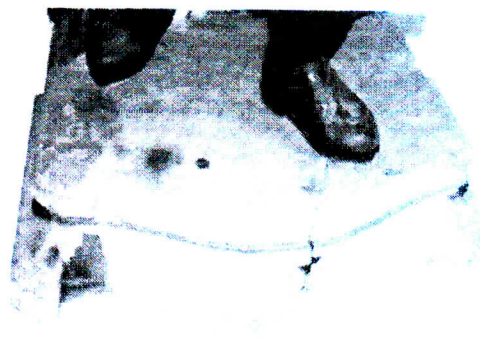

Figura 597 - Capitel de papiro, templo de Mentuhotep.  
Foto: ARALIM, Universidade Federal do Rio de Janeiro



Foto 548 - Detalhe do rosto na junção de bloco  
Foto: ARAÚJO, Júnia - 01/07/2014



Foto 599 - Detalhe trinca junção de bloco  
Foto: ARAÚJO, Júnia - 01/07/2014.



Na parte de trás da imagem dá para ver as trincas causadas pelo bloco das costas.

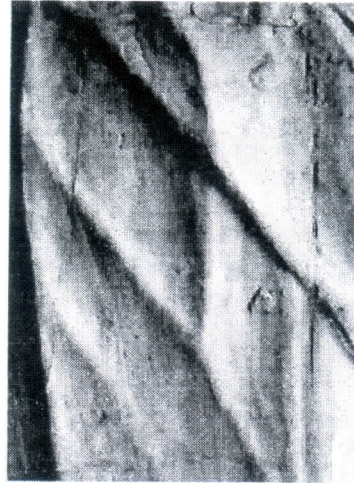

**Figura 605** : Detalhe parte de trás da peça

**Foto:** ARAÚJO, Júnia. 01/07/2014.

Há uma perda de suporte no manto que foi obturada com um pedaço de tecido.

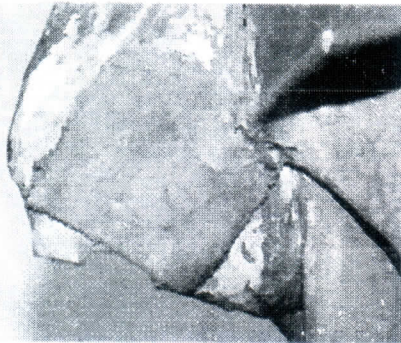

**Figura 606** : Detalhe tecido - atrás

**Foto:** ARAÚJO, Júnia. 01/07/2014.

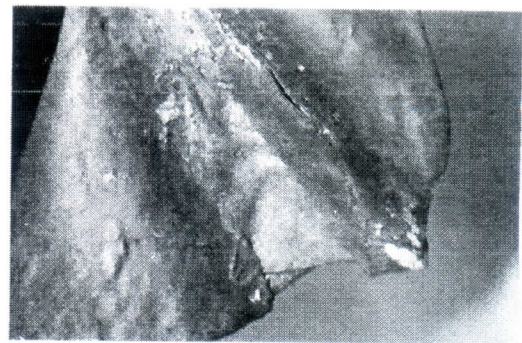

**Figura 607** : Detalhe tecido - frente

**Foto:** ARAÚJO, Júnia. 01/07/2014.

A policromia está em ruim estado de conservação. Apresenta acúmulo de sujidades, manchas escuras, craquelês, desprendimentos e perdas em áreas localizadas. Há repintura em toda peça e em algumas áreas de perda é possível observar a camada subjacente. Nas costas excesso de tinta marrom usada na repintura dos cabelos.

## 013 SÃO SEBASTIÃO

A imagem está em razoável estado de conservação. Apresenta gretas nas junções de blocos, perda de suporte na base, na região equivalente aos dedos indicador, anelar e mínimo da mão direita e falanges medial e distal do dedo mínimo da mão esquerda.



Figura 619 : Detalhe perda de suporte na base  
Foto: ARAÚJO, Júnia. 01/07/2014.



Figura 620 : Detalhe greta braço direito  
Foto: ARAÚJO, Júnia. 01/07/2014.

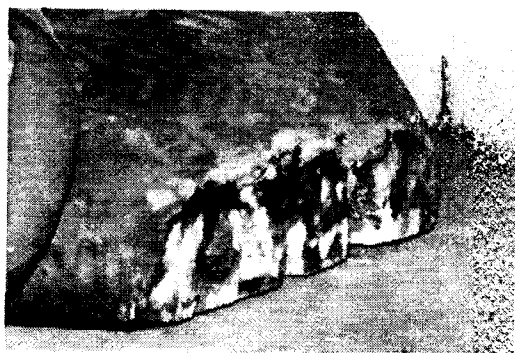

Figura 621 : Detalhe greta braço esquerdo  
Foto: ARAÚJO, Júnia. 01/07/2014.



Figura 622 : Detalhe greta na junção de blocos  
Foto: ARAÚJO, Júnia. 01/07/2014.



**Figura 623** : Detalhe greta e prospecção anterior

**Foto:** ARAÚJO, Júnia. 01/07/2014.

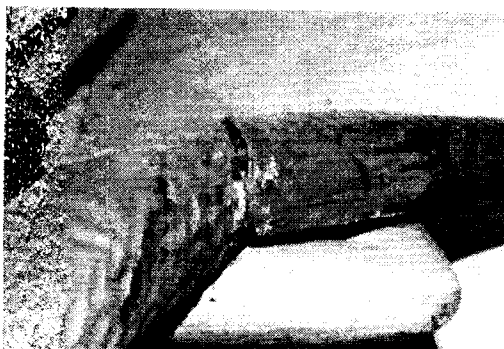
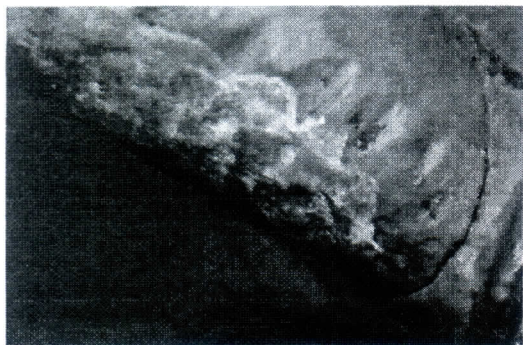
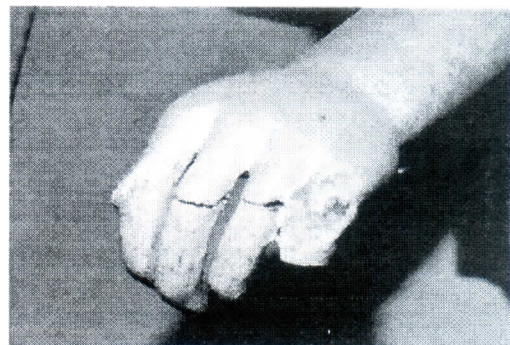

**Figura 624** :Detalhe greta junção de blocos

**Foto:** ARAÚJO, Júnia. 01/07/2014.

A camada pictórica está em razoável estado de conservação. Apresenta repintura, craquelês, desprendimentos e perdas em áreas localizadas. Observa-se também manchas escuras em boa parte da policromia. Havia grandes prospecções abertas anteriormente. Analisando perdas nas flechas é possível observar uma camada dourada abaixo da repintura aparente.

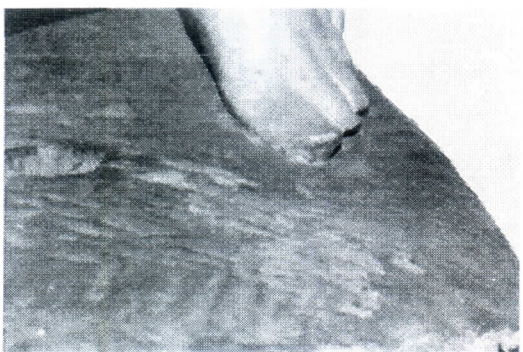

**Figura 625** : Perdas de policromia na base

**Foto:** ARAÚJO, Júnia. 01/07/2014.

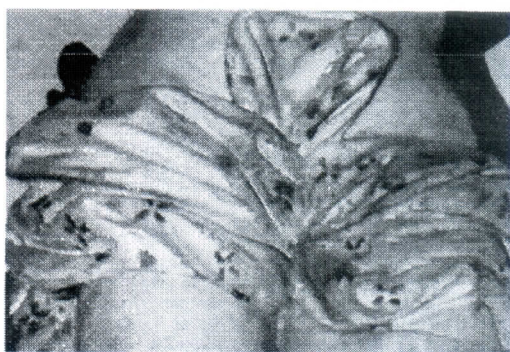

**Figura 626** :Detalhe manchas

**Foto:** ARAÚJO, Júnia. 01/07/2014.

PROJETO DE RESTAURAÇÃO  
IGREJA BOM JESUS DO MATOZINHOS



**Figura 627** : Detalhe perda com douramento aparente  
**Foto:** ARAÚJO, Júnia. 01/07/2014.



**Figura 628** : Manchas  
**Foto:** ARAÚJO, Júnia. 01/07/2014.

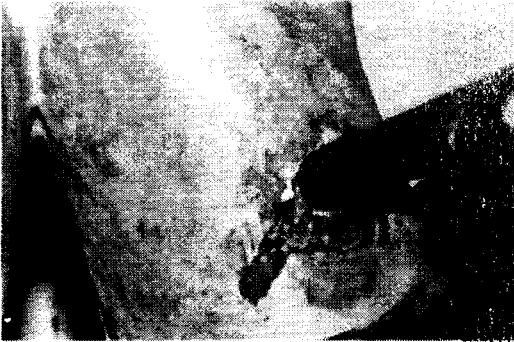

**Figura 629** : Manchas  
**Foto:** ARAÚJO, Júnia. 01/07/2014.

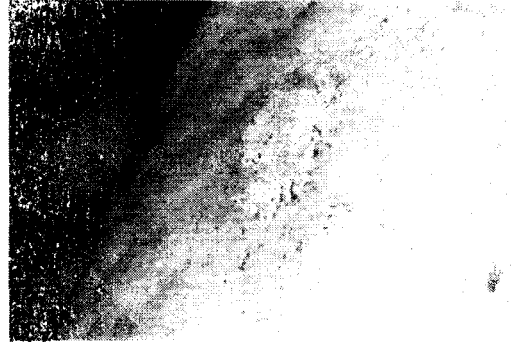

**Figura 630** :Prospecção anterior  
**Foto:** ARAÚJO, Júnia. 01/07/2014.

O resplendor está em ruim estado de conservação apresentando sujidades e oxidação

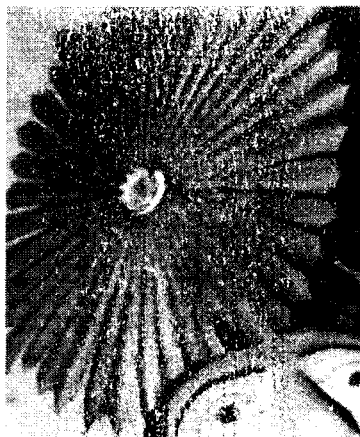







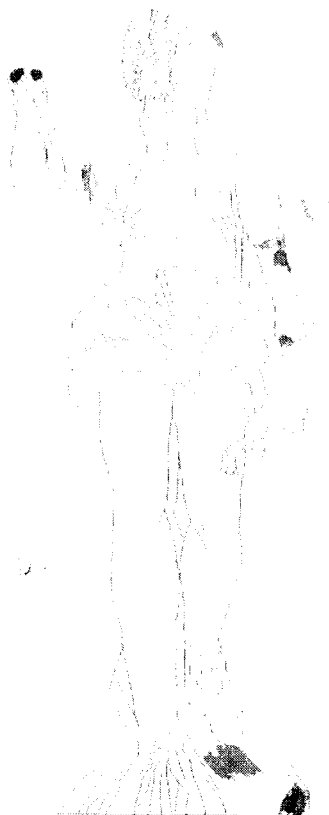

**Figura 631** : Detalhe resplendor  
**Foto:** ARAÚJO, Júnia. 01/07/2014.



PROJETO DE RESTAURAÇÃO  
IGREJA BOM JESUS DO MATOZINHOS

Mapeamento de Danos











-  Manchas e respingo de tinta
-  Perda de policromia
-  Desprendimento de policromia
-  Craquelés
-  Cravo e prego enferrujados
-  Trincas
-  Gretas nas junções dos blocos
-  Perda de suporte





PROJETO DE RESTAURAÇÃO  
IGREJA BOM JESUS DO MATOZINHOS



	Manchas e respingo de tinta
	Perda de policromia
	Desprendimento de policromia
	Craquelês
	Cravo e prego enferrujados
	Trincas
	Gretas nas junções dos blocos
	Perda de suporte

## 2.19.14 ORATÓRIO

O oratório está em bom estado de conservação. Apresenta acúmulo de sujidades, pequenas gretas na junção de blocos e pregos.

O teto do oratório apresenta muitas gretas e trincas.



**Figura 632** : Acúmulo de sujidades

Foto: ARAÚJO, Júnia. 01/07/2014.



**Figura 633** : Greta na junção de blocos

Foto: ARAÚJO, Júnia. 01/07/2014.

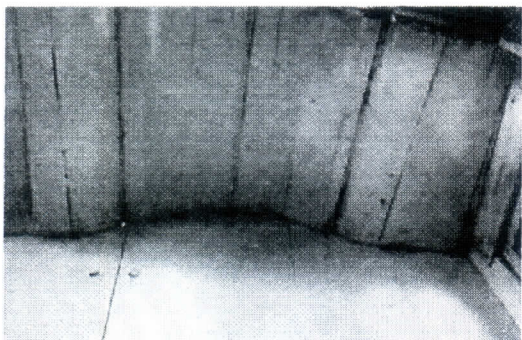

**Figura 634** : Gretas

Foto: ARAÚJO, Júnia. 01/07/2014.



**Figura 635** :Prego

Foto: ARAÚJO, Júnia. 01/07/2014.



PROJETO DE RESTAURAÇÃO  
IGREJA BOM JESUS DO MATOZINHOS

A parte interna do oratório apresenta repintura. Em algumas áreas a tinta da repintura escorreu.



**Figura 636** : Excesso de tinta usada na repintura  
**Foto:** ARAÚJO, Júnia. 01/07/2014.









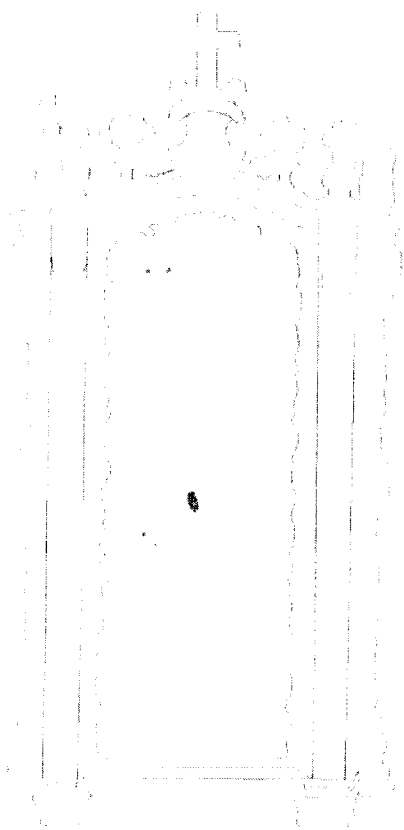

**Figura 637** : Prospecção  
**Foto:** ARAÚJO, Júnia. 01/07/2014.



# PROJETO DE RESTAURAÇÃO IGREJA BOM JESUS DO MATOZINHOS

## MAPEAMENTO DE DANOS



-  Manchas e respingo de tinta
-  Perda de policromia
-  Desprendimento de policromia
-  Craquelês
-  Cravo e prego enferrujados
-  Trincas
-  Gretas nas junções dos blocos
-  Perda de suporte



## 1.1.1 CRUCIFIXO

O crucifixo está em ruim estado de conservação. Apresenta acúmulo de sujidades, gretas na junção de blocos. O Cristo apresenta perda de suporte na região equivalente metade do pé direito. Foi usado um prego para fixar os pés da imagem na cruz.

A policromia está em péssimo estado de conservação. Apresenta muitos craquelês, ressecamento, desprendimento e perdas além de manchas escuras em vários pontos.

Apresenta repintura entretanto a camada subjacente está em ruim estado de conservação com muitas perdas, ressecamento e craquelês.



Figura 638 : Greta junção de blocos  
Foto: ARAÚJO, Júnia. 01/07/2014.



Figura 639 : Greta na junção dos blocos  
Foto: ARAÚJO, Júnia. 01/07/2014.

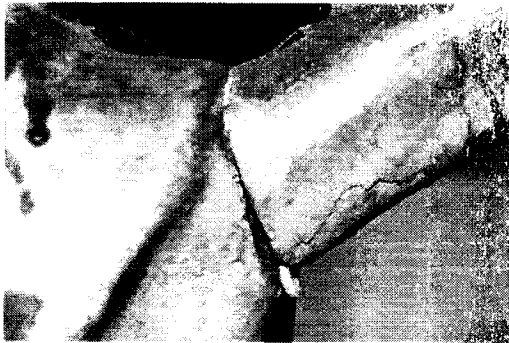

Figura 640 : Detalhe perda de suporte e prego  
Foto: ARAÚJO, Júnia. 01/07/2014.



Figura 641 : Acúmulo de sujidades  
Foto: ARAÚJO, Júnia. 01/07/2014.

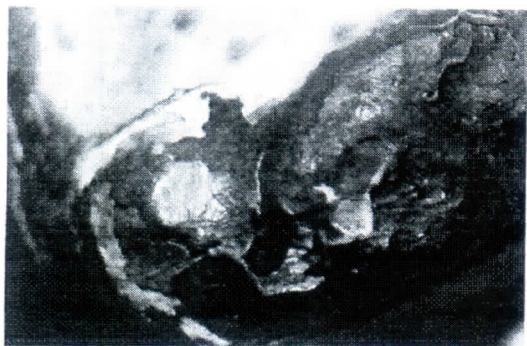

**Figura 642** : Desprendimento e perdas  
**Foto:** ARAÚJO, Júnia. 01/07/2014.



**Figura 643** : Detalhe desprendimento braço esquerdo  
**Foto:** ARAÚJO, Júnia. 01/07/2014.



**Figura 644** : Desprendimento costas  
**Foto:** ARAÚJO, Júnia. 01/07/2014.

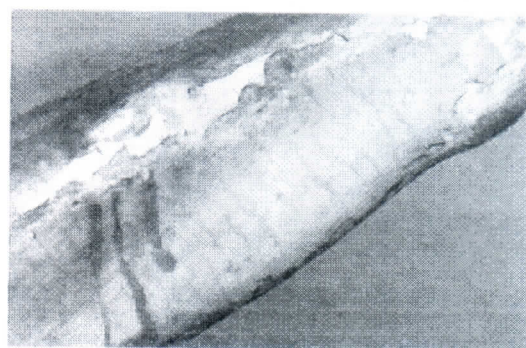

**Figura 645** : Detalhe craquelês  
**Foto:** ARAÚJO, Júnia. 01/07/2014.

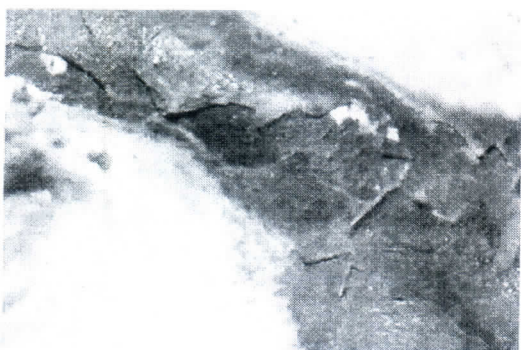

**Figura 646** : Desprendimento deixando camada subjacente a mostra - barba  
**Foto:** ARAÚJO, Júnia. 01/07/2014.

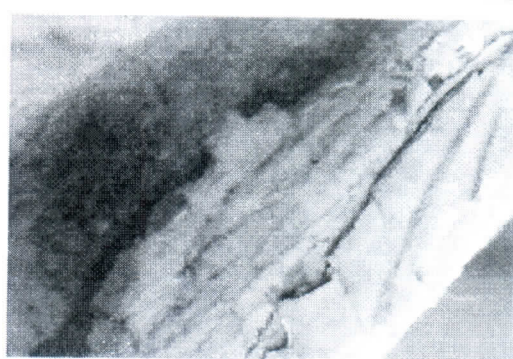

**Figura 647** : Aspecto camada subjacente - braço  
**Foto:** ARAÚJO, Júnia. 01/07/2014.

PROJETO DE RESTAURAÇÃO  
IGREJA BOM JESUS DO MATOZINHOS

**Figura 648** : Detalhe manchas  
Foto: ARAÚJO, Júnia. 01/07/2014.



**Figura 649** : Detalhe manchas pernas  
Foto: ARAÚJO, Júnia. 01/07/2014.

A cruz está em bom estado de conservação. Apresenta acúmulo de sujidades, desprendimentos e perdas em áreas localizadas.



**Figura 650** : Desprendimento e perdas  
Foto: ARAÚJO, Júnia. 01/07/2014.



**Figura 651** : Detalhe desprendimentos  
Foto: ARAÚJO, Júnia. 01/07/2014.



A tarja metálica está em bom estado de conservação. Observa-se acúmulo de sujidades e oxidação.



**Figura 652** : Tarja





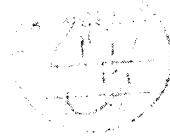

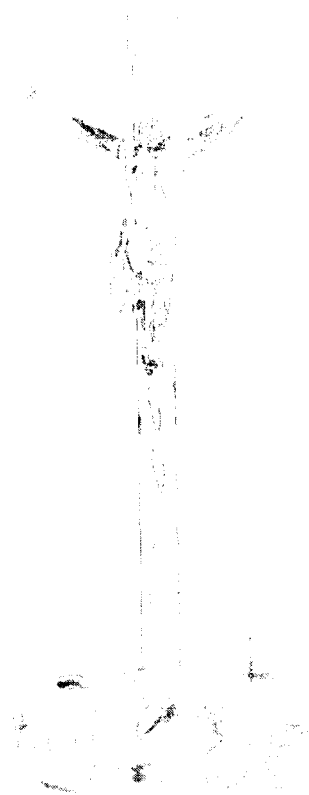

**Foto:** ARAÚJO, Julia. 01/07/2014.





INVENTARIO DE DANOS



-  Manchas e respingo de tinta
-  Perda de policromia
-  Desprendimento de policromia
-  Craquelês
-  Cravo e prego enterrujados
-  Trincas
-  Gretas nas junções dos blocos
-  Perda de suporte